

ACORD ALOCUTIV ÎN PROPOZIȚIILE IMPERATIVE¹

ALLOCUTIVE AGREEMENT IN IMPERATIVE CLAUSES

(Abstract)

This paper focuses on the alternation that arises in imperative forms in old and regional varieties of Romanian, where the clitics and the affixed person morphemes may display alternative ordering in their cluster on the verb. It is argued that the ordering alternation is not free but depends on whether the *addressee* feature is or is not mapped to syntax. When the mapping takes place, Romanian imperative forms display *allocutive agreement*. Similar alternation of morpheme ordering in imperative clauses appears in Albanian, yielding the conclusion that this might constitute another Balkan Sprachbund property.

Keywords: imperative clauses, allocutive agreement, addressee, pragmatic roles.

Acest articol discută construcții de tipul *duce-vă-ți* în contextele ilustrate în (1).

- (1) a. *Duceți-vă* în cel sătcel (NT {26v}) **nemarcat**
b. *Duce-vă-ți* de la mine (Antim {354}) **marcat**

În (1a), verbul imperativ apare cu desinența pentru persoana a 2-a plural și e urmat de pronumele reflexiv, de asemenea la persoana a 2-a plural. Aceasta e ordinea nemarcată a morfemelor în propoziții imperative care apar în toate

¹ Mulțumesc următorilor lingviști pentru comentarii: Gabriela Alboiu, Karlos Arregi, Monica Irimia, Martin Maiden, Alexandru Mardale, Andrew Nevins și recenzenților de la GLOW 38.

registrele de limbă, inclusiv în româna veche. În același timp avem și varianta (1b), unde ordinea morfemelor e inversată: la prima vedere, reflexivul, care e pronume clitic, apare între verb și desinență. Această variantă e marcată; ea apare prin secolul al XVIII-lea (Frâncu 1981), când o vedem în (2) în gramatica lui Eustatievici, și se păstrează în anumite regiuni, unde a fost semnalată în *ALR I* cu exemple ca la (3).

(2) *alege-vă-ți voi* (Eustat {57})

(3) *întoarce-vă-ți până mai e vreme* (în Mării 1969: 258/4)

Studiile filologice atribue variația dintre (1a) și (1b) unui fenomen de metateză morfofonologică care s-ar fi declanșat prin analogie cu alte combinații flexionare care conțin *vă* și *ți*. Formele analogice diferă de la un studiu la altul (Byck 1935; Morariu 1921; Mării 1969; Frâncu 1981). Aceleași studii atrag atenția asupra faptului că același tip de inversiune apare în albaneză, de asemenea în propoziții imperative. Cum soluțiile analitice propuse în aceste studii depind de particularitățile morfofonologice ale limbii române, nu se poate stabili niciun fel de punte interlingvistică cu albaneza și deci similaritatea rămâne neexplicată.

Din perspectiva sintaxei formale, chestiunea care trebuie lămurită pentru (1b) e la ce nivel apare inversiunea: avem de-a face cu mesocliză post-sintactică, cum propune Arregi (2015) pentru formele din spaniolă ilustrate la (4), ori avem un fenomen mai complex, care implică un proces sintactic?

(4) a. *venden-me-lo*

vindeți.IMP.2PL=mi=l

b. *vende-me-lo-n // vende-me-n-lo*

vinde.IMP.2PL=mi=l=ți vinde.IMP.2PL=mi=ți=l

Pentru exemplele din (4), Arregi (2015) precizează că alternanța morfemelor e liberă, fără consecințe asupra interpretării, ceea ce indică un fenomen pur fonologic, după procesarea sintactică. Pentru română, voi încerca să demonstrez că inversiunea de tip (1b) are loc în sintaxă atâta vreme cât produce efecte asupra interpretării la nivel pragmatic.

1. Ipoteza

Analiza pe care o propun ține cont de factorul care deosebește propoziția imperativă de celelalte tipuri de propoziții: anume, faptul că imperativele sunt, *par excellence*, forme de adresare directă. Studiile recente despre sintaxa imperativului semnalează, toate, prezența unei trăsături funcționale care codifică, sintactic, rolul pragmatic de alocutor. Ținând seama că în gramatica generativă ierarhia structurală a propoziției consistă în secvența Grup Complementizator (GC) > Grup Flexiune (GF) > Grup Verbal (GV),

codificarea rolului pragmatic de alocutor are loc la un nivel foarte înalt, mai sus de GC. Centrul respectiv apare cu nume diferite în diferite studii (e.g., Jussive în Zanuttini 2008; Se în Isac 2013; SA în Hill 2014). În această articol voi opta pentru SA, cu echivalentul român AV (= Act de Vorbire), care e formalizarea cea mai răspândită la momentul actual. Deci ierarhia propoziției devine: GAV > GC > GF > GV, unde GAV și GV se extind în domenii funcționale, adică Gav și Gv.

Pe baza acestui cadru teoretic, ipoteza de lucru în acest articol e că *ți* în (1b) codifică alocutorul, nu persoana gramaticală, și că morfologic, acest *ți* e clitic, nu sufix.

2. Definiția pentru *acord alocutiv*

Acordul alocutiv e prezentat pentru prima dată în studiile pe limba bască, de exemplu în Trask (1997). Definiția e următoarea:

Acord alocutiv = marcarea morfosintactică a unei proprietăți biologice a alocutorului, în mod sincretic și opțional cu specificarea (non)pluralității și a relației interpersonale dintre vorbitor și alocutor.

Toate proprietățile acestea pot fi reprezentate printr-o singură desinență sau particulă. De exemplu, în bască, propoziția ‘Eu sunt Amaia’ poate avea verbul cu trei seturi de afixe, ca în (5), opțiunea depinzând de valoarea pragmatică vizată de vorbitor.

- (5) a. Amaia n-a-iz (registru formal – fără marcă alocutivă)
Amaia ABS.1SG-PRES-fi
- b. Amaia n-a-u-n
Amaia ABS.1SG-PRES-fi-2SG.FEM (registru familiar – alocutor: femeie)
- c. Amaia n-a-u-k
Amaia ABS.1SG-PRES-fi-2SG.MASC (registru familiar – alocutor: bărbat)
- (sursa exemplilor: https://en.wikipedia.org/wiki/Allocutive_agreement)

În exemplele de mai sus, desinența *-n* sau *-k* indică nu numai genul biologic al alocutorului și lipsa de plural, dar și relația familiară dintre vorbitor și alocutor.

3. Indicațiile de acord alocutiv în română

În română, găsim indicații clare cu privire la statutul de acord alocutiv al morfemului *-ți* din (1b):

În primul rând, avem observațiile sociolingvistice: toți vorbitorii folosesc (1a), fără semnalare specială cu privire la proprietățile alocutorilor. Pe de altă parte, Mării (1969) menționează că regional, unii vorbitori folosesc ordinea din (1a) când se adresează femeilor, dar ordinea din (1b) când se adresează bărbaților; alți vorbitori folosesc (1a) când se adresează adulților, dar (1b) când se adresează copiilor. Această variație corespunde definiției generale de acord alocutiv, de moment ce semnalează schimbări de gen biologic sau de vârstă.

Exemplele din (6) ne furnizează un al doilea indiciu.

(6) *duceți-vă-ți*

Aceste forme apar prin secolul XX în variantele regionale și ne arată posibilitatea de a repeta morfemul *-ți*. În română, nici o altă formă verbală nu admite reduplicarea desinenței personale. Deci unul din cei doi *-ți* nu poate fi marcă de persoană gramaticală, ci codifică altceva.

Al treilea indiciu e furnizat de formele prezentate la (7):

(7) *mărturisește-te-ți la biserică* (vorbitor; regiunea Alexandria)¹

Vorbitorii pe care i-am contactat spun că în zonele rurale din jurul Alexandriei bătrânele folosesc construcții cu *-ți* final când vorbesc cu nepoții minori. Dat fiind că la (7) persoana gramaticală e la singular, *-ți* nu mai are niciun fel de funcție flexionară ci numai alocutivă, indicând vârsta alocutorului și relația de rudenie.

4. Analiza

4.1. Cadrul teoretic

Pentru analiză, baza va fi structura propoziției imperative propriu-zise. În ultimul timp, studiile formale tind să reprezinte actul de vorbire în mod sintactic, printr-un domeniu funcțional plasat la cel mai înalt nivel de la periferia stângă, după modelul indicat la (8).

¹ Mulțumesc Monicăi Irimia pentru această informație.

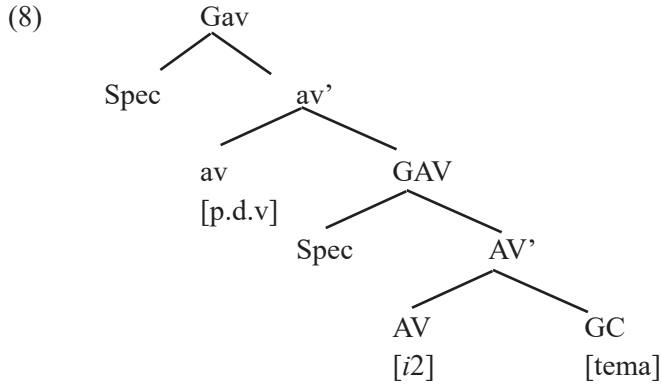

În acest model, Actul de vorbire (AV) are aceleași proprietăți predicative ca și verbul, în sensul că proiectează spații sintactice pentru codificarea rolurilor pragmatice de vorbitor și alocutor, și de asemenea pentru „tema” respectivului act locutiv conținută în enunț. Aceste roluri pragmatice sunt convertite în sintaxă ca trăsături funcționale, anume, „punct de vedere” ([p.d.v]) pentru vorbitor, care e echivalentul configurațional al subiectului; „persoana a 2-a” ([i2]) pentru alocutor, care e echivalentul obiectului indirect; și [tema] codificată în poziția de obiect direct.

În ceea ce privește analiza de față, partea importantă a acestui model e că avem două seturi de trăsături de acord, unul în centrul AV, și unul în interiorul Grupului Flexiune, în centrul T. Trăsătura din AV e interpretabilă ca persoana a 2-a ([i2]) – adică *alocutorul* – dar nevalorizată (căci nu știm cine e alocutorul), pe când trăsătura din T e neinterpretabilă pentru *persoană* și nevalorizată ([uφ]). Existența acestor două centre de acord permite derivarea imperativelor conjunctive în care alocutorul e diferit de subiectul gramatical, ca de exemplu în: „Sergent, nimeni să nu părăsească această încăpere!” (Zanuttini 2008).

4.2. Punerea în aplicare

În română, propoziția imperativă nemarcată admite organizarea constituenților ca la (9).

(9) [Mariei]_{TOPIC} [flori]_{FOCUS} **du-i** mâine, nu bomboane.

Dat fiind că pronumele clitic *-i* se găsește în GF (Dobrovie-Sorin 1994; Alboiu 2002 a.o.), iar verbul precedă *-i*, avem un caz de deplasare a verbului la centrul C (căci GC > GF), ceea ce s-a propus deja pentru limbile romanice (Rivero & Terzi 1995; Zanuttini 1997 a.o.). Ținând cont că structura Grupului Complementizator poate fi detaliată în termeni cartografici (Rizzi 1997), verbul

apare pe scara ierarhică la nivelul inferior al Grupului Complementizator, adică în Fin, mai jos decât pozițiile care codifică trăsăturile [topic] și [focus], cum se vede la (9)¹.

Pe baza acestui cadru teoretic putem reprezenta derivarea propoziției imperative propriu-zise de tip (1a) prin V-la-C, ca în (10).

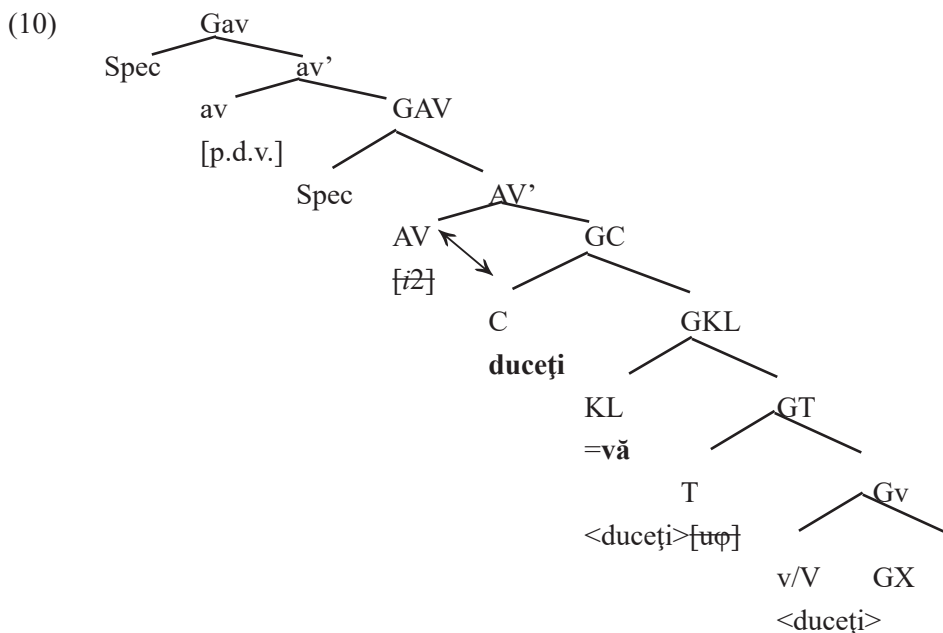

În această configurație, verbul verifică $[\varphi]$ în T prin deplasare, și $[i2]$ în AV prin acord structural la distanță. Dubla verificare prin mijlocirea verbului impune identitate între alocutor și subiectul gramatical. Deplasarea verbului e motivată de trăsătura modală deontică asociată cu centrul C (Isac 2015). Posibilitatea de a avea ordinea constituenților din (9) confirmă faptul că verbul rămâne în C, și nu urcă la AV.

Acum putem trece la construcția din (1b). Pentru această analiză, e important să observăm că româna veche permitea varianta din (11), remarcată de Frâncu (1981).

(11) a. **Întoarce-vă** de asupra mea, că eu am făcut rău

(NB 165/15 apud Frâncu 1981: 84)

b. **Mărturisi-vă** lui și lăudați numele lui

(NB 125/25,39 apud Frâncu 1981: 84)

¹ Ierarhia lui Rizzi (1997) e următoarea: $[_{CP} \text{ Force} > \text{ Top} > \text{ Focus} > \text{ Fin}] > \text{ TP}$.

c. *Întoarce-vă cătră mine* (NB 10,211/10 *apud* Frâncu 1981: 84)

În aceste construcții, *vă* are funcție dublă de reflexiv și de desinență personală, căci deși *-ți* e absent, interpretarea subiectului rămâne la persoana a 2-a plural. După cum se vede la (11b), *-ți* e prezent în imperativele propriuzise (*lăudați*), dar poate fi eliminat din imperativele reflexive, unde *-vă* preia funcția de afix personal pentru acordul dintre verb și subiect. Aceasta înseamnă că, pe de o parte, cliticul *vă* e reanalizat ca sufix, și pe de altă parte, *-ți* e disponibil pentru reanaliză în altă parte. Aceste construcții datează cu aproape un secol mai devreme decât construcția din (1b), indicând o perioadă instabilă în clasificarea elementelor post-verbale ca afixale sau clitice. Pentru aceste imperative reflexive, derivarea e ca la (12), identică aceleia din (10), singura diferență fiind pronunțarea desinenței personale, care e *vă* în loc de *-ți*.

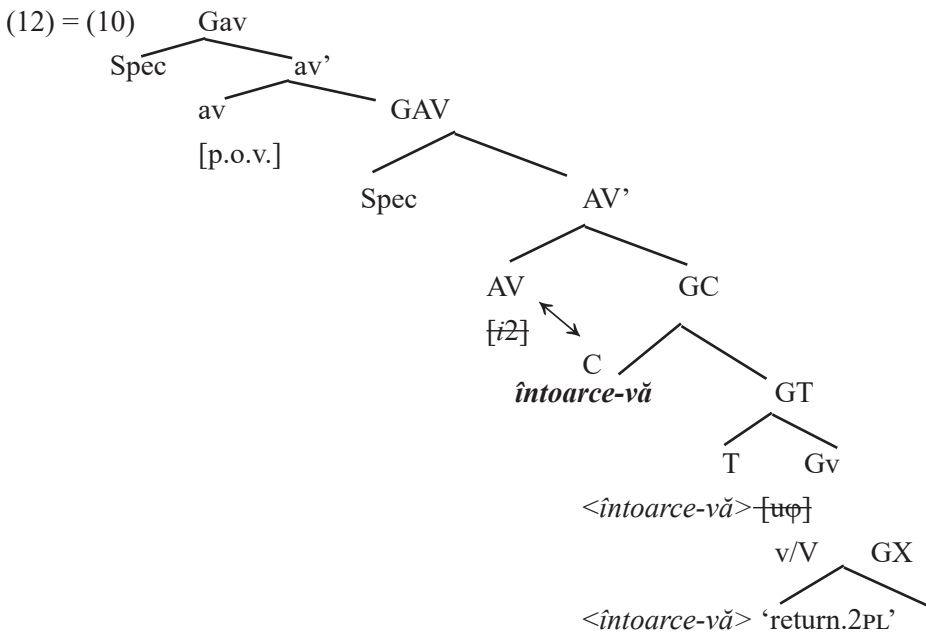

Instabilitatea statutului morfemelor ca la (11) poate explica re-desemnarea lui *-ți* ca marcă alocutivă în loc de persoană gramaticală, mai ales că asociația cu persoana a 2-a rămâne constantă. Numai locul inserării în structură se schimbă pentru *-ți*, de la T la centrul AV. Deci trăsătura *[i2]* din AV e verificată prin inserarea directă a lui *-ți*, ca la (13).

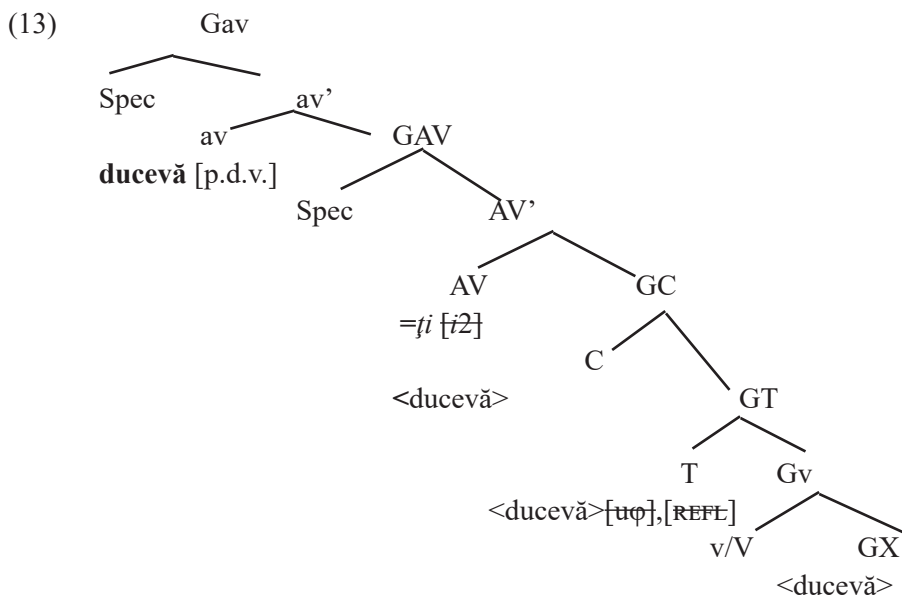

Vizibilitatea centrului AV trebuie justificată printr-un marcaj pragmatic al centrului asociat cu punctul de vedere: vorbitorul are intenția de a specifica raportul social sau autoritatea familială. În acest caz, punctul de vedere din *av* acționează ca sondă în structură, atrăgând ori verbul ori întregul GC pentru verificare și valorizare. În (13), vedem deplasarea verbului până la cel mai înalt nivel, la centrul *av*. În această configurație, *vă* are statut de afix, ca și la (12)¹.

Deci analiza pe care o propun e următoarea: într-o perioadă în care statutul morfemelor dependente în poziție post-verbală era instabil, (1a) se bazează pe statutul de sufix al lui *-ʈi* și de clitic al lui *vă*, pe când (1b) se bazează pe analiza opusă, cu *vă* afixal și *-ʈi* clitic. Această alternanță se produce în sintaxă, pentru că are efecte de interpretare, și cum aceste efecte sunt de natură pragmatică, putem localiza diferența derivațională în domeniul funcțional responsabil pentru codificarea actelor de vorbire.

Configurația (13) permite variații în operațiile de verificare a trăsăturilor φ. Conform afirmațiilor din Mării și Frâncu, asemenea variații apar mai târziu, prin secolul al XIX-lea și au o frecvență și o arie geografică limitate. La acea vreme, folosirea cliticului *-ʈi* pentru acord alocutiv era stabilizată și nu mai depindea de statutul afixal al lui *vă*. Să ne uităm la (14):

¹ În (13), verbul execută o deplasare „lungă”, fiind sondat de [p.d.v] din *av*, fără să treacă prin AV. Trăsătura [i2] pentru alocutor e verificată prin inserarea directă a lui *-ʈi*, deci AV nu mai sondează pentru material lexical și devine invizibil pentru condițiile de deplasare ciclică a verbului.

- (14) **Împleți-vă-ți** muzeul de săpături, inscripții
(Bolliac *apud* Frâncu 1981: 87)

Forma din (14) arată că *-ți* e folosit de două ori, și ca desinență personală și ca marcă de acord alocutiv, care înseamnă că *vă* e clitic și inversiunea s-a extins la diateza activă. În acest caz, [p.d.v] în av sondează întregul GC, care se deplasează pentru a verifica această trăsătură, cum vom vedea la (16). Consecința e următoarea: dacă *vă* are statut clitic la (14), avem posibilitatea de a-l înlocui cu alte clitice, ca la (15).

- (15) **cătați-le-ți** (Frâncu 1981: 87)

Deci (14) și (15) au același tipar derivațional, ca în (16), unde cliticele sunt plasate în câmpul Flexiune, mai jos de GC. În această formulă, Gv se ridică peste GC, după ce e golit de elemente lexicale, care s-au deplasat la GC > GF; după care GC > GF se urcă prin deplasare reziduală la Spec, Gav, sub sondare de către trăsătura [p.d.v].

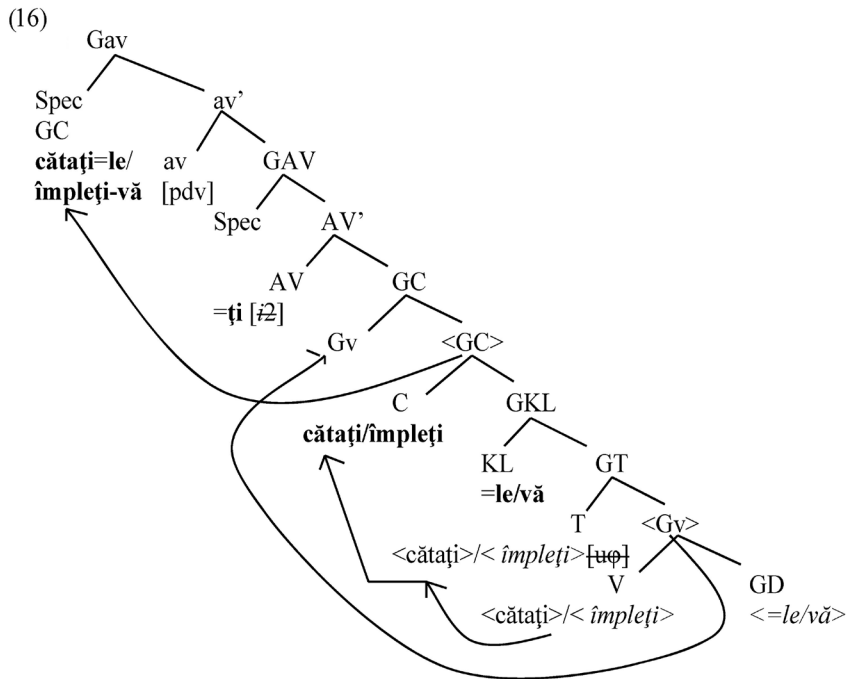

În concluzie, codificarea acordului alocutiv în limba română se face în sintaxă, și se bazează pe două formule derivaționale: (i) deplasare de la centru la centru: V/v-T-C-av, ca la (13); ori (ii) deplasare frazală: GC la Spec, Gav, ca

la (16). Diacronic, (13) precedă (16), schimbarea derivațională fiind motivată de stabilizarea statutului morfologic al elementelor *vă* și *ți*.

5. Albaneza

Analiza sintactică a variației din (1a) versus (1b) are avantajul de a se putea extinde la datele din albaneză, căci nu mai depinde de intonația/fonologia morfemelor *vă* și *ți* ci de poziția lor în tiparul derivațional. Puntea interlingvistică se poate stabili în felul următor:

Albaneza reproduce variația din (1a)/(1b), cum se vede la (17) (date luate din Kallulli 1995)

- (17) a. *Hap-ni-e dritaren!*
 deschide-ți=o fereastra.ACC
 ‘Deschideți fereastra!’
- b. *Hap-e-ni dritaren!*
 deschide=o=ți fereastra.ACC
 ‘Dechideți fereastra!’

Elementul cu pricina în albaneză e *ni*, care se folosește ca desinență personală la (17a), dar ca marcă de acord alocutiv, clitic, la (17b).

Voi începe, ca în română, cu analiza propoziției imperative nemarcate, ca la (17a). Configurația sintactică a acestei structuri apare la (18), conform analizei propuse în Kallulli (1995).

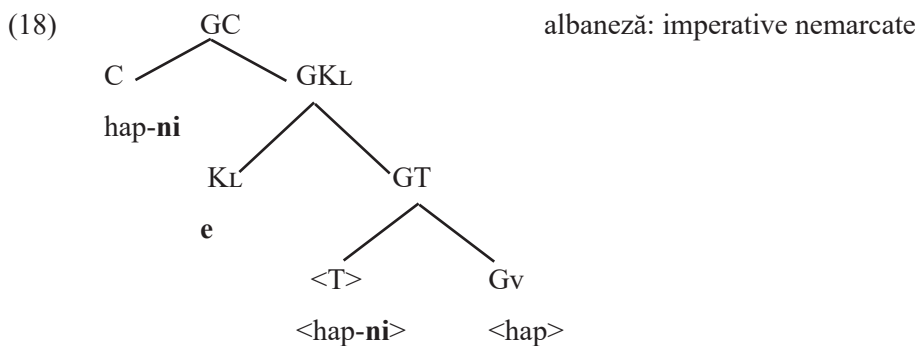

După cum se vede, structura în (17a)/(18) e identică derivării imperativului nemarcat din română, cum am arătat la (10).

Pentru (17b), derivarea albaneză urmează numai tiparul din (16), cu deplasare frazală, dat fiind că orice pronume clitic poate interveni între verb și *ni*. Deci configurația din (16) se repetă la (19) pentru (17b).

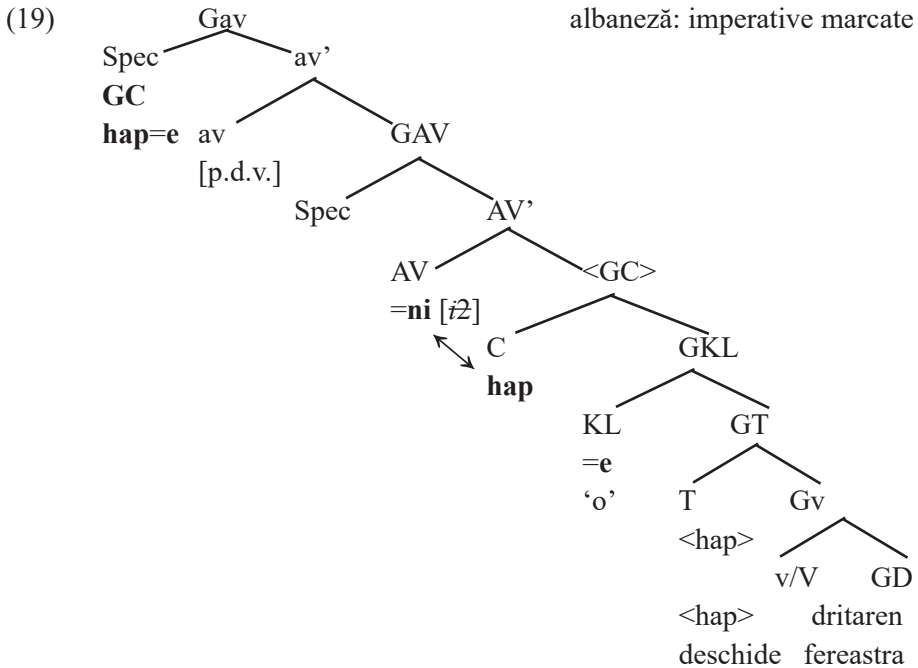

Nu avem nici o îndoială că *ni* e folosit pentru acordul alocutiv în albaneză, pentru că apare pe formule de adresare directă care nu conțin verbe, ca la (20) (date luate din Joseph 2010).

- (20) a. *mirëditani*
bună.ziua.ni.PL
'Bună ziua!'
- b. *o burrani!*
PRT oameni.ni.PL
'Oameni buni,...'
- c. *tungjatjetani!*
salut. ni.PL

În aceste formații, *ni* nu poate fi decât clitic și alocutiv¹.

În concluzie, albaneza prezintă același statut dublu pentru *-ni* ca și *-ți* în română: afix când codifică persoana gramaticală, dar clitic când codifică acordul alocutiv. Tiparul sintactic albanez consistă numai în deplasare frazală

¹ Și româna veche folosește *ni* ca morfem de adresare directă. Morfemul dispare din texte prin secolul al XVII-lea dar se menține regional în formule de adresare directă (e.g., *nica*, echivalent cu *uite*, *iaca*). Mulțumesc comentatorilor de la SIL 6 pentru această informație.

(GC la Spec,Gav), căci albaneza nu prezintă o înlocuire a afixului *-ni* cu alt afix, cum am văzut alternanța afixală *-vă/-ți* în română, la exemplul (11).

Ceea ce ne interesează e că analiza sintactică ne dă o explicație sistematică pentru prezența aceluiași fenomen în română și în albaneză, fără să recurgem la contact lingvistic, care nu se poate justifica nici prin geografie nici prin istorie. Dat fiind ca acest fenomen a fost semnalat și în greaca tesaliană, ca și în dialectele italiene din sud și în sârbă (Joseph 2010), trebuie că ne găsim în prezența unei proprietăți sintactice specifice uniunii lingvistice balcanice, care se poate caracteriza în felul următor: instabilitatea statutului morfologic al morfemelor dependente post-verbale interacționează cu tendința de marcaj morfosintactic al alocutorului și are ca rezultat utilizarea mărcii de persoana a 2-a și pentru flexiunea verbală și pentru acord alocutiv.

6. Consecințe teoretice

În încheiere, am să revin la problema teoretică menționată în relație cu mesocliză spaniolă ilustrată la (4) și reluată în (21) (date din Arregi 2015).

- (21) a. *vende_n-me-lo*
vindeți.IMP.2PL=mi=l
- b. *vende-me-lo-n* // *vende-me-n-lo*
vinde.IMP.2PL=mi=l=ți vinde. IMP.2PL=mi=ți=l

În spaniolă, inversiunea morfemelor nu are efecte de interpretare, și se aplică opțional. Din această cauză, Arregi susține că inversiunea are loc în domeniul post-sintactic, la momentul pronunțării, și depinde numai de reguli fonologice. Anume, un segment consonantic non-silabic nu poate ocupa prima poziție în complexul clitic. Deci la (21a), *-n* apare în fața cliticelor pentru că e desinență, dar la (21b), *-n* e clitic și atunci trebuie să apară după cliticile silabice.

Fenomenul de mezocliză din spaniolă apare tot după verbe la imperativ, și indică o instabilitate de analiză a statutului afixal sau clitic pentru morfemul de persoana a 2-a, în mod similar cu fenomenul discutat pentru română. Deci cum e posibil ca același fenomen să fie sintactic într-o limbă dar post-sintactic în altă limbă?

Răspunsul pe care îl sugerez se poate rezuma la două cuvinte: opacizare/degradare semantică. În articolul său, Mării (1969) menționează că mulți vorbitori nu mai știu de ce și când folosesc forma inversată, dar o folosesc numai la diateza reflexivă. Pentru acești vorbitori, *-ți* și-a pierdut proprietatea pragmatică, iar complexul *vă-ți* or *ți-vă* e afixat, cu ordinea morfemelor liberă. De aceea, pentru acești vorbitori, *vă* nu poate fi înlocuit de alte pronume clitice.

Am depistat posibilitatea de a avea pronume multiple, ca în spaniolă, numai la vorbitori care folosesc reduplicarea, ca la (22).

- (22) a. *umpleți-mi-l*
 b. *umpleți-mi-ți-l*

În aceste forme, vorbitorul menține statutul clitic pentru *-ți* numai pentru că poziția afixată e ocupată de alt *-ți*. După tiparul sintactic propus, (22b) ar trebui să fie *#umpleți-mi-l-ți*, contrar evidenței. Ceea ce vedem la (22b) indică o reorganizare post-sintactică a cliticelor pe baza unei reguli fonologice asemănătoare spaniolei: segmentul non-silabic consonantic (e.g., *-l*) nu poate să apară decât în poziția finală a complexului clitic. În acest sens, româna și albaneza par să indice că mesocliza post-sintactică se dezvoltă pe baza unui stadiu precedent în care inversiunea e derivată sintactic.

SIGLE

- ALR I: Sextil Pușcariu, *Atlasul lingvistic român* (ALR I), vol. II, Leipzig, 1942.
 Antim: *Antim Ivireanu, Opere*, ediție de Gabriel Ștrempel, București, Editura Minerva, 1972.
 CEV: *Coresi, Carte cu învățătură (1581)*, ediție de Sextil Pușcariu, Alexie Procopovici, București, Atelierele Grafice Socec & Co, 1914.
 Eustat: *Eustatievici Brașoveanul. Gramatica rumânească*, ediție de Nicolae Ursu, București, Editura Științifică, 1969.
 NB: *Învățăturile lui Neagoie Basarab către fiul său Theodosie*, ediție de Florica Moisil și Dan Zamfirescu, București, Editura Minerva, 1970.
 Neculce: *Ion Neculce, Letopisețul Țării Moldovei*, ediție de Iorgu Iordan, București, Editura de Stat, 1955.
 NT: *Ștefan, Simion, Noul Testament (1648)*, Alba Iulia, Editura Episcopiei Ortodoxe Române, 1988.
 PO: *Palia de la Orăștie 1581-1582*, ediție de Viorica Pamfil, București, Editura Academiei, 1968.

BIBLIOGRAFIE

- Arregi, Karlos, 2015, "How to sell a melon: Post-syntactic mesoclisism in Spanish imperatives". Invited talk, LSRL 45, University of Campinas, May 6–9.
 Byck, Jacques, 1935, «Sur l'impératif en roumain», *Bulletin Linguistique*, III, p. 54–64.
 Frâncu, Constantin, 1981/82, „Vechimea unei particularități dialectale dacoromâne cu corespondent în albaneză”, *Anuar de lingvistică și istorie literară*, XXXVIII, p. 81–90.

- Haegeman, Liliane & Virginia Hill, 2013, “The syntacticization of discourse”, in Folli, R., R. Truswell, C. Sevdali (eds.), *Syntax and its Limits*, Oxford, Oxford University Press, p. 370–390
- Hill, Virginia, 2014, *Vocatives: How syntax meets with pragmatics*, Leiden, Brill.
- Isac, Daniela, 2015, “What’s in an imperative”, Ms. Concordia University (to appear at OUP).
- Isac, Dana & Edith Jakab, 2004, “Mood and force features in the languages of the Balkans”, in Olga Mišeska-Tomić (ed.), *Balkan Syntax and Semantics*, O. Mišeska-Tomić, Amsterdam, John Benjamins, p. 315–338.
- Joseph, Brian, 2010, “Revisiting the origin of the Albanian 2nd plural verbal ending *-ni*”, in Kim, R., N. Oettinger, E. Rieken, M. Weiss (eds.), *Ex Anatiolia Lux*, New York, Beech Stave Press, p. 180–183
- Kallulli, Dalina, 1995, *Clitics in Albanian*. Ph.D. Thesis, University of Trondheim.
- Mării, Ion, 1969, „Însemnări despre imperativele regionale”, *Cercetări de lingvistică*, 14, p. 255–263.
- Morariu, Leca, 1921, *Morfologia verbului predicativ românesc*. Ph.D thesis, University of Cluj.
- Rasmussen, Jens E, 1985, “Miscellaneous morphological problems in Indo-European languages”, *Lingua Posnaniensis*, 28, p. 27–62.
- Rizzi, Luigi, 1997, “The fine structure of the left periphery”, in Liliane Haegeman (ed.), *Elements of Grammar*, Dordrecht, Kluwer, p. 281–339.
- Speas, M. & C. Tenny, 2003, “Configurational properties of point of view roles”, in Di Sciullo, A-M. (ed.), *Asymmetry in grammar*, Amsterdam, John Benjamins, p. 315–344.
- Trask, Larry, 1997, *The History of Basque*, London, Routledge.
- Zanuttini, Raffaella, 2008, “Encoding the Addressee in the syntax: Evidence from English imperative subjects”, *Natural Language and Linguistic Theory*, 26 (1), p. 185–218.

Virginia HILL

University of New Brunswick Saint John, Canada