

FĂRȘEROȚII

STUDIU LINGVISTIC ASUPRA ROMÂNILOR DIN ALBANIA

INTRODUCERE

În vara anului 1928, făcând o călătorie în Peninsula Balcanică, m'am oprit timp de o lună în Albania, spre a cerceta graiul Românilor din această țară

În Albania Românii sânt răspândiți în orașe și la țară. Cei dintâi se ocupă cu comerțul și meseriile, cei din urmă cu păstoritul sub forma nomadă

Aceștia sânt *Fărșeroții*.

Cu prilejul acestei călătorii am putut cunoaște și pe Albanezi.

Înainte de războiul balcanic, ar fi fost o imposibilitate pentru un cercetător din cuprinsul imperiului turcesc, să facă studii în Albania prin călătorii la fața locului. Era destul să se afle că este un intelectual din Macedonia, pentru ca imediat să fie bănuț de membru al comitetului revoluționar și întemnițat pentru totdeauna. La aceasta se mai adăugă, desigur, și greutatele care proveneau din lipsa căilor de comunicație ca și din nesiguranța vieții, într'o țară în care bandiții de codru puteau să te ucidă numai pentru o bucățică de pâine.

Așa se explică faptul, de ce până pe la începutul veacului al XIX-lea, chiar dintre călătorii străini, rari erau aceia care se aventurau să călătorească în Albania. Abă după eliberarea Greciei, Orientul balcanic începuse să devină mai bine cunoscut strănilor. Dar și atunci, la început, numai prin scrierile unor militari sau consuli cum au fost *Leake*, *Pou-*

*

queville, Hahn, Coussinery etc , care, bucurându-se de protecția autorităților pe lângă care erau acreditați, se puteau mișca în voie pentru cercetările lor științifice. Numai mai târziu începură să vină în număr mai mare și alți învățați care să studieze stările din Albania.

Astăzi, deși căile de comunicație lasă mult de dorit — în întreaga Albanie nu există o singură cale ferată — iar deplasările sânt foarte scumpe, împrejurările s'au schimbat cu desăvârșire. Albania nu mai este provincia oropsită din imperiul otoman. De cincisprezece ani ea există ca stat național independent, și, după frământările perioadei de tranziție, a cărei prelungire se datorește mai mult războiului mondial decât lipsei de înțelegere dintre Albanezi, viața a început să se așeze. Ca o urmare firească a acestei normalizări, astăzi avem în tânărul stat albanez acea siguranță a vieții — mai cu deosebire pentru călătorii străini — care poate fi invidiată chiar de Grecia, emancipată acum un veac.

Intr'adevăr, în tot timpul călătoriei mele în Albania centrală, n'am avut să mă plâng de nici o neplăcere din partea autorităților. Abia am ajuns la Corița, cu ajutorul d-lui președinte al Senatului albanez de atunci, mi-am putut lua toate precauțiunile pentru ca, la nevoie, să pot fi ajutat de unele persoane influente din centrele unde călătoream. Spre marea mea surprindere, nicăeri n'am fost obligat să cer concursul lor, de oarece pretutîndeni mă simțeam liber și nestingherit ca în țara mea proprie.

*

Întreaga lucrare se împarte în două părți. În partea întâi fac o descriere a călătoriei, în partea a doua tratez despre limba Românilor din Albania.

În descrierea călătoriei mele vorbesc și despre Albanezi. În timpul din urmă, în Albania s'au petrecut evenimente care interesează și pe cetitorul român. Asupra acestor evenimente am stăruit pe alocuri, însă, firește, numai în măsura în care îngăduia cadrul unei lucrări cu caracter lingvistic.

Iată autorii care s'au ocupat în treacă sau în particular cu elementul românesc din Albania. O bună parte din scrierile lor au fost citate în lucrarea mea *Românii Nomazi*.

F C H L POUQUEVILLE, *Voyage dans la Grèce* Tome deuxième Paris, 1820 În capitolul LVI (p 385) se vorbește despre Românii din Moscopole și împrejurimi Vezi și p 217 despre mișcările Fărșeroților

IOHANN GEORG V HAHN, *Albanesische Studien* Jena, 1854 Se vorbește despre Românii din Berat și Muzachia (p 16), după aceea despre numărul lor din ținuturile Tırana, Şiak, Cavaia, Elbasan, Muzachia, Şcodra, Prizren, Dibra și Ohrida (p 133)

L. HEUZÉY, *Le mont Olympe et l'Acarmanie* Paris, 1860 Se vorbește în special despre Românii din Albania, care se coborau cu turmele în Acarnania Vezi citatele date de mine în *Românii Nomazi*

'A 'Αραβαντινός, *Χρονογραφία τῆς Ἠπειροῦ ἐν Ἀθήναις* 1867 În vol II autorul se ocupă cu răspândirea Românilor în Epir și Abania de sud, înșurând pentru Albania următoarele localități ocupate de ei Premeti, Frașari, Cosina, Fearica, Moscopole, Bitcuchi, Niculița, Şipsca El dă și numărul caselor ocupate de Români

I CARAGIANI, *Studii istorice asupra Românilor din Peninsula Balcanică*, București 1891 Reeditat de Academia Română 1929 Capitolul II *Românii Fărșeroți* tratează despre originea Sulhaților, p 4 sqq

G WEIGAND, *Die Aromunen*, vol I — II, Leipzig, 1894 și 1895; *Von Berat über Muskopole nach Giordŝcha*, publicat în *Globus* nr. 61 (1892), *Die Aromunen in Nordalbanien*, publicat în *Jahresb XVI*

A BALDACCI, *Itinerari Albanesi* (1894 — 1895) Roma 1917 Informații asupra Românilor din diferite regiuni; — *Berat e il Tomor* Roma 1914 În fine ultima lucrare a autorului *L'Albania*, publicată în 1930 în „Publicazioni dell' Istituto pe l'Europa Orientale“, Roma Vezi în special capitolul „Il Romanesimo Macedo-albanese“ p 184 și dedicația din fruntea cărții „Ai popoli generosi dell' Albania e della Montagna Nera nelle memorie dell' Illiride antica fortemente uniti dai „Bajraktari“, ai „Fărșeroți“ di sangue romano, con la più alta fede dedico questo volume “

I NENIȚESCU, *Dela Românii din Turcia europeană* București, 1895 Autorul dă informații multe, însă de cele mai multe ori exagerate De altfel, întreaga lucrare este umflată

KARL PATSCH, *Das Sandschak Berat in Albanien*, publicat în *Schriften der Balkankommission* III, Viena, 1904 Dă informații despre Fărșeroții din Muzachia

M EKREM BEI VLORA, *Aus Berat und vom Tomor*. Sarajevo, 1911 Vorbește, în treacă, despre Fărșeroții din Muzachia și Berat

SPIRIDON GOPCEVICI, *Das Fürstentum Albanen* Berlin, 1914 Vorbește despre numărul Românilor din anumite orașe

C N BURILEANU, *Dela Români din Albania* București, 1909, I
Romeni di Albania Bologna, 1912 Se dau cele mai bogate informațiuni
 asupra Fărșeroților pe baza unor călătorii (trei) făcute la fața locului

A HABERLANDT, *Kulturwissenschaftliche Beiträge zur Volkskunde von
 Montenegro, Albanien und Serbien* Viena, 1917 Indică regiunile locuite
 de Fărșeroți, cu informațiuni despre locuințele și ocupațiunea lor

BENEDETTO DE LUCA, *Gli Aromeni nel Nuovo Asseto Balcanico*, Roma,
 1919 Vorbește și despre Români din Albania

T PAPAHAĞI, *La Români din Albania*, București, 1919 Note de
 călătorie asupra Fărșeroților

I BOUCCART, *Les confins albanais administrés par la France (1916—1920)
 contributions à la géographie et à la géologie de l'Abanie moyenne* Paris,
 1922, (publicat în *Revue de géographie*, X) Informațiuni despre Români
 din Albania.

ALBERT WIRT, *Der Balkan, seine Länder und Völker in Geschichte,
 Kultur, Politik, Volkswirtschaft und Weltverkehr* Berlin, 1926 Vorbește
 despre numărul Românilor din Albania

LEONARD SCHULZE JENA, *Makedonien Landschafts- und Kulturbilder*
 Jena, 1927. Autorul vorbește despre mutările Românilor din Albania

T SELENICA, *Shqipria me 1927 (Albania în 1927)* Lucrare plină de
 informațiuni asupra Albaniei Vorbește în treacăt despre Români

În afară de aceste lucrări, mai sânt și unele articole privitoare la Români
 din Albania, publicate în revistele aromânești. *Lumina*, anul I (1903),
 p 213—214: *Comuna Ferica (Fieri) și satele românești din împrejurul ei*
 de SPIRIDON PAPA Autorul dă numărul familiilor românești la 56
 comune, *ibid* p. 215—218 *Selva de sus* de V PAPAŃUSI, institutor
 în Dolani Fărșeroți din această comună, peste 260 familii, sânt ve-
 niți din Albania Se dau și cântece, *ibid* p 265—266 *Români din
 Vilaetul Scodra (Scutari)* de P DANISCA Se dau 9 comune cu locuitori
 Aromâni de lângă Şiak și 4 de lângă Durazzo *Lumina*, anul II (1904) p
 114—115. *Români din cazaua Premeti* de P CIVICA Se dă numărul
 comunelor locuite de Români din ținutul Premeti și din Muzachia, *ibid*
 p 201—203 *Fărșeroți sau frășeroți din Vilaetul Ianina* de același Se
 vorbește despre numărul lor (2—2500 familii) și portul lor *FrăpŃha*,
 anul I (1904) p 27—38. *Aromânii din Permeti și din horile de-anvarŃga*
 de C PISOTA *Almanah macedo-român*, director-fondator Dr Taşcu
 Şunda (1902) p 164—166 *Din Muzachia* de ILIE PAPAHAĞI Articol
 plin de exagerări, atât referitor la numărul Aromânilor cât și la obi-
 ceurile de la nuntă *Grarul românesc* (anul I, nr 9) p 183. *Colaborare
 albano-română* de MITU DONA Se dau prețioase informațiuni la înființarea
 școalelor românești din Albania, *ibid* (anul II nr 11) p. 195—209
Români din Albania de TH CAPIDAN, *Peninsula Balcanică* (anul VIII,
 nr 5—6) p 71. *Cum s'au înființat întările școlii din Albania* de EFAMI-
 NONDA BALAMACE

PARTEA I

DESCRIEREA CĂLĂTORIEI DE LA BITOLIA LA MOLOVIȘTE

În ziua de 6 Iulie 1928, am plecat din Cluj și, după o călătorie de patru zile prin Bulgaria și Jugoslavia, am ajuns la *Bitolia*

Partea cea mai interesantă a acestui oraș, cu un pronunțat caracter românesc, sânt împrejurimile lui. Așezat la poalele muntelui *Peristera*, el se întinde în dreapta și în stânga râului *Dragor*, cu o perspectivă minunată în partea dinspre apus, unde nenumărate coline acoperite cu verdeață se lasă până în preajma orașului.

Trecuseră cincisprezece ani de când nu-l mai văzusem. În timpul marelui războiu suferise multe stricăciuni din partea armatelor germane, care se aflau așezate până aproape de comunele românești *Târnova* și *Magarova*, situate la o distanță numai de zece km. de oraș. Cartierele românești, care ocupă tot centrul orașului, au rămas aproape neschimbate. Ici și colea se mai vede câte o casă în ruine. Însă cele mai multe au fost zidite din nou și, pentru unul care n'a cunoscut starea orașului de după războiu, nu se arată aproape nici o schimbare. Numai lumea nu mai este aceeași. Aproape toate familiile românești cu o situație mai bună au plecat. Cele mai multe din ele s'au așezat în Salonic și în celelalte centre din Macedonia grecească.

De altfel, orașul, în ce privește comerțul, eră mort încă înainte de marele războiu. Odată cu trecerea lui la Sârbi, 1 se tăia orice comunicație cu Salonicul, care îl alimentă cu tot felul de mărfuri aduse pentru interiorul Macedoniei. Acum însă pare și mai părăsit. Lipsește animația de altă dată. Este drept că pe la periferia orașului s'a așezat multă lume venită din satele bulgărești. De asemenea un bun număr de Români din Moloviște și din celelalte două comune românești—*Magarova* și *Târnova*—a ocupat casele părăsite ale Românilor din centrul orașului. Cu toate acestea, față de ceea ce a fost

Bitolia înainte de războiul balcanic, astăzi ea apare aproape pustie. Numai cartierele românești, în care se găsesc biserica și clădirile școlilor secundare, își mai păstrează vechiul aspect. Aici și astăzi se aude vorbindu-se numai românește.

După o ședere de câteva zile în Bitolia, mă pregăteam să merg în Moloviște. Țineam să aud graiul Românilor din această comună din gura femeilor bătrâne. Spre norocul meu, tocmai atunci sosise în Bitolia d-l Dr. George Ciamba împreună cu



1 Drumul spre Moloviște
Sus pe munte Gopeș

părintele său, amândoi originari din Moloviște. Ei veneau să meargă în comună, pe care nu o văzuseră dinainte de războiul balcanic. Prilejul era cel mai nimerit, de oarece ei fiind din partea locului, mult mai ușor puteam să intru în vorbă cu lumea de acolo.

A doua zi după sosirea lor în Bitolia, fui invitat să iau loc în mașina lor și la ora 6 dimineața am ieșit din oraș apucând direcția spre apus.

Abia am făcut un drum de zece minute, am ajuns aproape de comunele românești *Magarova* și

Târnova, pe care le-am lăsat la stânga. Continuând drumul mai departe, în direcția de miazănoapte, ne-am apropiat de un punct, de unde puteam privi cu ochiul liber la frumoasa comună românească *Gopeș*, așezată sus de tot, pe panta muntelui ce se ridică înaintea noastră, într-o poziție încântătoare. Am mers așa câteva minute, desfătându-ne privirile în fața comunei, după aceea, cotind șoseaua spre miazăzi, am luat-o de-alungul unei văi, care ne-a scos drept în Moloviște.

Moloviște este o comună pur românească. Altădată ea avea o populațiune de cel puțin 3 000 de locuitori. Casele ei de piatră, zidite la poala unui munte, se ridică în pantă la o înălțime destul de mare. Ajungând în comună, ne-am dat jos în piața „Mujgagă”. Cum am auzit de numele pieții, care derivă, desigur, din „moș Gagă”, am simțit numai decât că mă găsesc într’o insulă de Români cu particularități de grau



2 Moloviște

deosebite de restul dialectului aromân, nu numai în fonetism ci și în lexic. Un cuvânt ca „moș”, pe cât știu, nu există în dialectul aromân. De asemenea nici numele „Gagă”. Ele se întâlnesc numai la Megleniți. De altfel, cuvântul „moș” nu se întrebunțează la Molovișteni nici ca apelativ. El a rămas legat de numele moșneagului moloviștean, de la care își trage numele piața comunei.

Am intrat într’un local din piață, unde ne-am odihnit puțin, după aceea am ieșit, ca să vizităm comuna. Jumătatea clădirilor erau părăsite. În timpul marelui războiu, toată lumea plecase din comună. Ea nu s’a mai întors, de oarece orașul Bitolia cu care lucrau Moloviștenii, pierzând mult din

însemnătatea lui comercială, lumea nu mai aveà ce face în comună. Astăzi Moloviștea nu mai are decât cel mult o sută de familii, toate sărace și necăjite. Familii mai bune sânt acelea care se găsesc așezate în Bitolia. Ele vin vara ca să petreacă o lună-două în comună. Cei mai mulți dintre bărbați sânt lemnanii. Ei taie lemne din pădure și le duc la Bitolia spre vânzare.

După ce ne-am cunoscut cu Românii și am făcut mai multe vizite în comună, în care timp mi-am putut notă toate ob-



3 La „Arghiughiana“

servașule privitoare la limbă, la ora zece am pornit, întovărășiți de câțiva Români din comună, spre mănăstirea *Arghiughiana* (Sfânta Ana). Drumul pe jos, din comună până la mănăstire, a ținut ceva mai mult de două ore, urcând numai la deal. Cum am ieșit din comună, am trecut mai întâi pe la localitatea *Sămtu*, după aceea am continuat drumul printr'o pădure de fag, până când am ajuns la mănăstire. Înălțimea muntelui pe care se găsește zidită Arghiughiana are peste o mie de metri. Deși am ajuns pe la amiază, când căldurile erau destul de mari, un vânt din spre pădure bătea

atât de răcoritor, încât mă simțeam fericit că am putut scăpa pentru câteva clipe de zădeful năbușitor din Bitolia. După ce am vizitat biserica, restaurată numai de câțiva ani, am prânzit în apropierea unei fântâni cu o apă atât de rece, încât, după ce ai umplut paharul, trebuia să aștepți câteva minute ca să se încălzească puțin apa, și numai după aceea să bei. După masă ne-am odihnit la umbra unor stejari de lângă biserică, iar la ora cinci am început să coborâm spre Moloviște. În Moloviște am mai făcut încă o vizită—două de rămas bun, și la ora șapte am pornit înapoi spre Bitolia, unde am ajuns înainte de a se înopți.

În Bitolia n'am mai rămas decât o singură zi. Imediat după aceasta am trecut frontiera Greciei, îndreptându-mă spre Florina.

DE LA FLORINA LA CORIȚA

FLORINA – PISUDERI – BIGLIȘTE

De la Bitolia până la Florina, orașul de la frontiera grecească dinspre Serbia, nu-î decât o oră cu trenul. Înainte de războiul balcanic, orașul *Florina*, numit de Albanezi *Fălărînă* (Felerine), iar de Bulgari *Hlerin*, era locuit numai de Turci, Bulgari și Albanezi. Români erau foarte puțini. Astăzi, spre marea mea surprindere, Turci nu mai există. Toți, împreună cu un număr de Albanezi musulmani, s'au refugiat în Asia-Mică. Iar dintre Bulgari n'au mai rămas nici pe jumătate. Cei mai mulți s'au văzut nevoiți să plece în Bulgaria. În locul lor s'a așezat un număr mare de Aromâni și Albanezi. Aromânii sânt veniți din Bitolia și din comunele românești din împrejurimile acestui oraș, ca Magarova, Târnova, Nișopole, Crușova, etc. Nemulțumiți de stăpânirea sârbească, care le-a închis școalele și bisericile, ei au trecut în orașele din Grecia unde, după câte am putut afla, se împacă mai bine cu Grecii. Ei se ocupă cu comerțul. Mai toate hotelurile, dar mai ales restaurantele, sânt conduse de ei. Chiar la gara din Florina, restaurantul mare de după gară este ținut de trei frați români din Târnova.

Albanezii sânt veniți din regiunea Corița. O parte din ei făceau comerț în Florina înainte de războiul balcanic; alții au trecut în acest oraș în timpul turburărilor din 1914-1915 în Albania. Fără a fi grecizați, ei toți sânt grecomani și nu vor să audă nimic din ceea ce se petrece în Albania, pe care pe nedrept o numesc a doua Turcie. În privința aceasta n'am să uit impresia ce mi-a făcut conversația pe care am avut-o cu proprietarul mașinei, care trebuia să mă ducă în Albania. Vroia cu orice preț să mă convingă că situația Albanezilor



4 Florina

creștini din Albania este mai rea decât aceea de pe vremea când ei se aflau sub stăpânirea Turcilor.

Dar în afară de această înlocuire în populația Florinei, care îmi schimbă cu desăvârșire imaginea pe care o aveam acum 15—20 de ani înainte, mai vine o altă împrejurare care mă face să mă simt străin în acest oraș. De unde până înainte de războiul balcanic în Florina se vorbea numai bulgărește și ceva turcește, acum nu se auză decât grecește. Abia după ce m'am întâlnit cu câțiva Aromâni și Bulgari, mi-am dat seama de această subită grecizare a orașului. În

Macedonia grecească toți locuitorii sânt obligați să vorbească grecește, indiferent dacă ei sânt Români, Albanezi sau Bulgari Aromânii, după câte îmi spuneă proprietarul restaurantului unde luam masa, un Aromân din Crușova care isprăvise doi ani la liceul român din Bitolia, sânt ceva mai tolerați. Albanezii caută ei singuri să uite limba albaneză, ca să ajungă mai repede Grecii Numai Bulgarii continuă pe ascuns să vorbească în limba lor, însă și ei, când se întâmplă să fie prinși de către autoritățile grecești vorbind bulgărește, atunci sau sânt amendați cu sume mari, sau trimiși peste graniță în Bulgaria. La răspândirea limbii grecești în Florina a contribuit, firește, și prezența în număr mai mare a refugiaților greci, care nu cunosc altă limbă

A doua zi dimineața am plecat cu mașina spre Corița, primul oraș mai mare din Albania în apropierea frontierei grecești. Drumul direct nu ține decât patru ore. Noi însă am ajuns spre seară, de oarece în drum ne-am oprit câte două-trei ore prin comunele românești

De la Florina șoseaua merge prin mai multe cotituri la deal, până când ajunge pe înălțimile muntelui Nerečka. În drum nu se văd decât numai sate bulgărești, dintre care Ermensko este comuna cea mai mare. După un drum de două ore, ne-am apropiat de coama muntelui, zăbind din depărtare comuna românească *Pisuderi*. Am înaintat sund încă vreo cinci minute și am intrat în comună. Este punctul cel mai înalt, de unde apoi drumul merge coborînd până spre frontiera Albaniei

Cine a avut prilejul să vadă comuna Pisuderi, ușor își poate face o idee despre minunata poziție a așezărilor românești din Balcani În tot drumul nostru de la Florina, în vreme ce satele bulgărești se înșirau toate jos în vale, Pisuderi, cu casele ei în piatră, se înalță ca o strajă pe povârnișul vârfului de munte, dominând toată valea în care se aflau așezările bulgărești. Pe vremuri Româniii noștri își alegeau aceste pozițiuni inaccesibile pentru celelalte neamuri din Balcani, din cauza ocupațiunii lor cu păstoritul. Dar nu de puține ori

ei erau nevoiți să se izoleze astfel de restul lumii și din cauza deselor incursiuni din partea Albanezilor musulmani, pe care îi puteau respinge cu mai multă ușurință de pe înălțimi.

Intreaga comună are peste 200 de case cu o populațiune



5 Fărșeroate din Biglști

de 800 locuitori, toți Români. Deși aproape toți sânt veniți din Albania, graul lor se identifică cu limba Românilor grămusteni. Înainte de războiul balcanic, ei aveau și o școală românească. Acum nu o mai au, însă, în târg ca și acasă, ei nu vorbesc decât numai românește.

După două ore de popas, în care timp am stat de vorbă cu mai mulți Români, mi-am continuat drumul mai departe. După ce am trecut frontiera albaneză, am ajuns la *Bi-
gliști* (alb *Bilışhti*), o comună mare cu 400 de case



6 Fărșeroate din Biğliști

și 2000 locuitori, dintre care cei mai mulți sânt Albanezi. Numărul Românilor se urcă la 300 de locuitori, iar Bulgarii aproape că nu mai există.

Români din Biğliști sânt Fărșeroți veniți din comunele din apropiere, Pleasa, Stropani, Dișnița. Unii chiar din in-

teriorul Albaniei. Cei mai mulți se ocupă cu păstoritul, foarte puțin și cu transporturile

În Bigliști am avut prilejul să cunosc prima gospodărie fărșeroască. Fiecare Român își are locuința lui. Ea se alcătuiește din trei încăperi, dintre care una este ținută ceva mai curat și servește pentru primirea oaspeților. În cealaltă se găsește războiul cu așternuturile în țesături de lână, așezate într'un colț unul peste altul. Cum vine un străin, o femeie mai bătrână scoate o velință și o întinde, ca să se așeze oaspele. După aceasta îi aduce cafeaua. Mobilierul casei este redus la strictul necesar. Paturi nu există, căci lumea doarme pe jos.

Cu toate că în timpul șederei mele de două ore în această comună am avut prilejul să vorbesc cu mai mulți Români, graiul lor l-am studiat mai bine, în zilele de târg, la Corița, unde Români veneau în număr mai mare.

De la Bigliști mi-am continuat drumul spre Corița, trecând pe lângă marea comună *Zumbleac* (alb *Zumla k*), locuită numai de Albanezi musulmani. De aici apoi, lăsând la stânga noastră comunele românești, cu un bun număr de locuitori albanezi *Pleasa* și *Dișnița*, ne-am îndreptat direct spre Corița, unde am ajuns pe la orele șapte de după amiază.

CORIȚA ȘI IMPREJURIMI

ROMÂNII DIN CORIȚA - TÂRGUL DIN CORIȚA - DIȘNIȚA - MOSCOPOLE - BOBOȘTIȚA - AȘEZĂRILE FĂRȘEROTILOR NOMAZI ÎN COLIBE - TIPUL FĂRȘEROTULUI, MOSCOPOLEANULUI ȘI ALBANEZULUI

Corița, numit de Fărșeroți *Curčao*, după alb. *Korča*, este cel mai îngrijit oraș din Albania, luminat cu electricitate și prevăzut cu drumuri mai regulate. În afară de aceasta, în Corița se găsește și un otel, clădire nouă, cu tot confortul necesar¹⁾.

Așezat în pantă și înconjurat de ramificațiile munților din apropiere, în fața orașului se deschide o perspectivă mi-

¹⁾ Corița trecea ca oraș frumos chiar cu un secol înainte (1820), în vremea lui Pouqueville „Ghéortcha, située dans cette vallée, paraît une ville moderne" (*Voyage dans la Grèce* p. 387)

nunată în direcția din spre miazănoapte se vede ridicându-se *Muntele Sec*¹⁾, numit de Albanezi *Mal i thatë*, cu o înălțime de două mii de metri, în spre miazăzi muntele *Morava* — o ramificație a muntelui Gramos — din care izvorîște râul cu același nume ce trece prin mijlocul orașului. Iar la apus, la o depărtare destul de mare, apare coama munților *Goră* și *Opari* (alb *Malet e Gorës, Malet e Oparit*), mai puțin înalți decât Muntele Sec. Cum ieși puțin afară din oraș, spre miazăzi se văd cu ochiul liber comunele *Mboria, Drenova* și *Boboștița*, toate așezate la rând și la o distanță numai de câțiva km. pe dealurile care se lasă de pe ramificațiile muntelui Morava.

După nume, Corița, la început, trebuie să fi fost o așezare slavă. Tradiția albaneză spune că înainte de căderea Albaniei sub stăpânirea turcească, orașul de azi era un simplu cătun, numit *Peștăpi*, alb *Peshshtëpi* (din *pesë-shtëpi* „cinci case”), alcătuit din câteva case și o biserică, numită *Shën e Prente* (Sfânta Vinere). După ocuparea definitivă a Albaniei de către Turci, printre feciorii căpetenilor albaneze luați ca ostateci la Adrianopole, se afla și un oarecare Iljo (Ilie), fiul preotului din comuna *Panariti*, pe care Turcii, forțându-l să treacă la islamism, l-au numit Iljo-bei. Acest Iljo-bei, în lupta ce s'a dat pentru ocuparea Constantinopolului de către Turci, a făcut vitejii atât de mari, încât atrase luarea aminte a Sultanului Mohamet II, care, mai târziu, îl supranumî *Cogia Mirahori*. Iljo-bei, cu acest nou nume, servi ca militar credincios sub Sultanul Baiazit II, de la care mai târziu își ceru voie să se reîntoarcă în Albania. Sultanul îi încuvință cererea, dăruindu-i cu firman trei sate din Albania *Bitcuchi* (alb. *Vith-kuqe*), *Leșniă* și *Corița*, numele acestuia din urmă în firman sta scris *Gjorge*. Cu acest firman Cogia Mirahori se întoarse în

¹⁾ Un munte *Sec* se întâlnește și în ținutul Veria. Este cel mai înalt de prin părțile în care Aromânii originari din Pind își au așezările lor. În apropierea lui se află un alt munte numit de păstori aromâni *Ciorlu atsel Lungu* (piciorul cel lung). Cf. revista *Peninsula Balcanică*, anul IV, numărul I 18.

Corița, ca să ia comuna în stăpânire (1484). După sosirea lui în sat, în calitate de Albanez musulman, el avu grija să prefacă biserica *Shën e Premte* în giamie, care există încă până azi, sub numele *Geamia e madhe* (giamia mare). El muri în 1500 și fu înmormântat lângă *Geamia e madhe* ¹⁾

Astăzi Corița este capitala de prefectură și are o populațiune, după recensământul din urmă, de 19.491 locuitori,



7 Corița

dintre cari 14.991 creștini ortodocși și 4 572 Albanezi musulmani. Este singurul oraș din Albania, în care Albanezii creștini formează elementul preponderant. Inșă printre acești creștini trebuie socotiți și Aromânii, în număr de peste 4.000 de suflete, pe care statistica albaneză nu-i dă

Pentru Albanezi, Corița are o deosebită însemnătate și pentru faptul că puținii naționaliști, care au contribuit la crearea Albaniei de astăzi, au ieșit din acest oraș. In Corița

¹⁾ TEKI SELENICA, *Shqipëria më 1927*, p. 315

s'a înființat în 1886 prima școală primară albaneză. Corița era centrul de unde se răspândeau primele cărți albanezești tipărite la București, după ce societatea albaneză „Drita” din Constantinopole, desființată de autoritățile turcești, fu transferată la București

Nu mai puțină însemnătate are Corița și pentru Români. Corița este cel mai important centru cultural românesc din întreaga Albanie. Școala românească din Corița s'a înființat în 1881, înainte de școala albaneză, iar românismul din acest oraș a dus cele mai înverșunate lupte în contra grecismului, suferind chiar martiriul prin pierderea mult regretatului părinte Haralambie Balamace, răpus de către agenții patriarhiei din Constantinopole, numai fiindcă nu pregeta să lucreze pentru răspândirea culturii naționale printre Români din Albania

Românii din Corița sânt Fărșeroți și Moscopoleni. Cei dintâi sânt veniți din satele din apropierea orașului *Pleasa, Dișnrița*, etc , cei din urmă din *Moscopolole, Șipsca, Nicea* etc. Și unii și alții se ocupă cu comerțul și meseriile. Ca situație materială, Moscopolenii formează elita orașului. Inșă nici Fărșeroții nu stau rău. In timpul șederii mele în acest oraș, am vizitat peste patruzeci de familii și am avut plăcerea să constat că mai toți Românii au o situație materială bună. La aceasta a contribuit, desigur, și averile pe care cei mai mulți dintre fiii de Fărșeroți le-au făcut în orașele din America. Toți aceștia, întorcându-se acasă, s'au apucat de afaceri și astăzi ei au o situație destul de bună.

Este destul să intri în casa unui Fărșerot din Corița, ca să-ți faci o idee despre felul cum acești Români, deși nomazi la origine, odată așezați în locuri stabile, știu să ducă acea viață civilizată, cu care se poate mândri românismul din sudul Dunării, pentru că ea este proprie numai elementului românesc din Peninsula Balcanică. Fărșerotul, om sobru și cu socotelii, nu se gândește decât numai la buna stare a familiei. Când intri în casa lui, primul lucru care te izbește este marea grijă ce poartă pentru întreținerea curățeniei

în casă. Odată introdus în camera de primire, care este mai mare și mai frumos mobilată, simți o desfătare, admirând gustul cu care Fărșerotul știe să-și împodobească locuințele, cu țesături ieșite numai din mâna femeii fărșeroate



8 Fărștroçi din Corița

În timpul călătoriei mele, școala primară ca și cele două clase de liceu erau închise. Guvernul albanez, sub pretext că ar vrea să statifice școlile românești, a dispus închiderea lor, nu numai în Corița, ci și în celelalte centre în care mai există câte o școală românească. Astăzi, din cele ce am putut

afla din ziarele albaneze, școala primară din Corița s'a re-deschis. Ea este pusă sub conducerea unui director albanez merituos și cu carte, Ilie Qafezezi

În afară de școală, Românii mai au și o biserică, poate cea mai frumoasă din câte și-au putut ridica Românii din Peninsula Balcanică. A fost clădită cu banii lor proprii și cu ajutorul Fărșeroților din America și din Țară. Ea este așezată în mijlocul orașului, în nemijlocită apropiere de mahalalele în care locuiesc Români Catapiteasma și pictura bisericii au fost executate la București, pe cheltuiala marelui filantrop și sprijinitor al cauzei românești în Balcani, Iorgu Steriu, originar din comuna Pleasa.

În zilele de târg, în Corița se coboară Fărșeroți de pretutindeni, purtând fiecare câte un nume generic, după numele regiunii de unde vin *Plesoți* din comuna Pleasa, *Căstră-*



9 Fărșerot din Corița

nioți din Custreț, *Jărcănioți* din Jarcani, *Uianii* din Uianic, o comună părăsită de pe muntele Tomor, în fine *Culoniași* din Colonia, *Curțișani* din Curtesu, *Ciămeriani* din ținutul Ciamera, în fața insulei Corfu, și chiar *Muzichiari* sau *Mizuchiari* din Muzachia

Ei vin cu turme de oi, cu cai și catâri încărcăți cu saci plini de lână, cu unt și brânză și cu tot felul de țesături în lână, pe care femeile lor le lucrează în timpul iernii acasă. Mai toți sânt însoțiți de femeile lor mai în vârstă. Nevestele tinere și, mai cu seamă, fetele rămân acasă. Prezența lor dă târgului din Corița un aspect particular, atât prin îmbrăcă-



10 Biserica română din Corița

mîntea lor cu totul deosebită de aceea a țărănilor albanezi, cât și, mai ales, prin gesturile și înfățișarea lor mai degajată. Fărșerotul vor bește tare, strigă, gesticulează, răspunzând cu aceeași ușurință în românește ca și în albaneză mușterului care vine să-î cumpere marfa. Femeile lor nu se lasă cu nimic mai prejos decât bărbații. Ele sânt tot așa de active ca și ei, și cunosc bine afacerile târgului.

Portul la bărbați nu se prea deosebește de acela al celorlalți Români din Tesalia, Pind și Gramoste. La Fărșeroți,

predomină costumul alb. Dar sânt printre ei care poartă și haine negre. Pe cei mai mulți i-am văzut purtând pe cap o căciulă, pe care ei o numesc *festi*. Cuvântul *căciulă* pronunțat și *căciuyă* există, însă numai pentru desemnarea acoperemântului de pe cap, oricare ar fi forma lui. La început, Fărșeroții purtau căciulă albă. Ea se potrivea cu costumul lor alb. De la independența Albaniei încoace, oficialitatea albaneză introducând căciula neagră, un fel de fes turcesc,

de pâslă neagră, mulți Fărșeroți au început să poarte această căcrulă. De altfel, portul fesului roșu la Albanezi nu s'a introdus decât târziu de tot ¹⁾.

Pe corp poartă *çoaçri* (çoaçe, çoçe) sau *selmcă*, care este un fel de flanelă, după aceea *cameșasi* (cămășe, cămeși, cameși) „cămașă”, însă cu mai multe falduri pe dinainte, și,



II Români din Corița

așa cum am avut prilejul să-1 văd pe Fărșeroți, îmbrăcați în port de sărbătoare, cu mânecile ceva mai largi decât la ceilalți Români. La unii această cămașă este de culoare cenușie sau albastru închisă (Vezi fig 26). Peste cămașă vine un *ğeamandan* (ğamandan, ğimandan, ğumandane) făcut din *adımt* „postav”, închis pe dinainte (fig. 8, 9, 14, 15, 26) sau deschis ca să se vadă cămașa (fig 8, 11, 12). Sânt unii care îl poartă în partea de sus închis cu un nasture și în partea de jos deschis (fig 14). De asemenea nu toate ğeamandanele

¹⁾ Cf. HAHN, *Alb. Stud.* p. 29.

sânt făcute din postav Mulți îl poartă din pânză de *manșă*, alții din *cunđoandır* (*condoander*), tot un fel de pânză Peste geamandan vine o tunică numită *șigune*, (șăgune, șăgune șaguni)



12 Fărșerot din Corița

Când faldurile de pe ea sânt ceva mai multe, atunci Fărșeroțu îi zic *șigune cu clme* Ea este de culoare albă (fig. 8, 9, 11, 12), din postav lucrat acasă și pe dinainte se înclide numai cu brăul, pe care Fărșeroțu îl numesc *băr* (*бар, бер*) Dar se poartă și *șigune neagră* numită *dulumă* (*dulumič, duumič, dumič*), cu mâneci despicate (fig 15) Brăul este făcut din țesătură de lână Unii îl poartă și din stofă cumpărată Culoarea lui este închisă Peste șigune vine *cundușu*, făcut de obicei din șaiac alb Este scurt până la brâu, cu colțurile pe dinainte rotunde și cu mânecile până la cot crăpate pe dinăuntru, ca să se vadă cămașa (fig. 8, 9). Peste cunduș vine *sarica* (*сарка*) albă flocată, purtată cu părul pe dinafară,

ca îmbrăcăminte de lux (fig 9, 11.), cum obicnuesc mai mult celnicii sau fiii lor, sau cu părul pe dinăuntru, așa cum se poartă de obicei Inșă sarica poate fi și de culoare neagră. Peste sarică se poartă *talagan* (*тăлăган, тăђăган*), pe care îl mai numesc și *căpote cu zărculă* (*зărculă*) Talaganu se face din șaiac mai gros, din *gravanò* sau

mai subțire, făcut ca șigunea, spre a putea fi purtat mai ușor. În fine, vine *țimbara* de păr de capră. Ea se poartă de obicei iarna.

Pe picioare Fărșeroții poartă, în afară de izmene, *çarits* (çopets) „cioareci” și *šălvări* (șilvări, šărvări), *çidic*, un fel de puturi, pe care i-am văzut la Români din Tirana, *brecuše* (bricuše), pantaloni negri și largi purtați de Români de prin Cavaia. Cioarecii sânt legați sub genunchi de *caltsavetă* (cațtsavetă). Ca încălțăminte au *părpodz* (pařpodz sg. pãřpode) „ciorapi”, *tsăruhe* și *păputsă* „ghete” (fig. 8, 9, 13). Ghetele din fig. 14 se cheamă *păputsă kırıgešt*.

Fărșeroții cari vin mai des în orașe își mai schimbă puțin portul. Așa sânt acei care, în loc de cioareci, poartă *çidic* sau *brecuše*. Unii obicinuesc să păstreze ceva din portul de acasă, dar peste el mai adaugă și ceva de la oraș. Această tendință de modernizare se observă mai ales la femei.

Mai izbitor decât portul bărbaților este acela al femeilor. Fărșeroata îmbrăcată în port de țară te impresionează mai întâi prin coafura ei. Tânără sau bătrână, ea poartă tradiționala *çupare* (çipape, çapăpe, çapăp), un fel de potcap înalt, ceva mai ascuțit la vârf, susținut pe cap, la Fărșeroatele bătrâne, cu o legătură făcută împrejurul marginii inferioare, iar la fete, de obicei, fără această legătură. La femeile bătrâne çuparea este acoperită câte odată cu o cârpă albă. Această cârpă o numesc *petică albă ti pi çupare* (cârpă albă pentru çupare) sau *çičerqane*. Numirea din urmă se întrebunțează rar. Partea superioară a çuparei, la unele Fărșeroate mai are încă un fel de etaj (fig. 32), la cele mai multe ea este dreaptă, însă prevăzută la amândouă extremitățile cu un șir de bani sau mărgelile. Această çupare se mai păstrează în comunele și cătunele fărșerotești care sânt mai departe de orașe. În celelalte localități înălțimea ei scade, luând forma așa cum se vede în fig. 5 sau în fig. 6. Ea are în față o bandă lată, numita tot *çupare*, pe care se găsesc cusute mai multe șire de bani. Această ultimă formă a çuparei, împodobită la nevestele tinere cu mulți bani de ar-

gint sau de aur, se mai numește *căculă cu flori*. Fărșeroatele care trăesc în orașe, însă tot mai țin la portul lor de acasă, nu mai poartă ținare. Ele umblă cu capul gol sau legate cu o pânză de mătase subțire numită *șkepi*, lăsând părul de dinainte să se vadă cât mai mult (fig. 23, 30). Restul îmbrăcăminteii este așa cum l-am descris în *Românii Nomazi* (p. 84). Aci mai însemnez numele unei haine, pe care n'am dat-o în lucrare citată *sărăcuște* (săpăcuști, săpacuști, săpacuști), un fel de scurteică care ajunge ceva mai jos de mijloc, cu poalele din față tăiate rotund ca la jachetă (fig. 34), iar la spate cu mai multe încrețituri (fig. 40). Spre deosebire de *gunelă*, ea se poartă cu floclul pe dinăuntru, gunela este fără flocl

Fărșeroatele, mai mult decât celelalte Aromâne, arată o plăcere deosebită pentru podoabe scilpitoare. De aceea nici una din ele nu este lipsită de *nele* „inele”, *veri* „cercei”, *bilngucă di mână* „brățară de mână”, *monokjuri* (mănokjuri, mănokiri) *ti di guše*, un fel de amulete de aur sau de argint, care se poartă atârinate de gât, *bayur* (bayur, bayor) *di flori* „salbă de aur”, *čuprăki* (čuprăki) *ti mesı pi bap*, *di asimi*, *flori sirmatiro* „ceapraz pentru brâu, de argint, aur, sau în filigran, și *căstura cu patru sinğiri subisiri spindzurată di čuprăki și băgată tu gęaři* „briceagul cu patru lăntișoare subțiri”, pus în buzunar

Pe dinainte poartă toate *puręao* (păręeau, pudęeau, pudęao), cu mai multe încrețituri la cele tinere, și simplu la cele bătrâne. Acest șorț este susținut de o cureă de lână, numită *tizgă* (dizgă)

În tot timpul șederii mele de o săptămână în Corița, zilnic mă duceam în târg, în mijlocul acestor Români, ca să-mi strâng materialul lingvistic de care aveam nevoie, despre care se va vorbi în partea a doua a acestei lucrări.

Din Corița am făcut trei excursiuni. una în *Dișnița* și celelalte două în *Moscopol* și *Boboștița*

Cu câteva zile înainte de sosirea mea în Corița, 60 de familii de Fărșeroți din *Pleasa* plecaseră în România. În comună nu mai rămăseseră, după informațiunile ce mi s'au

dat, decât numai șase familii, aproape toate originare din Dișnița. De altfel, Români din Pleasa erau originari din *Frașari*, *Cortesi* și *Jarcani*. Cu un număr de Români așa de redus, comuna pe care o văzusem în trecut,



13 Fărșeroți din Pleasa

când veneam spre Corița, nu mai prezentă așa mare interes, mai ales că, în zilele de târg, cunoscusem la Corița pe cei mai mulți dintre Fărșeroți din Pleasa. De aceea m'am decis să mă duc numai în Dișnița, însoțit de doi din foștii mei elevi de la Școala Superioară de Comerț din Salonic. Con-

stantin Lega, fărșerot și profesor la școala comercială albaneză din Corița și *Constantin Arava*, fostul director al școlii primare române din Corița.



14 Fărșerot din Pleasa

Distanța de la Corița până la *Dışnița* este 20 de minute cu mașina. Comuna este așezată pe aceeași ramură a masivului Gramos, numită munți *Morava*, pe care se află situată

Pleasa Ea numără 100 de case, dintre care 20 de familii sânt Fărșeroți așezați mai de mult, iar 10 familii Muzăchiar (Fărșeroți din Muzachia), venite ceva mai târziu Fărșeroți cu Muzăchiaru se încuscresc De aceea, după graiu, ei sânt amestecați Particularități proprii Muzăchiarilor se întâlnesc în graiul Fărșeroților și invers

Cum am ajuns în comună, am fost întâmpinați de un grup de Fărșeroți în frunte cu celnicul Lambi Spânu Ei credeau că le aduc vești despre deschiderea școlii românești, pentru care făcuseră de mai multe ori cereri la inspectoratul albanez din Conța și nu li se dăduse nici un răspuns Celnicul fărșerot mi-a arătat și clădirea din comună, cea mai mare și mai spațioasă, pe care o dăruiește pentru local de școală „rămânească” După ce i-am asigurat că guvernul albanez are cele mai bune intenții pentru lumina lor în limba „rămânească”, am început să vizitez comuna, intrând mai întâi în casa

celnicului, după aceea și în locuințele celorlalți Fărșeroți

Ca și la Bîghști, Fărșeroții din această comună nu trăesc în călive (colbe), ci în case clădite în piatră, fiecare formând



15 Fărșerot din Dîșnița

o locuință cu două până la patru încăperi, dintre care una este *ahuri* sau *plentsă* (grajd) pentru vite, iar celelalte de locuit. Mobilierul din casă este mai redus decât acela pe care l-am



16 Fărșeroță din Dișnița

văzut în Bighiști. Chiar în locuința celnicului, n'am văzut nici o scoarță așternută pe jos. Această lipsă se explică și din cauza anotimpului. În timpul verii, fiind într'o continuă mușcare, Fărșeroții strâng tot mobilierul din casă și-l pun bine pentru vreme de iarnă. În afară de aceasta, Fărșeroții nomazi, care aproape cea mai mare parte din zi o petrec afară, în aer liber la soare, și nu intră în casă decât numai în timp de vreme rea ca să se ferească de intemperii, nu pun prea mare preț pe comoditățile și confortul din casă. Pentru el casa din timpul primăverii și verii este *staneșă* sau *turașșă* (stâna) cu pereții deschiși și pe deasupra învălită cu frunziș, iar în timpul ier-

ni *tsarcu*, *cumașu* sau *bușaru*, în care se adăpostesc oile și caprele, făcute toate din nuele de *ianură* și învelite bine cu paie ca și *mandra*, spre a feri oile de prea multă zăpadă și ger¹⁾.

¹⁾ În Dișnița am auzit pentru întâia dată cuvântul *lată* „mamă” (cf

După ce am stat o jumătate de zi și mi-am luat în-



17 Moscopoleană

semnările de care aveam nevoie, spre seară ne-am întors în Corița.

Raporturile albanoromâne în Dacoromania II 514) pronunțându-se jăit
Sub această formă cuvântul se aude și în Cljsura (cf M Beza, *Pe Drumuri* p 15 „Casa părintească”)

Acum așteptam să văd Moscopole Deși graiul Românilor din această comună îmi eră bine cunoscut de la Moscopoleni din Corița, totuși țineam să văd ruinile unui oraș care numai cu două veacuri înainte fusese metropola culturii românești din Balcani, iar faima bogățiilor elementului românesc din acel oraș, ca și mulțimea bisericilor ajunseseră legendare în mintea Românilor din Macedonia

Moscopoleni au dat elita românismului balcanic Din ei au ieșit vestiți neguțători din cursul sec XVII și XVIII cari au introdus comerțul din Apus în Balcani Ei au fost primii purtători de cultură apuseană în Peninsula Tot ei odată cu marele comerț, au putut introduce în Balcani, artele și meseriile învățate în țări străine In fine, ei au fost aceia care, după ce economiceste au reușit să-și creieze o situație materială excepțional de înfloritoare, s'au gândit și la carte, înființând în Moscopole, pe vremea aceea cel mai populat oraș din Albania, înalte instituții școlare, din care, printre învățați români în limba elinească, ca vestitul Calcheu, Manduca, Ioasaf, patriarhul din Ohrida, au ieșit și iubitori de carte românească scrisă în graiul moscopolean ca Teodor Cavallioti, Danul Mihali Adami Hagi, Moscopoleanul, și, mai ales, vestitul protopop Constantin Ucuta, care, chiar în prefața cărții sale, nu se sfia să spună că scrie „pentru gloria neamului românesc”. Cât de setoși pentru știință erau pe atunci Moscopoleni, se poate vedea din pășania tânărului student moscopolean Constantin Hagi Ceagan, care, după ce vizitase pentru studii Franța, Anglia și Italia, întorcându-se la Moscopole și nefiind lăsat de părinți să-și continue mai departe studiile, a făcut drumul pe jos de la Moscopole până la universitatea din Halle, unde a rămas trei ani, ca să-i povestească bătrânului profesor Tunmann minunății despre mulțimea, viața, știința și comerțul Aromânilor moscopoleni

Iată în ce termeni ne vorbește Pouqueville despre distrugerea acestui faimos oraș, pe care îl vizitase numai cu douăzeci de ani după marea catastrofă . „Pasteurs vigilants, ouvriers économes, ces Valaques, qui se prétendaient descen-

des Romains établis dans la Candavie par Quintus-Maximus, avaient relevé, dans le onzième siècle, sur les ruines de l'antique ville des Mosches, celle de Voschopolis, et d'un simple camp de bergers, elle était devenue la métropole commerciale de l'Épire. On y comptait, vers le milieu du siècle dernier, près de quarante mille âmes, et en 1788, sa population, augmentée d'un tiers, promettait de superbes destinées aux chrétiens de cette partie presque ignorée de la Grèce. Les écoles de Voschopolis florissaient; la civilisation s'annonçait, sous les auspices de la religion et de ses ministres, telle qu'elle parut une fois dans le monde aux bords fortunés du Paraguay, lorsque l'envie et le fanatisme se liguerent pour détruire l'ouvrage de la sagesse. Les hordes mahométanes de Daglı et de Caulonias donnèrent les premières le signal des malheurs, en commençant à détrousser et à assassiner les caravanes qui fréquentaient le marché de Voschopolis. De leur côté, les beys turcs du Musaché, sous prétexte de secourir les sujets molestés du Grand-Seigneur, mirent garnison dans la ville, et après dix années de dévastations, de rapines et de guerres, Voschopolis disparut de la surface de l'Albanie!"

A doua zi dimineața, întovărășit de cei doi prieteni, care mă însoțiseră la Dișuița, am plecat cu mașina la Moscopole. Am pornit cevă mai de dimineață, ca să putem ajunge în comună, pe când lumea se află în biserică.

Distanța de la Corița până în Moscopole este de 40 de km. Cu mașina puteam ajunge în cel mult două ore. Însă drumul rău și podurile aproape toate stricate ne-au împiedecat să ajungem la timpul dorit în sat. Abia pe la orele zece și cevă am început să ne apropiem de comună. De la o depărtare de câțiva chilometri se văd ruinele vechului oraș. Este așezat pe o câmpie, care se lasă ușor în pantă la poalele muntelui *Opari*, pe care locuitorii din comună îl numesc muntele „Costi al Manduca”

¹⁾ *Voyage dans la Grèce* (1820), p. 392—393

Intinderea vechiului oraş are aproape trei kilometri. El era despărţit în două porţiuni egale de apa unui râuleţ, numit „râulu al Dzegă”, care curge din spre apus. Cum pătrundem



18 Moscopoleană.

în oraş, vreo câteva minute umblăm cu automobilul numai printre ruine, până când, ajungând în mijlocul comunei, ne oprim în faţa unei grădini, unde ne aşteptau câţiva Români, care ştiau despre sosirea noastră. N'am stat pe loc să ne odihnim aproape defel, căci la ora unu trebuia să fim la masă la mănăstirea Sf Ioan Prodromul, care este situată ca

la un kilometru și ceva afară din vechiul oraș. Incepem să vizităm cartier cu cartier. În afară de temeliele clădirilor, dintre care unele au trebuit să fie foarte mari, n'au rămas decât grămezile de pietre răsturnate pe locul în care au fost zidurile caselor. Astăzi, din vechea Moscopole, n'au mai rămas decât fântânile și vreo șapte, opt biserici din cele douăzeci care s'au păstrat până cu vreo patruzeci de ani înainte. Fântânile erau răspândite în tot orașul. Se pare că fiecare



19 Biserica Sf. Atanasie (Moscopole)

cartier mai mare își avea fântâna lui. Aceasta se poate vedea din faptul că azi se găsesc fântâni printre ruini, acolo unde nu există nici o casă de locuit. Ele s'au păstrat, toate, cu zidăria lor și cu aceeași apă bună și abundentă, care a potolit setea atâtor Români moscopoleni de altădată, în viitorul cartierelor de azi moarte.

Bisericile păstrate numai în cele patru ziduri, cu prispelile lungi, susținute de câte 12 până la 14 coloane de piatră, se găsesc presărate la distanțe relativ mari pentru puținele case de azi, grămadite în mijlocul vechiului oraș. Aproape toate au aceeași formă. Sânt foarte lungi, având porțiunea dinaintea altarului rezervată numai pentru bărbați mult

mai adâncă decât restul rezervat pentru femei. Ca să poți trece de la locul femeilor la acela al bărbaților, trebuie să cobori 5—6 trepte. Toate bisericile au avut catapitesme artistic sculptate în lemn și poleite în aur. Astăzi aceste catapitesme, ca și amvoanele se mai păstrează numai în bisericile Sf Nicolae, Sf Petru și Sf Atanasie. Celelalte, care erau și mai frumoase, au fost ridicate în timpul



20 Mănăstirea Sf Prodrom (Moscopole)

marelui războiu împreună cu o bună parte din icoane și tot ce aveau mai de valoare, de către armatele aliate. În ceea ce privește „Metropola”, biserica în care slujea mitropolitul, te apucă groaza când pătrunzi în ea. Cum intri, la dreapta, vezi urmele unui cuptor mare făcut de Francezi pe timpul marelui război pentru nevoile armatei. Părețu sânt atât de afumați, încât abia se vede câte o parte din figurile sfinților. Catapiteasma, tronul metropolitan și amvonul sânt aproape distruse. Părțile din sculpturi de pe acestea, mai artistic lucrate, au fost toate jefuite. Ai impresia că o nouă nenorocire, și mai teribilă decât aceea din sec. XVIII, s'a abătut asupra acestui nenorocit oraș. În afară de aceste

biserici, Moscopole are și două mănăstiri una cu hramul „Profetul Ilie” de la marginea orașului, alta „Sfântul Ioan Prodrom”, așezată ceva mai departe de oraș, într’o poziție încântătoare

La această din urmă mănăstire, ne-am dus să prânzim. Mănăstirea este înconjurată de clădiri cu camere nenumărate pentru primirea oaspeților. La sosirea noastră, ele erau ocupate mai toate de familii moscopolene din Corița, care veniseră să petreacă lunile de vară la munte. Ea este condusă de o eforie alcătuită din Români din Moscopole, din care fac parte și Moscopolenii așezați în Corița. După ce am vizitat biserica, care s’a păstrat mai bine decât bisericile din Moscopole, ora fiind înaintată, am prânzit. După masă, după ce am vizitat împerjurimile din apropiere și ne-am odihnit puțin la umbra copacilor de lângă mănăstire, la ora cinci am pornit cu mașina spre *Șipscă*, de unde, seara, am ajuns la Corița.

A doua zi, la ora 7 dimineața, am plecat la *Boboș-tița*.

Țineam să văd această comună locuită în cea mai mare parte de Bulgari, pentru că mai de mult auzisem că locuitorii ei vorbesc un dialect slav foarte arhaic și cu particularități, care nu se întâlnesc în graiul Slavilor din Macedonia. În afară de aceasta, mai doream s’o văd și pentru faptul că într’însa se găsește mănăstirea Sfântul Nicola, zidită în 1503, în care, la 1709, vestitul patriarh *Ioasaf*, Aromân de origine din Moscopole, fu ales episcop în Corița, înainte de a ajunge patriarh (ultimul, de la 1718—1745) în Ohrida. „Im dortigen Nicolauskloster wurde 1709 eine Synode abgehalten, auf der der berühmte spatere Patriarch Joasaph zum Erzbischof von Koryza erhoben wurde”. Încă până azi se păstrează în biserica Sf. Clemens din Ohrida mitra patriarhală, împodobită cu pietre scumpe, pe care Românii din Moscopole au dăruit-o ilustrului lor compatriot. „Zu den Merkwürdigkeiten (der Kirche des Heiligen Klemens) zählt eine prachtvolle silbervergoldete, mit Edelsteinen geschmuckte Mitra, welche die Kaufleute der damals blühen-

den und schwerreichen Kaufmannsstadt Moscopolis 1727 ihrem Landsmann, dem grossen Patriarchen und Erzbischof *Ioasaph*, gestiehet hatten" ¹⁾)

Drumul de la Corița la Boboștița merge spre miazăzi, trecând pe lângă comunele *Drenovo* (mai vechiu *Drenkovo*) și *Mboria*, amândouă locuite de Bulgari. În Mboria se găsesc și câteva familii de Fărșeroți. După o călătorie cu mașina numai de o jumătate de oră, am ajuns în comună.

Boboștița este așezată pe povârnișul unui deal acoperit cu atâta vegetație, încât chiar după ce te-ai apropiat de ea, casele nu se văd decât numai după ce ai intrat în comună.

Cum am ajuns în sat, ne-am îndreptat direct spre mănăstirea Sf. Nicola. Aci ne-au întâmpinat un bătrân cu o bătrână, care ne-au poftit să intrăm în mănăstire, vorbindu-ne în dialectul literar. Erau Bulgari din localitate, care trăiseră multă vreme în România. Foarte mulți Bulgari și Albanezi din Boboștița trăesc și azi în Țară, ca neguțători sau meseriași. Dintre Albanezi cei mai mulți sânt așezați la București. Unul dintre aceștia era și tatăl scriitorului nostru Victor Eftimiș.

După ce am vizitat biserica din mănăstire, am făcut o plimbare prin comună. Aci am stat de vorbă cu câțiva bătrâni, însemnându-mi particularitățile de limbă care nu se întâlnesc în graiul macedo-bulgar. Fără a încerca să fac o expunere amănunțită, pe care mi-o rezerv pentru un mic studiu, aci mă mulțumesc să spun că, după câte am putut observa eu, deosebirea între graiul Bulgarilor din Boboștița și între acela al Bulgarilor din Ohrida, constă mai puțin în formele gramaticale și mai mult în accent. În ce privește lexicul, în afară de unele forme albanezești recent primite în limbă, n'am putut observa nimic mai deosebit de limba Bulgarilor din Macedonia.

¹⁾ H. GELZER, *Vom Heiligen Berge und aus Makedonien*. Leipzig (1904) pag. 154.

Comuna numără vreo 180 de case cu 1 000 de locuitori, dintre care mai mult ca jumătate sânt Albanezi ortodocși iar restul Bulgari Spre deosebire de Bulgarii din restul Macedomei, care, în cea mai mare parte, țineau de biserica exarhatului din Constantinople, Bulgarii din Boboștița au fost patriarhiști, dependenți de episcopatul din Corița De aceea ei au avut limba greacă în biserică Astăzi Bulgarii din Bo-



21 Călive Fărșeroțești

boștița sânt nevoiți să învețe numai albanezește și, mai curând sau mai târziu, vor fi desnaționalizați

Nu departe de Boboștița se găesc și niște colibe fărșeroțești, în care păstorii nomazi petrec în lunile de vară Toate laolaltă, vreo treizeci la număr, alcătuiesc un cătun Înainte de a te apropia de aceste colibe, pe care Fărșeroții le numesc „călive”, văzute de departe, ai impresia că te găsești în fața unor cuiburi de albine sau a unor ciuperci mari răsărite din pământ Numai după ce ai intrat în cătun și-ți iese lumea înainte, vezi că ele sânt locuințe omenești. Acest fel de așe-

zări ale Fărșeroșilor, care se ocupă cu creșterea oilor, se găsesc răspândite pretutindeni în părțile muntoase din centrul și sudul Albaniei

O colibă, așa cum se vede în figură, are o lungime de la cinci până la șase metri în diametru. Înălțimea ei, socotită din vârful colibeii până la pământ, abia trece peste trei metri. Însă înălțimea părților laterale este mică. De aceea, la intrare, trebuie să fii cu băgare de seamă, ca să nu dai cu capul de perete. Deschizătura pe unde intri în colibă, ca înălțime, este mai mică decât statura mijlocie a unei persoane, iar grosimea pereților nu trece peste zece sau cincisprezece centimetri. Colibele se fac din crengi de lemn împletite și din paie. Partea superioară este acoperită cu paie. Însă există și colibe, cum am văzut în Muzachia, care sânt făcute numai din crengi simple sau tencuite cu pământ.

Mobilierul unei colibe este redus la strictul necesar: câteva țoale de învelit, grămădite unele peste altele, stau într-o parte a intrării, iar în cealaltă parte războiul de țesut. În părțile din fund, la mijloc, este vatra în care se găsesc mai multe vase pentru fiertul laptelui sau preparatul mâncării. O căldărușă atârnată de un cârlig fixat pe acoperișul colibeii, stă aproape în permanență suspendată deasupra vetrei. Pe jos, de obicei, nu-i așternut nimic. Numai când vine câte un străin, în semn de cinste, i se întinde o velință, ca să se așeze.

De altfel, Fărșeroșii noștri, ocupați aproape peste tot cu turmele și obiceișii să petreacă toată ziua afară în aer liber, nu simt nevoie de comoditățile cu care sânt obiceișii iraniilor lor cu viață sedentară așezați în târguri și orașe. Fărșerotul păstor intră în colibă numai în timp de vreme rea. Incolo, mănâncă, petrece, se odihnește și doarme afară, ziua ca și noaptea, întins pe iarbă verde. De aceea, deși cuvântul „pat” există în graiul lor, totuși obiectul le lipsește. Patul la ei, în timp de ploaie, este rogojina sau velința așternută pe pământ. Fărșerotul, sărac sau bogat, cât timp se ocupă cu creșterea oilor, duce viața nomadă, așa cum am descris-o în studiul meu *Românii Nomazi*. Cum se așează



22 Mulsul oilor și preparatul cașcavalului la Făișeroți

la oraș și începe o altă ocupațiune, o rupe cu viața de munte și repede se obicinuește cu noua viață orășenească

Cevă mai departe de cătun se află și o „stane” (stână), făcută din piatră, în care se fabrică cașcavalul Cerând informațiuni despre prepararea lui, am aflat că ea este identică cu a păstorilor români din Pind așezați în Veria ¹⁾

Spre seară, după ce am vizitat, în Boboștița, mănăstirea „Panaghia”, ne-am întors în Corița.

Din Corița trebuia să-mi continuu drumul mai departe, în centrul Albaniei. Inșă a doua zi eră târg, din care cauză mi-am amânat plecarea încă pentru o zi două, cu nădejdea că în ziua târgului eră să dau de Fărșeroți veniți din comunele mai îndepărtate. Intr’adevăr, în ziua următoare, sculându-mă dis-de-dimineață, am găsit piața plină cu Fărșeroți veniți, unii de prin călivele *Duşari*, *Peotopapa* și *Chrafsaz* (alb *Qafëzezi*), alții din *Bitcuchi* (alb *Bitkkuq*), *Grabovița* și *Remeni*, în fine, câțiva chiar de prin împrejurimile orașului *Premeti*.

În piață mai întotdeauna eram întovărășit de cei doi prieteni ai mei Const Zega și Arapia. Trecând prin târgul unde se vinde lână, într’un colț, am dat de mai multe Fărșeroate mai în vârstă, care ședeau în dosul unor saci mari, plini de lână. Vroind să intru în vorbă cu ele, le-am întreat de unde sânt. Una din ele s’a grăbit să-mi răspundă „di juva” (de nicăeri). Cum de nicăeri, le-am întreat în dialect. Vara nu aveți locuințe, unde stați mai multă vreme? „Azı aya him, mâne aco” (azi sântem aici, mâne încolo) mi-ă răspuns bătrâna. Acest răspuns scurt și cuprinzător mi-a lămurit întreaga problemă a nomadismului fărșerot, confirmându-mi părerea expusă mai pe larg în *Românii Nomazi*.

Alături de Fărșeroți, în piață, se află un număr mare de țărani albanezi, veniți din interiorul Albaniei centrale. În fața acestei mulțimi, mi se înfățișă cel mai potrivit prilej ca să-mi

¹⁾ Despre felul cum se fabrică brânzeturile și în special cașcavalul, am vorbit pe larg în *Românii Nomazi*, Capitolul *Surea orlor la munte* pag 96

fac o idee despre tipul Albanezilor, față de Fărșeroți și de celelalte elemente din Albania

Ceea ce vizitasem până acum, nu eră, propriu zis, teritoriu curat albanezesc Satele bulgărești de-alungul șoselei Florina-Biglišti¹⁾ constituie o prelungire a elementului slav din Macedonia vestică, până la granița teritorilor albaneze De asemenea cele trei comune Mboria, Drenova, Boboștița reprezintă ultima prelungire a elementului slav ajuns până aproape de povârnișul munților albanezești Nu vorbesc despre Români, care, ca element flotant, se găsesc răspândiți pretutindeni

În ce privește, mai întâi, pe Fărșeroți, pentru ca să poți cunoaște tipul lor, nu ai neapărată nevoie să cutreeri toată Albania centrală Este destul să asști în zilele de târg la Corița În acest oraș, alături de Fărșeroți, ai prilejul să cunoști și pe Moscopoleni Dacă ai posibilitatea să te duci și în Moscopole, atunci îi poți cunoaște și la ei acasă

Dar chiar cei din Corița ajung spre a-ți putea face o idee despre deosebirea care există între unu și alții

Fărșerotul, așa cum l-am cunoscut pentru întâia dată în târgul din Corița și am continuat să-l studiez în interiorul



23 Fărșeroate din Corița

¹⁾ *Biglišti*, după cum arată și numele, a fost, la origine, o comună bulgărească Astăzi aproape mai toți Bulgarii sânt albanizați Se găsesc numai câteva familii cari continuă să vorbească bulgărește

Albanei, este mai desghețat decât toți Românu din Peninsula Balcanică. El este foarte mobil, cu mișcări degajate, spontan la vorbă și cu o bogăție de gesturi, în care poate numai Grecul îl întrece. Statura lui este mijlocie. Pe mulți i-am văzut ceva mai scunzi, însă aproape toți brun, cu trăsăturile regulate, cu ochii negri și cu privirea ageră. Peste tot, ca înfățișare, el reprezintă poate tipul cel mai frumos la tulpinile românești din nordul Peninsulei Balcanice. Când se tocmesc în piață, ei vorbesc tare, căutând prin orice mijloace să convingă pe cumpărător. Femeile lor nu se deosebesc de bărbați. Ele sânt mult mai sprintene decât Grămostencele din comuna Livădz, pe care le-am văzut în călătoria mea din Meglen. Numai că sunt prea muncite. De aceea ele pierd foarte mult din frumusețea lor și, din acest punct de vedere, sânt inferioare bărbaților.

Față de acest tip, poate, unic între Românu din Peninsula Balcanică, pentru care Weigand a afirmat că „el se poate compara cu soldatul legionar roman”¹⁾, Moscopoleanul se deosebește mai întâi prin lipsa de rusticitate în apucături și în mișcări, aceasta nu numai la cei așezați în Corița, ca elemente orășenite, ci și la Moscopolenii din sat Moscopoleanul nu vorbește tare și nici nu trece peste măsura gesturilor obicinuite. În afară de aceasta, ca temperament, el este mult mai liniștit, iar în vorbă foarte măsurat. În special femeia moscopoleană îți face impresia unei matroane. Chiar la țară, în Moscopole, ea umblă îmbrăcată orășenește, purtând pe cap un „cimber” negru, iar pe corp o rochie neagră, peste care vine o scurteică, iarna captușită cu „ilmadz”, iar vara fără căptușeală. În ce privește statura, n’am putut face o deosebire între unii și alții. Ca toți Românu din Peninsula Balcanică, ei au o statură mijlocie, la unii chiar peste mijlocie, cu culoarea feței mai puțin brună decât la Fărșeroți. Aceștia par pârliti la față și din pricina

¹⁾ „Der Vergleich mit einem romischen Legionssoldaten ist ganz am Platze” (Weigand, *Die Aromunen* I p. 259).

drumurilor Printre Moscopoleni am văzut și tipuri blonde între Fărșeroți, acestea sânt rare de tot

Cu totul altfel se prezintă Albanezii În prima zi, când am ajuns la Corița, am avut prilejul să-i cunosc în număr mai mare în restaurantul otelului la care de scinsesem Erau vreo treizeci de persoane, toți Albanezi Tipul lor m'a surprins, mai întâi, prin culoarea feței, după aceea și ca statură. Albanezul nu este blond de tot, însă de culoare mai deschisă, care îl deosebește de Aromân De asemenea el este de statură mai înaltă Cu cât înaintezi mai în spre nordul Albaniei, cu atât dai de statură și mai înalte Eu nu m'am dus decât numai până în Durazzo și Tîrana Însă toți aceia pe care i-am întâlnit în drumul meu, începând din Elbasan, Cavaia, Pekini, etc , erau înalți și uscățivi Mulți din ei îmi aminteau tipul Sârbului Pe Sârbi îi văzusem în număr mare la Salonic, în timpul marelui războiu, când armata sârbă din insula Corfu, refăcută, trecea prin Salonic spre granița Serbiei

DE LA CORIȚA LA ELBASAN

DRUMUL SPRE POGRADEȚ - LACUL OHRIDA MĂNĂSTIREA SFÂNTUL
NAUM - COMUNA LINI

A doua zi dimineața, la ora 4, am plecat din Corița, luând drumul spre Pogradec Mai întâi o luarăm pe șoseaua care duce spre Florina, continuându-ne drumul spre miez-noapte până spre Dișnița și Pleasa, pe unde trecuserăm la sosirea noastră în Corița. După aceea, apucând drumul în spre apus, am lăsat lacul *Malic* la stînga, începând să suim pe povârnișurile muntelui *Sucha* Cum am ajuns la o înălțime de vreo sută de metri, dintr'odată apărî înaintea noastră marele lac *Ohrida*, cu fața lui întinsă ca o pânză de argint Am făcut semn șoferului să mîne mai încet, spre a putea gusta din frumusețile unei priveliști cu adevărat încântătoare. De la înălțimea în care ne găseam, îi puteam vedea toată întinderea. Noi fiind

la extremitatea lui sudică, nu puteam zări cu ochiul liber decât țărmurile din dreapta și din stânga lui. Extremitatea nordică se pierde în zare, acoperită de o ceață deasă, care încet-încet începea să se ridice. Acum începem să coborâm de pe deal. Suprafața apei ia dimensiuni și mai mari, iar pe țărmul stâng al lacului, în spre răsărit, apare vestita mănăstire *Sfântul Naum*, îmbrăcată în haina



24 Pogradec

ei albă ca zăpada și înconjurată cu atâta verdețură, care se oglindește în fața lucie a lacului liniștit. Nu sântem decât la șapte km departe de ea. De aci înainte drumul merge coborînd, pe o șosea bine îngrijită, până ajungem la țărmul lacului. Mai mergem încă vreo trei km și ajungem în Pogradec. Aci ne oprim puțin ca să vizităm orașelul.

Pogradec (alb *Porades*) se întinde în formă de amfiteatru pe panta unui deal înalt, în fața lacului Ohrida. De la Pogradec până la mănăstirea Sf. Naum nu sânt decât 4—5 km. Locuitorii din Pogradec n'au voie să se ducă la mănăstire, deoarece ea se află pe teritoriu sârbesc. Iugoslavia și-a întins granițele, în această parte a Peninsulei, atât de adânc în teritoriile albaneze, încât bieșii locuitorii din împrejurimi, care altă dată erau obicinuiți în fiecare

an să facă pelerinaj la mănăstirea din Ohrida, acum, din pricina greutăților ce li se fac la trecerea frontierei, se mulțumesc numai s'o admire din depărtare

Astăzi Pogradec este reședința subprefectului din Corița. Are vreo 450 de case cu 2500 de locuitori aproape toți Albanezi, dintre care mai mult ca jumătate sunt ortodocși. În Pogradec sânt și 30 familii românești. Toți sunt Fărșeroți veniți din interiorul Albaniei. Stând de vorbă cu doi bătrâni, care veniseră cu lână în târg, am aflat că aproape mai toți sânt din *Colonia* și *Muzachia*. Graul lor nu se deosebește de acela al celorlalți Fărșeroți, pe care i-am studiat în Corița.

După ce am vizitat tot orașul, m-am continuat drumul. De astădată șoseaua ne ducea de-alungul lacului Ohrida, trecând pe lângă cătunele albanezești cu locuitori musulmani *Mănilishti*, *Uđaništi*, și *Piscupati*, până când am ajuns în comuna mai mare *Lini*. Drumul cu mașina, cu iuțea potrivită, de la Pogradec până la această comună este aproape de două ore. *Lini* are aproximativ 150 de case cu locuitori albanezi, dintre care jumătate sânt creștini ortodocși, jumătate musulmani. Profitând de faptul că, la intrarea noastră în sat, se găsește un grup de bărbați și femei la petrecere, am oprit mașina, ca să ne aprovizionăm cu apă.

Intrând în vorbă cu ei, mi-au arătat că satul lor este singurul cu locuitori albanezi creștini. De aci înainte, cu cât înaintăm pe interiorul Albaniei, cu atât elementul creștin dispare. Întrebându-l dacă toți Albanezii sânt din localitate, mi-am răspuns că unii sânt veniți din interiorul Albaniei. Dintre Albanezii musulmani sânt câteva familii care își trag originea din comuna *Șămitra* (alb *Shēmitra* din lat *sanctus Demetrius*), ținutul Gramș, în județul Elbasan.

După o oră și mai bine de popas, am pornit mai departe de astădată în spre apus, urcând în pantă un deal care se ridică dinaintea noastră. De pe acest deal ne-am aruncat privirile încă odată asupra lacului Ohrida, care se vede

acum în întreaga lui întindere Mi-aduceam aminte de aceeași impresie pe care am avut-o în 1900, când, într'o excursie făcută cu mai mulți profesori de la liceul român din Bitolia pe muntele Peristera, ajungând pe vârful muntelui, am avut în fața noastră lacul *Prespa* Vedeam cu ochiul liber aproape toate așezările omenești din prejurul lacului Numai orașul Ohrida, care se află așezat la extremitatea nordică a lacului Ohrida, nu se vede Acum, de pe înălțimile dealului în care ne găsim, zărim în depărtare și orașul Ohrida, învăluit într'o ceață ușoară De la mănăstirea Sf Naum până în Ohrida, în linie dreaptă, nu sânt decât trezeci de kilometri Insă urmărind drumul de pe țărmul lacului, distanța trece de patru zeci de kilometri Mai în spre stânga, la extremitatea nordică a lacului și numai la o depărtare de vreo zece kilometri de Ohrida se vede orașelul *Struga*, locuit de Bulgari, Albanezi și Români

Acum încet-încet sum pe cotiturile muntelui *Mocra*, care se înalță majestos în fața noastră Intrăm în vechea șosea *Via Egnatia*, care unea, pe vremuri, Dyrrachium cu Thessalonike Ea pornea din Durazzo, de pe țărmul Adriaticei, trecea prin Elbasan, și, ajungând în punctul în care ne găsim noi, o luă împrejurul lacului Ohrida, trecând prin Struga, Ohrida, Bitolia, de unde apoi, prin Edessa-Vodena, ajungea la Salonic Pe acest drum am umblat după ce am ajuns la Tirana

Până în comuna Lini mai întâlneam câte un cătun în drum De aci înainte până în Elbasan nu se vede nimic Dacă n'ar fi să dăm de câte un grup de chervanagi fărșeroși, care vin cu mărfurile lor spre Corița, tot ținutul, cu frumusețile lui sălbatece, ar părea pustiu

După o oră de drum, tot continuând direcția spre apus, ajungem la izvoarele râului *Șcumbri* De aici se văd cu ochiul liber înălțându-se spre miază-zii munții *Camria*, mult mai înalți decât *Malıthatë* din ținutul Corița Șcumbri izvorăște din acești munți, curge în spre direcția de miazănoapte până aproape de comuna Džura, aproape

de Elbasan , după aceea o ia în spre apus și se varsă în Adriatică Acum mergem de-alungul văii acestui râu, a cărei lățime nu trece peste 10—15 metri Apa pe alocuri nu este adâncă și râul curge lin strecurându-se printre codri care ajung la înălțimi destul de mari Ori de câte ori trecem



25 Căstrănioți

peste un pod, ne ținem bine de automobil, de teamă ca să nu ne prăbușim în apă Podurile de-alungul acestui râu sânt făcute din stâlpi și traverse atât de subțiri, încât, la prima vedere, ai impresia că treci peste niște punți de chibrituri In fine, ajungem în comuna Džura și, fără a ne oprì, ne continuăm drumul mai departe pe șoseaua care șerpuește dealungul râului Pe la amiază, sântem în Elbasan, patria lui Christoforidi.

4 DE LA ELBASAN LA TIRANA

ORAȘUL ELBASAN — ALBANEZII MUSULMANI BEKTAȘI ȘI MEVLEVI — NUME DE LOCALITĂȚI DE ORIGINE CREȘTINĂ — APOSTAZIA LA ALBANEZI — MENTALITATEA ALBANEZULUI MUSULMAN — PEKINI — CAVAIA

Elbasan, cel mai nou dintre orașele vechi din Albania, nu este așa de mare. El numără zece mii de locuitori, dintre care peste o mie sânt Români, iar restul Albanezi musulmani. Este așezat pe o câmpie acoperită cu păduri de măslini. Orașul este drăguț pe din afară, din pricina vegetației abundente pe care i-o dau pădurile de măslini. Cum pătrunzi înăuntru, ai impresia că te găsești într'un oraș din Asia centrală. Chiar de la intrare în oraș, pe ulița principală, nu vezi decât două șiruri de ziduri lungi străpunse la distanțe mici de câte o poartă, în dosul cărora se ascund case scunde și urite, fără nici o fereastră pe stradă. În centru, unde se găsește piața, se mai află clădiri ceva mai răsărite. Dar peste tot, impresia ce-ți face orașul este sumbră și te-ai simți fericit, dacă ai putea scăpa fără să fi nevoit să înop-tezi în oraș.

Elbasan este centrul foștilor Albanezi creștini de altă dată, care, după ocuparea Albaniei de către Turci, au trecut în masă la islamism. Chiar orașul este o creațiune a sultanului Mahomed II.

După religie, poporul albanez se împarte în două: Albanezi creștini, al căror număr abia dacă trece peste 200.000 — vorbesc numai despre Albanezii din Albania — și Albanezi musulmani, care trec peste 500.000. Dintre creștini o treime sânt catolici.

După regiune, Albanezii musulmani ocupă mai mult centrul Albaniei, iar creștinii ortodoxi sudul, în extremitatea nordică se găsesc Albanezii catolici.

Între Albanezii creștini și Albanezii musulmani se găsesc așa numiți *bektași*, o sectă a Albanezilor musulmani, care sânt pe jumătate creștini pe jumătate musulmani, și cred în metempsihoză. Centrul lor este Elbasan. Dar, deși numărul lor nu trece peste 6 - 7 mii, ei sânt răs-

pândiți de la Croia până în Arghirocastru. Bektașii trec printre Albanezii musulmani de schismatici pentru că ei,



26 Căstrămot

deși cred în marele profet, nu disprețuesc nici învățăturile lui Hristos Mai puțin numeroși decât Bectașii sânt *Mevlevii*, o altă sectă de Albanezi musulmani, care se

deosebesc de cei dintâi în ritual și mai ales în felul cum își fac rugăciunile ¹⁾

Albania fiind, după expresia lui Iorga, o țară pe jumătate italiană, ca una care, în întreaga ei configurație geografică, ține de Italia ²⁾, la început, ținea de biserica de la Roma. În sec. IV întâlnim în Scutari pe episcopul Bessus ³⁾. Abia în secolul al VIII, când împărații bizantini au reușit să-și întindă dominația până în partea de miază-noapte a țării, legăturile dintre biserica albaneză și biserica romană fură întrerupte, iar episcopii din regiunea Scutari fură supuși jurisdicțiunii mitropolitului din Durës (Durazzo). Această stare a ținut până în sec. XI, când biserica de la Roma reuși să înființeze un arhiepiscopat în Antivari, care există și astăzi, și de care țin toate episcopatele din nordul Albaniei. De aci înainte influența bisericii ortodoxe se mărgini numai în centrul și sudul Albaniei, prin mitropolia de la Ohrida, care în 1762 fu unită cu Patriarhatul din Constantinople ⁴⁾

Din acest punct de vedere, ceea ce interesează pe cercetător este faptul că, mai mult ca în orice altă țară din Peninsula Balcanică, creștinismul albanez, redus azi la proporții așa de mici, altă dată a dus o viață foarte intensă. Despre aceasta ne dau lămuriri nu numai terminologia bisericească care, ca și la Români, este de origine creștină, ⁵⁾ ci mai cu seamă mulțimea numelor de localități luate din domeniul religios. În privința aceasta Albania poate fi socotită ca țara cea mai bogată în nume de localități de origine creștină veche. Pe unde treci, trebuie să dai de câte un

¹⁾ T. SELENICA. *Shqipëria më* 1927, p. CXLVII, ANTONIO BALDACCI, *L'Albania*, p. 299

²⁾ N. IORGA. *Istoria războiului balcanic*, lecții ținute la Universitatea din București, 1925, p. 43

³⁾ A. DEGRAND. *Souvenirs de la Haute-Albanie* Paris (1901) p. 269

⁴⁾ CONST. JIRECEK. *Albanien in der Vergangenheit* în *Illyrisch-Albanische Forschungen* de Dr. Ludvig von Thallöczy

⁵⁾ Cf. cuvintele *prift, shënit, kështrë, meshë, liter*, etc. din lat. *presbiter, sanctus, cristianus, missa, altarium* etc. (Vezi despre aceasta R. HELBIG *Die italischen Elemente im Albanesischen*, p. 104)

nume local, botezat după numele unu sfânt și ceea ce pare și mai important, este faptul că cele mai multe nume din domeniul religios se găsesc tocmai în ținuturile în care elementul creștin a fost silit de către Turci să treacă la islamism.

Astfel, pe când în părțile de miazănoapte ale Albaniei, de unde creștinismul a iradiat pentru întâia dată nu numai în Albania ci și în întreaga Peninsulă Balcanică, avem numai două nume de localități. *Șănghini* (alb *Shëngjini*), derivat din *șăm* (lat *sanctus*) și *Ghini* (lat *Iohannes*), în districtul Fandë din ținutul Mirdita, și *Șămrița* (alb *Shëmriza*) derivat din lat *sancta Maria*, în districtul Mal i zi (muntele negru) din ținutul Puka, amândouă în regiunea Scodrei, din contră, în ținuturile Tiraniei și Elbasanului, în care elementul creștin este reprezentat numai prin Aromâni, avem 15 nume de localități. Dintre acestea în Elbasan întâlnim *Șămili* (alb *Shëmlli*) „sfântul Ilie”, o comună mare situată în districtul Cermenica, cu o populație albaneză de religie musulmană. Cu numele *Șămili* există în ținutul Elbasan și un cătun mic locuit de Albanezi mahomedani ca și un nume de munte *Kodra e Șimilit*, „codrul lui Sfântul Ilie”. După aceea *Șămitra* (alb *Shëmitra*) „sfântul Dumitru”, comună în districtul Gramși, locuită numai de Albanezi musulmani *Șincola* (alb *Shinkolla*) „sfântul Nicolae” (cf dacor „*Sännicoară*”), comună situată aproape de orașelul Pekini, în drumul de la Elbasan spre Cavaia, cu locuitori numai musulmani, *Șinapremte* (alb *Shinapremte*) „sfânta Vinere” (*premtë* în alb „Vineri”) un cătun de 15 case. Alte două cătune cu numele *Șinapremte* se găsesc în Arghirocastru, iar un munte *Komja Șinapremte* există în ținutul din Elbasan. De asemenea *Șinioni* (alb *Shinioni*) „sfântul Ion” și *Șinghini*, care se găsesc și în regiunea Scodrei. În afară de acestea, avem și două formațiuni mai nouă, probabil, refăcute după cele vechi, *Șinelmas* (alb *Shinelmas*) din *șin* „sfânt” și *Elmas* nume turcesc, un

4*

cătun mic în care se găsesc și creștini, *Şimriza* (alb. *Shimriza*) „Sfântul Riza”, cu locuitori numai mahomedani

În Tirana avem următoarele trei nume de localități, *Şanghini* „Sfântul Ioan”, despre care s'a vorbit mai sus Cel mai mare este *Şanghini emadh* (Sfântul Ioan cel mare), iar celelate două mai mici *Şanghini evogal* (Sfântul Ioan cel mic) și *Şanghini*, toate situate în apropiere de Tirana și cu populațiuni musulmane *Şangherghi* „sfântul Gheorghe” poartă numele suprefecturii din Tirana Un *Şangherghi* se află și în Malacastra *Şamrria* (alb *Shemërija*) din lat Sancta Maria, comună măricică în districtul *Şangherghi* Un munte cu numele *Şămări* (alb *Shënmeri*) se găsește în Mat din ținutul Dibra *Şhinkolla* (alb *Shinkolla*) în ținutul Petrela în Tirana, astăzi un cătun cu câteva case

Coborînd în părțile din spre miazăzi, numărul numelor de localități cu nume creștin scade În schimb, numărul Albanezilor musulmani, care locuiesc în ele se menține.

Incepând de la răsărit spre miazăzi, în ținutul Corça avem un singur nume *Şancolassi* (alb *Shënkolassi*) „sfântul Nicola” din districtul Biglştii Este locuit numai de Albanezi mahomedani

În ținutul Berat avem șapte nume de localități *Şingherghi* (alb *Shingërgi*) „Sfântul Gheorghe”, cătun situat în Tarcani din Malacastra, locuit numai de albanezi musulmani, *Şingherghi*, cătun ceva mai mare decât cel dintâu în Libofşa din Luşnia, locuit numai de creștini. Alte două *Şangherghi* sânt situate unul în Nica-Merturi din Tropoia, altul în Bituci din același ținut Primul are locuitori creștini, celălalt locuitori musulmani Două cătune poartă numele *Şinpetär* (alb *Shinpetër*) „sfântul Petru”, locuite de Albanezi creștini și musulmani. Un alt *Şambetra* (acelaş cu *Şinpetär*) se află în Berat, pe muntele Tomor Un nume de munte *Şanpetär* (alb. *Shënpetër*) există în Mat, în ținutul Dibra În

fine *Șincolassı*, despre care au vorbit mai sus, se află situat în Libofșa din Lușnia, cu locuitori creștini. În afară de acestea, mai avem două formațiuni nouă *Șinelması* (Sf Elmaș) în Lușnia, cu un mic număr de locuitori musulmani, și *Șınımlachı*, (Șf Imlachi) ceva mai mare, situat în Libofșa, cu locuitori creștini.

În Arghirocastru avem numai trei comune cea mai mare este *Șinapremtia* (alb *Shinapremtia*) „Sfânta Vinere” în regiunea Gramș, cu locuitori musulmani *Șănavasılı* (alb *Shënavasılı*) „Sfântul Vasile”, sat ceva mai mare, situat în Delvin și *Șănandrița* (alb *Shëndrîca*) „Sfântul Andrei” (diminutiv) în Ciamera, amândouă locuite numai de Albanezi creștini. În ținutul Curveleş din Arghirocastru se mai află un nume de munte *Șândrenița* (alb *Shëndrenica*), identic cu Șănandrița.

Trecerea poporului albanez la islamism nu s'a efectuat dintr'odată. Ea a ținut veacuri de arândul. După Hopf, cei dintâi care, după moartea lui Scanderbeg, au îmbrățișat islamismul cu scopul numai de a-și păstra privilegiile avute din timpul Albaniei libere, au fost șefii de clanuri. După ei a urmat poporul. Acesta nu și-a părăsit credința strămoșească decât numai de frica beilor turciți. În afară de aceasta, cu trecerea lor la mahomedanism, ei ajungeau stăpânitorii raialelor creștine, înzestrați cu atâtea pământuri cât puteau să prade de la frații lor rămași creștini. Astfel ținutul Cermenica din Elbasan a îmbrățișat mahomedanismul în timpul revoluției franceze, iar cea mai mare parte din Laberia, abia la începutul sec. XIX, în timpul lui Ali-Pașa. Acei dintre creștini care nu voiau să treacă la islamism, din catolici se făceau ortodoci. Numai Mirdișii și Malisorii din nordul Albaniei și-au păstrat cu arma în mână confesiunea catolică. Albanezii din Himara au rămas creștini până în secolul XVIII. Abia după aceasta, au trecut la islamism.¹⁾

De altfel, sentimentul religios la Albanezi fiind mai

¹⁾ Vezi FAN S NOLI. *Historia e Skenderbeut*, cap IV, p. 271

superficial decât la celelalte popoare balcanice, cazurile de apostazie la ei au fost mult mai frecvente. În privința aceasta Pouqueville, în opera sa *Voyage dans la Grèce*, ne povestește o întâmplare care ilustrează perfect de bine ușurința cu care Albanezii treceau de la creștinism la mahomedanism. În 1760, locuitorii creștini ai unui întreg ținut dintre Berat și Premeti, în care se aflau vreo 36 de sate, suferind prea mult din partea Albanezilor musulmani din satele vecine, voiau neapărat să scape odată de nenorocirile care îi amenințau. Întru cât Paștele se apropia și ei intrau în postul mare, s'au decis să țină postul cu toată strictețea, crezând în felul acesta că Dumnezeu le va veni în ajutor, ca să-i scape de frații lor musulmani. Însă Paștele veni ră și soarta lor rămase tot aceeași. Atunci, după o înțelegere comună, au chemat pe hogaș din localitatea vecină și imediat au trecut la mahomedanism. A doua zi, înarmându-se până în dinți, s'au repezit asupra satelor de unde le venea necazul. Acum ei erau mahomedani și puteau să se răzbune! Altă dată un întreg trib din valea Drinului a trecut la islamism, pentru motivul că preotul dintr'o comună mai mare nu începuse slujba religioasă la biserică la ora fixată de șeful tribului. Cazurile se pot înmulți la infinit ¹⁾ Fapt cert este că poporul albanez a fost predispus la apostazie mai mult decât ceilalți creștini din Balcani, în special, decât Aromânii, care trăiau în nemijlocită atingere cu ei. Iar această predispoziție nu venea atâta din dorul de a-și păstra libertatea, cum interpretează Albanezii musulmani, cât din dorința de a continua mai liber actele lor de brigandaj.

Roadele acestei apostazii se văd astăzi în gradul mai înăpoi de cultură, în care se găsesc musulmanii Albanezii care au avut nenorocirea să treacă la islamism, odată cu noua credință, își însușeau și viața stăpânilor orientali

¹⁾ Vezi despre aceasta Fr. Gibert, *Les pays d'Albanie et leur histoire*. Paris, 1914, p. 30 sqq și Paul Siebertz, *Albanien und die Albanesen*. Wien 1910, p. 108 sqq.

care, fără multă muncă, așteptau să le vină totul de a gata. Duhul oriental a pătruns atât de adânc în firea Albanezului mahomedan, încât rămâi umit de prefacerea la care a fost supus. Pentru ca cineva să poată vedea această deosebire, nu este nevoie să străbată toată Albania. Ajunge să viziteze un oraș locuit de Albanezi mahomedani — cum ar fi Elbasan sau chiar Pekini — și unul locuit de Albanezi creștini — cum ar fi Corița sau chiar Berat. În cele dintâi va vedea tipul celui mai înapoiat oraș asiatic, în cele din urmă va da de un progres simțitor în întreținerea mai curată a străzilor ca și în aspectul clădirilor.

Și, după cum această deosebire confesională a lăsat urme adânci în firea Albanezului, tot așa ea a reușit să-și schimbe și mentalitatea. Albanezul mahomedan se socotește mai întâi turc și după aceea Albanez. În privința aceasta, după cât am putut înțelege, mare încurcătură îi aduce limba. El își aduce aminte că nu este Turc, numai când vorbește albanezește și nu știe să spună nici o vorbă turcească. Dar rău îi pare că nu știe turcește. Desigur că și în privința aceasta trebuie făcută o deosebire între Albanezul orașean, mai înaintat în cultură, și țăranul incult. Sânt foarte mulți dintre cei dintâi cari își dau seama de situația lor nenorocită, creată numai de religie. La aceștia nu se poate vorbi despre fanatismul turc. Cu toate acestea, nici ei nu-și schimbă bucurios calpacul negru, care nu-i decât un simplu fes turcesc, cu pălăria europeană. Totuși trebuie să recunoaștem că, sub actualul regim, se depun silințe uriașe pentru apropierea dintre musulmani și creștini. Pentru a evita fricțiunile ce s'ar putea produce la anumite ocazii între unii și alții, după noua constituție, micul regat nu are o religie de stat. „Te gjithë fet e besimët në vendin tone, janë të nderuara dhe liria e usthtërit dhe e praktikimit të jashtëm të tyre është e siguruar” (în țara noastră orice credință este respectată și libertatea exercițiului ca și practicarea ei în public este asigurată). De asemenea n'am putut constata nicio neînțelegere între creștini și musulmani în chestii religioase. Din contră, în ziua când

biserica ortodoxă albaneză a reușit să se emancipeze de Patriarhia din Constantinople declarându-se biserică autocefală, actul a fost salutat cu o egală bucurie atât de Albanezii creștini cât și de cei mahomedani

Această siliță de înțelegere se poate urmări mai ales în literatura Albanezilor musulmani „Șchipitarul este Șchipitar, înainte de a fi musulman sau creștin Ce a fost atunci când a avut credința lui proprie, credința Pelasgilor, aceea fu și în momentul când a trecut la creștinism, și tot aceea a rămas când a îmbrățișat mehomedanismul Pe Șchipitar credința nu l-a schimbat de loc, căci el întotdeauna a pus și pune naționalitatea înaintea credinței”¹⁾ În manualele lor de religie, au un capitol special pentru viața și învățăturile lui Isus, încheind că, dacă religia creștină ne învață să câștigăm viața viitoare, religia mahomedană ne îndeamnă să ne câștigăm atât pe cea de astăzi, prin apărarea patriei, cât și pe cea viitoare, prin fapte bune²⁾

Dar dacă Albanezul creștin sau musulman este lipsit de adevăratul sentiment religios, în schimb el și-a păstrat aceeași noblețe de suflet, atunci când un străin se vede nevoit să-i ceară ospitalitatea Pentru Albanez nu există zi mai fericită decât aceea în care a putut găzdui și ospăta pe un străin Și tot așa nu-i durere mai mare pentru el decât atunci când, primind pe un nenorocit în casă, din cauza sărăciei, n'a avut cu ce să-l ospăteze În privința aceasta se povestește un caz tipic, care ilustrează de minune mărinimia sufletului albanez În ținutul *Șkodra* (Scutari) stăpâneă pe vremuri vestitul satrap Mustafâ pașa, numit Bușatli Într'o bună zi i-au adus înainte pe un brigand vestit, care băgase spaima în Albania de nord Satrapul,

¹⁾ „Shqiptari esht Shqiptarp erpara se te jete Mysliman a i Krishter C-ka kene kur kish besen e tËj, besen e Palasgevet, ay qe si u be Krishter, av esht edhe si mori besen e Muhamedit Shqiptarin feja nuk e ka ndryshuar fare, se ky, perpara fese, ka vene e ve kurdohere kombesin” (T Selenuca, ib, p CVI)

²⁾ Cf *Dijeni Praticke Besimtare*, Shkoder, 1927, p 88

mulțumit că a putut, în fine, pune mâna pe el, fără să-l judece, i-a comunicat sentința de moarte. Inșă văzând pe brigand prea puțin impresionat, l-a întrebat dacă a fost vreodată în viața lui mai amărit decât în clipa când i-a comunicat sentința de moarte. „da, răspunse brigandul, într-o zi când mi-a venit în casă un străin și n'am avut nici pâine să-l ospătez”

În Elbasan ne-am oprit ca să prânzim. După masă am făcut o plimbare prin oraș, întovărășit de domnul Becea



27 Drumul Elbasan-Pekini

Anton, vechiu absolvent al liceului român din Bitolia și senator în parlamentul albanez, după aceea ne-am pregătit de plecare. La întoarcere trebuia să trecem din nou prin acest oraș. De aceea, fund grăbiți ca să ajungem mai repede la Cavaia, unde doream să ne oprim ceva mai mult, după două ore de popas ne-am suit în mașină pornind din nou la drum.

Drumul de la Elbasan la Cavaia merge până la un punct de-alungul râului Șcumbi. După aceea, luându-o ceva mai spre noaptea, trece prin regiuni muntoase.

După o oră și ceva de călătorie numai de-alungul albiei râului Șcumbi, am ajuns în orașelul *Pekini*. Este reședința

subprefectului din Elbasan și numără vreo 200 de case cu 1500 de locuitori, toți Albanezi musulmani. După înfățișare, Pekini este un simplu târguleț. Lăsat în voia soartei, în ce privește curățenia străzilor și îngrijirea clădirilor, el se prezintă mai înapoiat decât Elbasan. Primind informațiunile că în Pekini nu se găsește nicio familie de Români, n'am stat prea mult pe loc, continuându-ne călătoria mai departe. După un drum de o oră, am ajuns la *Cavaia*.

În hanul în care am descins se aflau și câteva familii de Fărșeroți, originare din călvele *Batari* și *Vila*. Intrând cu ei în vorbă ca să-mi însemnez particularitățile de limbă, am aflat că nu le mai merge bine cu căravănăritul. Ei mi se plâneau că nu mai pot câștiga aproape nimic cu transporturile. Marea concurență pe care le-o fac autocamioanele este pe punctul de a desființa aproape cu desăvârșire transportul cu chervanele, care se află exclusiv numai în mâinile Fărșeroților.

Intr'adevăr, în Albania, din cauza lipsei de căi ferate — în toată țara nu circulă niciun tren! — automobilismul a luat în anii din urmă o dezvoltare atât de mare, încât călătorind cu mașina pe șoselele care leagă centrele mai mari, ai impresia că te afli într'o țară din Occident. Numai după ce ieși din munți și dai de orașele Elbasan, Pekini, Cavaia și chiar Tirana, simți că te găsești în extremul Orient.

În timpul călătoriei mele, aproape toate șoselele se reparau. Șoseaua principală, care leagă capitala de Elbasan și Corița, nu este mai rea decât o șosea din arterele principale din țară. De asemenea șoseaua Berat-Fieri, isprăvită numai cu un an înainte de călătoria mea, este bună. Numai șoseaua de la Durazzo spre Berat este foarte rea, iar podurile, după propriile mele constatări, se găsesc într'o stare lamentabilă.

Când cea mai mare parte din șoselele de pe arterele principale vor fi în stare să înlesnească circulația automobilelor, atunci se va isprăvi cu chervanagilâcul Românilor noștri. Ei văd de pe acum acest lucru, și mulți dintr'înșu și-au

vândut catâru, ca să-și cumpere oi, sau să se ocupe cu negoțul

Spre seară am ieșit să vizitez orașul Cavaia este mult mai mare decât Pekini Are 1300 de case, cu un număr de 6300 locuitori, dintre care 5000 sunt Albanezi musulmani, iar restul de 1300 Albanezi creștini și Români Ca înfățișare, orașelul este ceva mai civilizată de cât Pekini Numărul Românilor din acest oraș nu trece peste 500 de suflete. Dintre ei foarte puțini sânt Fărșeroți Cei mai mulți



28 Cavaia

sânt veniți de prin satele din Ohrida, unii chiar din apropierea orașului Corița

În Cavaia am găsit mai multă mișcare decât în Elbasan În ziua în care am sosit, deși nu era zi de târg, piața era destul de animată Intregul negoț este în mâna Aromânilor Ca situație materială, sânt unii din ei care stau mai bine decât cei mai cu stare Români din Tirana

A doua zi dimineața am pornit spre Vila Cătunul este locuit de Albanezi musulmani și Români, toți reprezintă 160 de suflete Fărșeroți, aproape mai toți, erau plecați din comună După informațiunile ce mi s'au dat, numărul Fărșeroților din împrejurimile Cavaiei abia se ridică la 400

de suflete. Altă dată erau mai mulți. Ei se găsesc în continuă mișcare, astfel încât numărul lor se schimbă ușor numai în zece-douăzeci de ani. Hahn, vorbind despre Românii din împrejurimile Cavaiei, dă cel puțin zece sate românești: „In dem Thale von Kawaja finden sich, ausser der städtischen Colonie, wenigstens 10 walachische Dorfer“¹⁾ Aceste sate despre care vorbește Hahn au fost desigur așezări de călve pe lângă comunele locuite de Albanezi, așa cum sânt și astăzi așezările Fărșeroșilor din Batai și Gresa. Pe la amiază m'am întors în Cavaia.

Seara pe la ora 7 am plecat din Cavaia, continuând drumul mai departe. Abia am apucat direcția spre apus, și marea a început să se zărească. După un sfert de oră ne apropiem de țărmul Mării Adriatice. Acum o luăm de-a lungul țărmului, trecând pe lângă orașul Durazzo, pe care îl lăsăm la stânga. Seara pe întunecate, intrăm în TIRANA, capitala Albaniei, coborînd la Otel Continental.

5 DE LA TIRANA LA DURAZZO

TIRANA - AROMÂNII DIN TIRANA - ASPECTUL ORAȘULUI - INFLUENȚA ITALIANĂ - RENĂȘTEREA ALBANIEI - LIGA DIN PRIZREN - BESA SHQIPTARE - SOCIETATEA ALBANEZĂ DIN CONSTANTINOPOLE - SOCIETATEA „BASHKIMI” - REVOLUȚIA DIN COSOVA (1910) - MBRET WILHELM I PARË - APARIȚIA LUI AHMED MUHTAR ZOGOLLI, ACTUALUL ZOGU I, MBRET I SHQIPTARËVE - DURAZZO

Obosit de un drum atât de lung, seara n'am putut vedea orașul decât din balconul camerei de la otel. În fața mea aveam „Geamia e madhe”, iar în dosul ei, mai spre stânga, se ridică coama unui munte, la poalele căruia se află așezată TIRANA.

A doua zi dimineața m'am sculat să vizitez orașul. Cum am ieșit pe poarta otelului, am dat de un grup de băieți și fete care vorbeau românește. De la ei am aflat mahalalele în care locuiesc Românii, precum și unele magazine mai mari din centrul orașului. De altfel, chiar în seara sosirii mele la Tirana, proprietarul otelului mă asigurase că

aproape toți creștinii din Tîrana sînt Romîni Această stare a elementului creștin din actuala capitală a Albaniei trebuie să fie veche, de oarece însuși Hahn ne vorbește despre preponderanța Romînilor din Tîrana „im mudirlik Tyrana wohnen nur Wlachen in der Stadt”¹⁾

Romîni din Tîrana nu sînt localnici Ei sînt veniți din împrejurimile Moscopolei Unii din ei cu care am vorbit, mai țin minte de legăturile lor cu Romîni originari din Grabova și Nicea, așezați prin Berat și alte centre din



29 Tîrana

Albania Cei mai mulți dintre Romîni se ocupă cu comerțul O bună parte din otelurile și restaurantele capitalei sînt ale lor Dar ei cunosc și meserile cei mai abili lucrători în filigran sînt Romîni De asemenea cei mai buni croitorii sînt tot ei Numărul lor se ridică cel mult la 1500 de suflete Dacă ținem seama de faptul că Tîrana, înainte de a fi ridicată la rangul de capitală a Albaniei, avea numai 2200 de locuitori, numărul Romînilor, care a rămas și astăzi același, este relativ mare Dar Tîrana, în cei șapte-opt ani din urmă, a crescut foarte mult După recensămîntul din 1926, numărul locuitorilor se ridică la 12000

¹⁾ HAHN, *Alb Stad*, p 133

După înfățișare, Tirana nu întrece dimensiunile unui târgușor mai mare. Ea este închisă între dealurile ce se lasă de pe povârnișurile unor munți care se văd cu ochiul liber, și, ca așezare, are o poziție destul de frumoasă. Mișcarea din târg este mai vie decât în orice alt centru din Albania. În afară de țărani albanezi care vin din centrul și nordul Albaniei cu mărfurile lor încărcate în care cu două roate



30 Muzachia Fărșeroate din Imiștea

marți trase de boi, se mai găsește multă lume din provincie, care vine să-și aranjeze treburile pe la diferitele ministere.

Aspectul capitalei este cu totul oriental. Este drept că se lucrează pe capete la occidentalizarea ei, prin alinierea străzilor, care sânt înguste, murdare și întortochiate, dar oricâtă muncă s'ar depune la refacerea ei, înfrumusețarea capitalei nu se poate efectua numai în intervalul de un deceniu două. Pe vremea când mă găseam eu în Tirana, străzile încă nu a-

veau nume. Abia m'am putut orienta ca să găsesc locul poștei. După ce l-am descoperit, n'am putut face nicio ispravă, deoarece ora fiind șapte după amiază, birourile erau închise și nu se găsea nici un funcționar care să primească scrisorile.

Ca mai în toate orașele din Orient, în Tirana se găsesc cafenele multe. Ele sunt pline de lume la orice oră de peste

zi, dar mai ales seara Tîrana este singurul oraș din Albania, în care lumea, la cafenea, citește ziare Dintre foile streine „Corriere della Serra” este cel mai răspîndit El se vinde cu acelaș preț ca în Italia De altfel, influența italiană în Tîrana se simte mai mult ca ori unde Armata este îmbrăcată în uniformă italiană Cei mai mulți studenți din școlile streine sînt trimeși în Italia In restaurante, în afară de albanezește, se vorbește și italienește. Tîrana este plină de mărfuri aduse din Italia. Ele sînt mai eftine, pentrucă sunt aduse pe mare și nu sînt supuse la taxe vamale prea ridicate. Numai reclama din magazine se face în favoarea modei franceze

Pe stradă rar se văd femei. Dacă se întîmplă să apară cîte una, ea este voalată ca la Turci Numai femeile creștine umblă îmbrăcate după moda nouă Inainte de marele războiu, și femeile creștine se îmbrăcau ca turcoacele Astăzi ele își mai păstrează acest port numai în Elbasan și împrejurimi Dar din cîte am cetit acum în urmă de tot în ziarele din Tîrana, un curent de modernizare a început să pătrundă și printre femeile musulmane din Albania După „Gazeta e Re” (Gazeta Nouă), la o serbare națională din Pekini, cel mai înapoiat orășel din Albania, locuit numai de Albanezi musulmani, printre asistente se aflau și două doamne din înalta societate musulmană, care apăruseră cu fețele descoperite „me fytyre te zbuluet” Cazul a fost comentat ca un mare eveniment

Este drept că modernizarea Albaniei locuită de musulmani evoluează încet Inșă pentru aceasta, guvernul albanez n'a fost nevoit să recurgă la măsurile lui Kemal. El lasă ca totul să pornească de la sine, așa cum numai cu jumătate de veac înainte a început tot de la sine renașterea întregului popor albanez

De oarece, la noi Romîni, nu se știe aproape mai deloc ceeace patrioții albanezi au făcut pentru înfîrșiparea micului lor stat național, cu mult înainte de războiul balcanic, înainte de a merge mai departe cu descrierea călătoriei mele, în cele ce urmează voi arăta pe scurt primele

frământări la Albanezi pentru redșteptarea conștiinței naționale

Prima manifestare de trezire la o viață națională, s'a făcut pe vremea războiului ruso-turc din 1877. Tratatul de la San-Stefano, care lărgea granițele statelor slave din



31 Fărșeroți din Muzachia

Peninsula Balcanică în mod extraordinar, răpea Albaniei o seamă de provincii locuite numai de Albanezi. Prin acest tratat, o fâșie de la nord spre sud, care intră adânc în teritoriul Albaniei, cădea în posesiunea Serbiei și Bulgariei. Aproape toată partea meridională cu Arghirocastru și Corița treceau la Grecia. În fața acestui pericol de desființare a teritoriului național, o seamă de patrioți albanezi au început o mișcare de protestare, mai întâi la Poartă, după aceea la Marile Puteri.

Astfel, în vara anului 1878, avu loc în orașul Prizren cea dintâi adunare a tulpinilor albaneze de pretutindeni, la care au luat parte delegați din întreaga Albanie. La această adunare s'a putut constitui prima ligă albaneză } *Liga e Prizrenit* (Liga din Prizren), prezidată pentru întâia

dată în mod public de marele naționalist *Abdul-bei Frașari*, alături de care se găseau, din partea Albanezilor de nord, *Prenk Bib-Doda* și *Hodo Pașa*, iar, din Gusinie, *Ali-Pașa*. În această adunare s'au pus bazele primului crez național albanez *Besa shqipitare*, comun pentru toate confesiunile, în virtutea căruia, ceva mai târziu, în alte adunări ținute în Frașari, centrul Albanezilor din sud, s'au redactat, mai întâi, un statut, care regulă organizarea și funcționarea

Ligei, după aceea, o proclamație de cea mai mare însemnătate pentru noua evoluție a chestiunii albaneze în Balcani.

În această proclamație Albanezii cereau de la Poartă următoarele drepturi: 1) reunirea tuturor teritoriilor albaneze într'un singur vilaiet, 2) numirea de funcționari care



32 Fărșeroți din Ciamera (Berat)

cunosc numai limba țării, 3) răspândirea instrucțiunii în limba albaneză, 4) constituirea unui consiliu general în capitala vilaietului, care să se adune de patru ori pe an și în care trebuia să se dezbată hotărârile pentru reforma administrativă; 5) întrebuițarea unei sume din veniturile statului pentru instrucțiunea și lucrările publice din Albania ¹⁾.

¹⁾ Permbledhja e Shqipris ne nje Vilajet, 2 perdorimi i atyre nepenasve qi dne gjuhen e vendit, 3 perhapja e aresimt neper shkolla në gjuhën

După alte date culese de Lumo Skendo (Midat Frașari) și publicate în studiul său *Lidhja e Prizrenit* în *Kalendari Kombiar* (1926) p 65, proclamația Albanezilor conținea șapte puncte

Acest întâiu document istoric a fost redactat în 10 Noembrie din 1878

În împrejurările în care se găsea atunci guvernul turcesc *Liga e Prizrenit* era singura stăpână pe situația din Albania, mai cu deosebire că această atitudine luată de Albanezi față de hotărârile congresului din San-Stefano convenea și Porții. De aceea, după ce Poarta a fost pusă în curent cu conținutul proclamației din Frașari, Liga adresă un memoriu Marilor Puteri, în care sfârșea cu următoarea declarație „Albanezii în nici un caz nu vor primi hotărârile congresului din Berlin, în ce privește cedarea ținuturilor albanezești în mâinile Grecilor sau ale Sârbilor”¹⁾

Când Puterile, cu tot protestul Albanezilor, cedară Muntenegrului ținuturile din Ulkin, atunci Liga e Prizrenit pregăti o armată de mai multe mii de Albanezi recrutați toți din Albania de nord, care trebuia să apere teritoriile amenințate. La sud Abdul bei Frașari făcu același lucru cu o armată de voluntari strânsă din ținuturile Dangli, Colonia, Lascoviki, Premeti, Scrapari, Dișnița și Corița. Dacă cu toată rezistența lor, la nord, ei nu reușiră să salveze teritoriile pierdute, în schimb, la sud, izbutiră să păstreze vilaietul Ianina și ținutul Ciamera, care trebuia să fie cedate Greciei odată cu Tesalia

shqiptare, 4 formimi 1 nje kshilli te pergjithshme ne qendren e Vilajetit, 1 cili do te mbledesh kater here ne mot dhe vendimet e tij per reforma do te ishm zbatushme, 5 perdorimi 1 nje shumeje nga t'ardhunat e pergjithshme per aresim e P. Botore ne Shqipri" (*Shqipria me 1927*, p. 13)

¹⁾ „Shqiptaret nuk pranoni vendimet e kongresit te Berlinit per sa u perkiste leshimit te tokave shqiptare ne duart Greke e Silave" (*Shqipria me 1927* p. 14).

În ce privește campania Grecilor din Elada dusă cu ajutorul Albanezilor grecoman, în contra demersurilor Ligii din Prizren la Poartă și la Marile Puteri, să se vadă broșura *Refutation d'une Brochure Grecque* par un Valaque Epirote, extras din *Courrier d'Orient*, 1879

Dar, dacă rezultatul activității acestei Ligi n'a fost atât de mare pe teren politic, în schimb, ea a contribuit foarte mult la apropierea ce s'a făcut între diferitele tulpini albaneze și, mai ales, la formarea sufletului albanez în sensul unei conștiințe naționale unitare

După liniștirea stărilor din imperiul turcesc, Poarta ordonă desființarea Ligei, care avea partizani în întreaga Albanie, arestând și internând pe fruntașii ei, cum erau *Abdul-bei Frașari*, *Prenc Bib-Doda*, *Hodo-Pașa* și alții. Cu toate acestea, Liga continuă să existe, de astădată sub forma unei societăți culturale „Shokeri e te shtipur shkronja shqip” (Societate pentru tipărirea scrisului albanez) cu sediul la Constantinople¹⁾, unde se aflau frații *Abdul-bei* și *Samu-bei Frașari*, acesta din urmă fiind și președintele societății²⁾. Societatea numără 27 de membri dintre personalitățile cele mai marcante, între care figurează, în afară de cei doi Frașari, *Ioan Vreta*, un înfocat naționalist, *Pandehi Sotir*, cu o activitate extraordinară



33 Fărșeroate din Ciamera (Berat)

¹⁾ Vezi *Dituria*, numărul 2 din 1 Dec 1926

²⁾ Samu-bei conducea și un jurnal turcesc „Terxhuman-ı Shark” în care apăra drepturile Albanezilor (Vezi *Lumo Skendo*, 1b, 26)

desfășurată mai târziu la București, *Petro Poga, Vas-Pașa și alții*

Prima adunare s'a ținut la 1 Iunie 1880. În această adunare s'a admis mai întâi alfabetul albanez prezentat de Sami-bei Frașari. Apoi, în mai multe ședințe consecutive, s'a stabilit statutele după care trebuia să se conducă noua societate. Ea avea ca scop principal răspândirea de cărți albanezești scrise cu alfabetul latin, conceput de Sami-bei Frașari. Acest alfabet primind unele modificări ce i s'au adus la congresul din Bitolia (1909), este cel de astăzi, întrebuințat în toată Albania.

La început Societatea din Constanținopole a desfășurat o activitate foarte intensă. A tipărit abecedare și manuale albaneze pentru școlile primare. A înființat prima școală primară în Corița. A răspândit cărți în toată Albania. În fine a reușit să arate poporului albanez din patrie, care era cu desăvârșire ignorant, că i se pot da învățături și în limba lui națională.

Această activitate n'a prea plăcut Porții. În afară de aceasta, nici Patriarhia, care urmărea pur și simplu grecizarea tuturor creștinilor — această Patriarhie care a fost o pacoste și pentru noi Români — nu vedeă cu ochi buni mișcarea Albanezilor, căci ea ducea direct la înlocuirea scoalelor și bisericilor grecești prin cele albaneze, așa cum ș'a și întâmplat, de fapt, după independența Albaniei. De aceea numai după câteva luni de existență, Societatea a fost nevoită să se mute în străinătate. Țara cea mai potrivită în care Albanezii se puteau bucura nu numai de cea mai mare libertate, ci și de ajutorul efectiv al autorităților locale era România, numită pe atunci de către patrioții albanezi „Vatan i lırmevet” (Patria libertăților). Astfel în anul 1881 Societatea se mută la București, iar mai târziu, după ce s'au înființat sucursale în Egipt, Bulgaria, America, etc., ea a ajuns o societate independentă de celelalte, purtând numele *Drita* (Lumina), după numele primei reviste publicată la Constantinopole și redactată în Corița, în 1909, de un membru tot din familia Frașari, anume *Mıdat Frașari*,

(Lumo Skendo), scriitor fecund în mai multe limbi și un aprig apărător al cauzei albaneze

Acum toată activitatea societății din Constantinopole s'a mutat la București, unde *Ioan Vreța* trimitea materialul



34 Fărșeroate din Muzachia Cosina

de tipărit Societatea *Drita* mai târziu (1887) își schimbă numele în *Ditura* (Știința). La București începură să se tipărească o mulțime de cărți, între care și operele bardului național *Naim-bei Frașari*, fratele mai mic al celor doi Frașari (Abdul și Sami), ca *Skender-beu*, *Qorbelaja*, etc.

După moartea poetului Naim-bei Frașari (20 Oct 1900) activitatea societății s'a mai micșorat ¹⁾.

Intre timp în Albania apare o nouă mișcare politică. Luând ca model organizațiile revoluționare bulgare din Macedonia, Albanezii începură și ei să se organizeze pe ascuns. În 1906 societatea din București unindu-se cu cele-



35 Fărșeroți din Jarcani

alte societăți din străinătate, formează o singură societate *Bashkimi* (Unirea), al cărei scop pe față era luminarea prin cultură a poporului albanez, însă, în fond, ea urmărea realizări politice.

În această stare îi surprinse pe Albanezii din patrie și străinătate mișcarea Junilor Turci și proclamarea constituției turcești din 1908.

¹⁾ Cf publicația festivă *Naim-Frașerit, vjershteorit dh'educatorit kombetar* (Lui Naim-Frașari, poetului și educatorului național), lucrare apărută din inițiativa unui grup de studenți albanezi din Graz, cu prilejul împlinirii unui sfert de veac de la moartea poetului, 1925.

Acum toți patrioții albanezi credeau că a sosit vremea, când și pentru ei trebuia să înceapă o epocă de dezvoltare culturală și literară. De aceea ei se grăbiră să deschidă școli cât mai multe, să publice cărți și reviste, să se organizeze în cluburi, în fine, să se folosească cât mai mult de noua situație creată, pentru ca să poată trezi pe popor mai repede la noua viață națională. Însă Junii Turci nu vedeau cu ochi buni această mișcare de emancipare a poporului albanez. De aceea, chiar de la început, ei au încercat să producă o desbinare în sânul poporului albanez prin atragerea de partea lor a câtorva înalți funcționari de origine albaneză din Constantinopole, care se opuneau întrebunțării literilor latinești în scrierile albanezești. În acest scop aceștia se constituiră într'un club, publicând ziarul „Udhe” e dreite” (drum drept), în care se combăteau literile scrisului ghiaur, recomandându-se scrisul sfânt cu litere arabe. Dar toate aceste intrigi nu mai puteau prinde, de oarece imediat după aceasta izbucni revoluția din Cosovo (1910), care se întinse peste toată Albania.

Intervenția lui Turgut-Pașa reuși să potolească răscoala ¹⁾, însă curând după aceasta izbucni războiul balcanic cu sfârșitul lui victorios pentru popoarele creștine. Acum Sârbii ocupă centrul și nordul Albaniei, iar Grecii se așează în partea de sud.

În împrejurările acelea o nouă mișcare se produse în rândurile Albanezilor din afară. Bătrânul *Ismail Kemal-bei* din Constantinopole veni la București, ca să se înțeleagă cu Albanezii din capitala noastră asupra hotărârilor ce trebuiau luate față de evenimentele care se petreceau în patrie. După un consiliu intim, *Ismail Kemal-bei* a plecat la Valona, și în 28 Noembrie 1912, fu proclamată independența Albaniei, care fu recunoscută de către Marile Puteri, în conferința ambasadurilor din Londra, ținută în 20 Decem-

¹⁾ Pentru revoluția din 1910 vezi MARIE AMALIE FREIN VON GODIN, *Aus dem neuen Albanien*. Vien 1914.

Deasemenea N. IORGA, *Istoria războiului balcanic*, capitolul *Răscoala Albaniei*.

vrie din acelaș an. După câteva luni (22 Martie 1913), o altă conferință fixă granițele Albaniei, iar pe la începutul primăverii anului următor, Albania avu pe primul ei rege în persoana lui *Wilhelm de Wied* — nepotul reginei Elisabeta a României — care trebuia să poarte numele *Mbret Wilhelm i parë* (regele Wilhelm întâi).



36 Fărșeroată din Colonia

Eră un moment, în fine, când prietenii unei Albanii libere și independente au văzut realizându-se visul lui Scanderbeg. Cu toate acestea, în popor nu eră liniște completă. Elementul mahomedan nu prea vedea cu ochi buni alegerea unui rege „kaur” pe tronul Albaniei. Această stare de spirit ca și alte împrejurări de afară duseră la revoluția din *Şi-a c*, în urma căreia mbretul *Wilhelm* și mbretereșă *Sofia* fură nevoiți să părăsească Albania, în 6 Septembrie din același an.

După izbucnirea marelui războiu, Albania a fost ocupată rând pe rând de către armatele sârbești, italiene, aus-

triace și franceze. Sub ocupația austriacă a apărut pentru întâia dată, în calitate de conducător al Albanezilor, tânărul ofițer *Ahmed Muhtar Zogolli*, care mai târziu trebuia să ajungă regele *Zogu I* al Albaniei, după ce mai întâi fusese ministru, președinte de consiliu și președinte de republică.

După două zile de ședere în Tirana, în care timp am avut prilejul să cunosc și pe ministrul nostru din Albania, d-l Trandafirescu, a treia zi am plecat spre Durazzo. De la Tirana am apucat aceeași șosea pe care venisem până la Șiac, târguleț însemnat, după cum am văzut mai sus, pentru revoluția din 1914, în urma căreia primul rege al Albaniei a fost nevoit să abdice. În oraș nu m'am oprit decât o oră, ca să mă informez dacă se găsesc Români în localitate. Niciunul. Toți locuitorii sânt Albanezi musulmani. De asemenea nici în împrejurimile orașului nu se observă așezări românești, deși Hahn, vorbind despre colonia românească din Cavaia, spune că „Drei Dorfer der Kustenebene von Schjak haben Walachische Kolonien”¹⁾ De la Șiac, am continuat drumul spre apus și, după o jumătate de oră, am sosit în Durazzo. De la Tirana până la Durazzo nu sânt decât 40 de km, pe care îi poți parcurge cu mașina într-o oră.

Durazzo sau *Durūs* și *Durās*, cum îi zic Fărșeroții, este așezat în formă de amfiteatru, la poalele unui deal, care se lasă până la țărnul mării. Are o poziție admirabilă, mai ales când te uiți din depărtare și vezi casele albe sclipind de pe înălțimile cetățuiei care domină întreg orașul. Strada principală este o continuare a drumului care duce de la Tirana la Durazzo, ajungând până în port. Mica piață se află așezată la capătul acestei străzi, aproape de port. Aici este centrul în care staționează toate automobilele și punctul din oraș în care se observă cea mai multă mișcare. În schumb, în port, nu se vede nicio activitate. Cele mai multe mărfuri sânt adăpostite în aer liber. Pe vreme de ploaie multe din ele sânt supuse stricăciunii. Aici am întâlnit un număr de chervanagu aromâni, care încărcau sare și mărfuri pentru a le transporta în interiorul Albaniei. Ei erau originari din comunele *Fracula*, *Cipleaca*, *Grabrani*, *Chelbășira*. Profitând de prezența lor în port, mai ales că mai aveau încă două-trei ceasuri până la plecare, m'am

¹⁾ HAHN *Alb Stud*, p. 133

interesat de graul și număiul lor Unul din ei, Lambi Bechia, în vârstă de peste 60 de ani mi-a dat unele infor-



37 Fărșeroți din Colonia.

mașini cu privire la drumurile cărăvănarilor fărșeroți, despre care voiu vorbi amănunțit în alt capitol

Românii din Durazzo sânt toți neguțători Ei vorbesc un dialect care îi deosebește de Fărșeroți Cei mai mulți

sânt veniți din centrele românești din partea de sud a Macedoniei. Unii chiar din orașele mai mari din Albania, ca Berat și Elbasan. Numărul lor abia trece peste o mie de suflete. De altfel, întreaga populație a orașului este de cincispece mii de locuitori, dintre care trei mii sânt musulmani și restul creștini.

Graul Românilor din Durazzo este aproape același cu al Românilor din Tirana. El se deosebește de limba fărșeroților și, ca particularități locale, în afară de cele cunoscute din limba scriitorilor români din sec. XVIII, nu prezintă aproape nimic nou.

După o ședere de câteva ceasuri, aproape de amiază mi-am continuat drumul spre *Muzachia*, numită de Albanezi *Muzeké*.

6 DE LA DURAZZO LA BERAT

LUȘNIA - MUZACHIA - CARBUNARA - BERAT - ROMÂNII DIN BERAT

Drumul de la Durazzo spre Muzachia duce în spre miazăzi, de-alungul coastei Mării Adriatice. Abia am mânat 5—6 minute, și am ajuns în fața reședinței de vară a regelui Zogu I. Ne-am oprit puțin ca să vedem pe din afară clădirea și am pornit din nou, luându-o tot de-alungul mării, însă ceva mai în spre stânga, lăsând între șosea și țărmul mării o distanță de câteva sute de metri. După aceea am apucat-o pe drumul din spre Cavaia, pe unde am venit la Tirana, și continuând am trecut râul Șcumbi, aproape de Pekini. Acum mai coborîm și sum încă câteva minute dealurile care se lasă de pe munții *Dumrë* și *Darsë* (Malet Dumres e Darsise), apoi intrăm în câmpia din fața noastră care se pierde în zare *Muzachia*.

Muzachia este singura porțiune din Albania, în care nu se mai văd munți sau dealuri. În toate celelalte regiuni pe unde am trecut, începând de la Corița până în Tirana, abia dacă am întâlnit în drum câte o porțiune de doi-trei kilometri de pământ șesos. Pretutindeni numai munți și dealuri. Nici câmpia care se întinde în fața capitalei nu-i

așă de mare. Numai porțiunea din partea de miază-zi a orașelului Cavaia este ceva mai mare. Dar și aci într-o parte și alta se văd cu ochiul liber colinele care se lasă la poalele munților. În Albania, vorbind de ținuturile pe unde am trecut eu, munții și dealurile ajung aproape de țărml mării. N'am să uit cât de plăcut impresionat am fost în drumul de la Elbasan la Tirana, când, după ore de călătorie în mijlocul munților, abia am ieșit de după cotitura unui



38 Muzachia Lușnia

deal înalt, și imediat am dat de țărml Mării Adriatice. Distanța care ne despărțea de țărml eră abia de patru cinci kilometri.

Am continuat drumul în spre miazăzi, la stânga lacului *Tărbuș*, și pe la amiază, după două ore de călătorie, am ajuns în Lușnia, unde ne-am oprit

Lușnia este reședința subrefectului din Berat. Are vreo 400 de case, cu o populațiune de două mii locuitori, dintre care numai patru sute sânt Albanezi creștini și Români, restul musulmani. După numărul locuitorilor, Lușnia nu este decât un simplu târguleț. Cu toate acestea, el este ceva mai îngrijit, are un număr de clădiri nouă și un pod zidit în ciment, care trece peste râul ce curge prin mijlocul

orașului În Lușnia se găsește și o școală de agricultură, înzestrată cu toate mijloacele de trebuință pentru pregătirea elevilor agronomi

La restaurantul în care am descins, singurul ceva mai mare în fața căruia se opresc toate mașinile, proprietarul este un tânăr robust, care, după înfățișare, pare a fi Aromân. Am intrat cu el în vorbă și am aflat că este din părțile Beratului Imediat după aceasta, m'am așezat la



39 Muzachia Drumul Lușnia-Berat

o masă unde se aflau câțiva Fărșeroți din comunele de pe câmpia Muzachiei *Liboșsa*, *Vârtope* și *Cutali*. Am intrat cu ei de vorbă, ca să-mi însemnez unele particularități de limbă, și să-i întreb despre mișcările lor cu turmele Toți, afară de Cușu Gıogia, erau păstori Ei veniseră în târg cu lână, unt și brânză, ca să le desfacă în Lușnia Unul din ei, Ducu Jana, care cunoștea bine preparatul cașcavalului, mi-a dat lămuriri asupra felului cum fabrică Fărșeroții cașcavalul La fel ca și Români din Pind așezați în ținutul Veriei, ei vând laptele la negustorii din Albania și Grecia pentru tot intervalul de la începutul primăverii până în toamnă. În timpul verii neguțătorii angajează Fărșeroți cu fabricarea cașcavalului Aceștia îl pre-

pară la fel ca și Români din Pind despre care am vorbit pe larg în „Români Nomazi”

Exprimându-mi dorința ca să vizitez comuna *Carbunara*, ei m’au prevenit că acum în lunile de vară aproape toți Români sânt plecați la munte. Se plângeau de scumpetea vieții, de greutatea dărilor și, mai ales, de seceta mare ce a bătut în vara aceea, când aproape până în toamnă târziu nu căzuse nici un strop de ploaie. Tot de la ei am aflat că după patru zile eră să se țină în Lușnia un târg la care trebuia să coboare Fărșeroți de prin părțile muntoase ale Albaniei centrale.

După graiu, ei nu se deosebeau de Fărșeroți pe care îi întâlnisem la Cavaia. Unul dintre ei, Cușu Glogia, care multă vreme se ocupase cu transporturile, îmi dădu informații despre Români din *Petova*, *Zavari* și *Radostina*, situate în ținutul *Guriza*, la dreapta râului Semeni. Tot de la el am aflat despre mișcările Fărșeroților din acele părți precum și despre unii termeni referitori la numele catârilor. După o ședere de trei ore și mai bine în Lușnia, am pornit spre Carbunara. Am mers câteva minute pe cotiturile unor dealuri mai înalte, după aceea am pătruns în câmpia Muzachiei.

Muzachia, numită de Albanezi *Muzeke*, iar de Fărșeroți *Mizuchea*, este câmpia care se întinde pe amândouă țărmurile râului Semeni. Ea începe de la râul Șcumbi, la mieznoapte, și se întinde în spre miezăzi, de-alungul țărmului Adriatic, până aproape de dealurile muntelui Malacra. La răsărit, continuând pe valea râului Osum, ajunge până în ținutul Berat.

Intregul ținut al Muzachiei se împarte în două porțiuni: *Muzeke e Madhe* (Muzachia Mare) de-a dreapta lui Semeni, și *Muzeke e Vogël* (M. Mică), de-a stânga lui. Pământul acestei câmpii este foarte fertil. Numai că el nu este peste tot cultivat. Afară de unele porțiuni mici sămănate cu porumb, restul, mai totul părăsit. De altfel, în vara în care am călătorit eu, din cauza secetei prea mari, întreaga regiune era pustie. Cătunele presărate pe această câmpie sânt atât de rare, încât dacă n’ar fi să întâlnești

în drum, din când în când, câte un grup de Fărșeroți, ai crede că te găsești în pustiul Saharei Până acum, după lămuririle care mi s'au dat la *Fieri* (Fearica), Albanezii nu profită de bogăția solului Muzachiei, nici în anul când se face câte o recoltă bună Acei câțivă bei Albanezi care stăpânesc întreaga câmpie se mulțumesc cu atâta cât le trebuie pentru nevoile lor proprii

După o jumătate de oră am ajuns în Carburnara Comuna este locuită de Albanezi musulmani Ceva mai la o parte, se află și locuințele câtorva familii de Fărșeroți săraci Cei mai mulți din ei se ocupă cu transporturile Dar și această meserie trebuie să o părăsească, din cauza transporturilor cu autocamioanele În comună erau numai câteva femei Doi fărșeroți, care se pregăteau să părăsească comuna, mi-au dat lămuriri despre situația și numărul lor

După două ore de popas, am continuat drumul mai departe până la *Cuci*, unde a trebuit să ne oprim, ca să trecem râul Devol După o jumătate de oră de așteptare, ne-am îmbarcat cu mașina pe o punte plutitoare și am trecut dincolo de râu De aci

am continuat pe șoseaua care merge de-alungul albiei lui Osum, pe care Albanezii îl numesc *Lumi Beratit* (Râul Beratului) După un drum de o oră, am început să zărim din depărtare, coama muntelui *Tomor*, numit de Fărșeroți *Ndumor*¹⁾. Este cel mai înalt munte din Albania Cu



40 Fărșeroată din Carburnara.

¹⁾ În literatura populară Tomor apare cu acest nume

cât înaintăm, cu atât muntele răsare în dosul oraşului Berat, ale cărui case albe de pe cetăţuia oraşului încep să lucească. Acum se arată întreaga coamă a muntelui cu cele două vârfuri *Tomorița Mare* și *Tomorița Mică*, și, numai după vreo zece minute, ajungem lângă cătunul românesc *Duşnic*, pe care îl lăsăm la stânga, înaintând direct spre oraş. La 6 după amiază intrăm în Berat.

Berat, numit în anticitate *Pulcheriopolis*, ca poziție, este cel mai frumos oraş din Albania. Din depărtare arată mai frumos chiar decât Durazzo Aromânii îi zic *Vilarde* și sub aceasta formă este atestat și în literatura populară¹⁾ El reprezintă punctul cel mai înaintat al vechei influențe slave în toponomastica din Albania centrală²⁾ Cu privire la numele oraşului este interesant de relevat faptul că, pe când Albanezii au păstrat forma care vine direct de la slav. *Belgrad* „oraş frumos”, Aromânii l-au moştenit sub forma medio-greacă *Βελιγράδι* (cu *b* inițial redat prin

Dălăgats dinăparte,
tretsets marea la năparte,
Ndomor ș-pi munts arcș,
și păduri di kiă stufoși

Alergați din cealaltă parte,
treceți marea la o parte,
Ndomor și Munțu Roși,
și păduri de pini stufoși

Lit Pp 994

¹⁾ Ea înșits tu valea vearde,
si scriats ună lai carte,
la păşelu di Vilarde

Ia ieșiți în valea verde,
să scrieți o scrisoare,
La pașă din Berat

Lit Pop 1018

În altă parte se întâlnește sub formula *Vilar*

Ta s-te-aducă tăș Vilarî:
tăș Vilarî la tsitate,
s-tsă pitrec lai Nace, frate,
ncîmucûni cu sănătate

Să te-aducă până în Berat,
până în Berat la cetate,
ca să-ți trimet, măi, Nace, frate,
închinăciuni cu sănătate

Lit Pop 1017

²⁾ Elementul slav din Albania centrală se mai întâlnește numai în comunele de lângă Corița Bigliști, Drenova, Emboria și Boboștița. În timpurile mai vechi acest element se întindea și mai mult în interiorul Albaniei centrale. Pe la începutul sec. XVI, I Musachi în a sa *Istoria della casa Musachia* (cf Hopf, *Cron greco-rom* 1873 p 280) amintește despre Slavii din ținutul Opari (astăzi în prefectura din Corița) spunând „Il paese d'Opari ch'è abitato di Schiavon”

6, după pronunțarea greacă), din care mai târziu au făcut *Vilardi*. Este, poate, singurul oraș din Albania, pentru care Aromânii păstrează o denumire veche, deosebită de aceea întrebunțată de Albanezi. Aceasta se explică din faptul că, mai mult ca în orice punct al Albaniei, și din toate vremurile, elementul aromânesc a existat în număr mai mare pe muntele Tomor, la poalele căruia se află așezat orașul Berat. În privința această Hahn este cel mai vechiu autor



41 Berat

care ne spune că „in der Stadt Berat wohnen viele [Wlachen] und die Musukja ist voll davon”¹⁾ De fapt populațiunea românească din acest oraș a fost totdeauna numeroasă. Din 12000 de locuitori câți se aflau pe vremea când Weigand a călătorit în Albania, 9000 erau Aromâni. Va să zică $\frac{3}{4}$ din populațiune reprezintă elementul românesc²⁾. De altfel, elementul românesc a fost și este cel

¹⁾ Cf *Alb Stud*, p 133

²⁾ WEIGAND, *Die Aromunen*, I p 291

KARL PATSCH, *Das Sandschak Berat in Albanien* (1904), p 120, crede că numărul Aromânilor dat de Weigand este exagerat. Aceasta, desigur, după lămuririle ce i s'au dat de către episcopul grec din Berat.

M. EKREM-BEI VLORA, *Aus Berat und vom Tomor* Sarajevo (1911) p 78 nota, crede de asemenea că numărul Românilor dat de Weigand ar fi prea

mai numeros în întreg districtul Berat, nu numai în orașul Berat Iată ce spune Antonio Baldacci în lucrarea lui apărută de curând asupra Albaniei. „Il distretto di Berat, col Musachi confinante e Scrapari, è abitato in prevalenza da mussulmani, *gli ortodossi che si trovano in*



42 Fărșeroată din Berat

questo territorio appartengono generalmente alla nazionalità romana“¹⁾ După marele războiu, o bună parte din locuitorii orașului, în special Români și Albanezi creștini, din cauza mersului rău al afacerilor, au emigrat, așezându-se în diferite centre din Peninsula Balcanică Populațiunea actuală, este, după statistica oficială, de 8505 locuitori, adică cu vreo patru mii de suflete mai puțin Numărul Românilor nu se poate ști precis In cele două zile cât am stat, am

putut observă numai

că ei sânt destul de numeroși Intregul cartier cunoscut sub numele *Gorița* este ocupat de dânsu. Dar ei sânt răspândiți și în alte puncte ale orașului Ca și în Tirana, cele mai mari prăvăli sânt ale Aromânilor Ei se ocupă cu comerțul și meseriile

mare Dar autorul, care este Albanez și cunoaște orașul Berat mai bine ca oricare, nu spune cam cu cât ar fi mai mare Se vede că el s'a luat după Patsch, a cărui lucrare o citează

¹⁾ ANTONIO BALDACCII, *L'Albania*, Roma 1929, p. 306

Berat este așezat de-alungul râului Lumi Beratit. Cum te apropii de oraș, pe șoseaua care vine din spre Muzachia, vezi cea mai mare parte a orașului întinzându-se pe partea dreaptă a râului care îl străbate. În partea stângă se înalță cetățuia *Castro*, cu clădiri ridicate pe înălțimea stâncilor. Aromânii îi zic *Tsitate* (cetate). Casele se întind până jos în vale, unindu-se printr'un pod bine zidit cu cealaltă parte a orașului.

Sosind în Berat, am descins în porțiunea orașului așezat pe malul drept al lui Osum. Aci străzile sânt mai lungi, iar piața, care se găsește numai la doi-trei pași la stânga, este mai animată. Înălțimea orașului este foarte simpatcă. Berat nu se poate compara cu Filbasan sau cu Tirana. El se apropie foarte mult de Corița, având un număr de clădiri bine întreținute. Lumea este îmbrăcată ceva mai bine, iar femeile umblă pe stradă desvelite la față. În afară de aceasta, Berat este înconjurat și de o vegetație abondentă. Pe dealurile din împrejurimi cresc tot felul de fructe și, în special, rodii, de mărime neobișnuită.

În cele două zile cât am stat în Berat, am avut prilejul să cunosc mai mulți Români fărșeroți veniți în târg de prin împrejurimi. Erau *Uranishi* de prin comunele *Vartopi* și *Schepuri*. Aceștia se aseamănă în graiu mai mult cu Fărșeroții din Ciamera Alțu de prin comunele *Conisbalta*, *Chelbsira*, *Remanița*, *Morava*, *Cutali*, unii chiar de mai departe, din spre părțile apusene ale ținutului Malacastro: *Bestrova*, *Mecati*, *Scrototina*, *Scrapar*, *Peștani*, *Fracula*, *Levani* etc. Ca și în târgurile din celelalte centre ale Albaniei, ei vin întovărășiți de femeile lor, aducând mărfuri încărcate pe catâr. Stând de vorbă cu ei spre a-mi însemna observațiunile de care aveam nevoie, auzeam aceleași plângeri cu privire la mersul rău al afacerilor și la dările mari ce trebuie să plătească la stăpânire. Unii din ei știau despre emigrarea Fărșeroților din Pleasa în România și se interesau de ei, dacă le merge mai bine.

6*

Toți acești Aromâni, deși vorbesc bine limba albaneză, își păstrează graul lor fărșerotesc mai puțin influențat de limba albaneză, decât graiul Românilor din Epir și Tesalia de limba greacă. Am aici în Cluj câțiva studenți din Tesalia, înscriși la Facultatea de medicină, care vorbesc un dialect aproape pe jumătate grecesc. Fărșeroții, din contră,

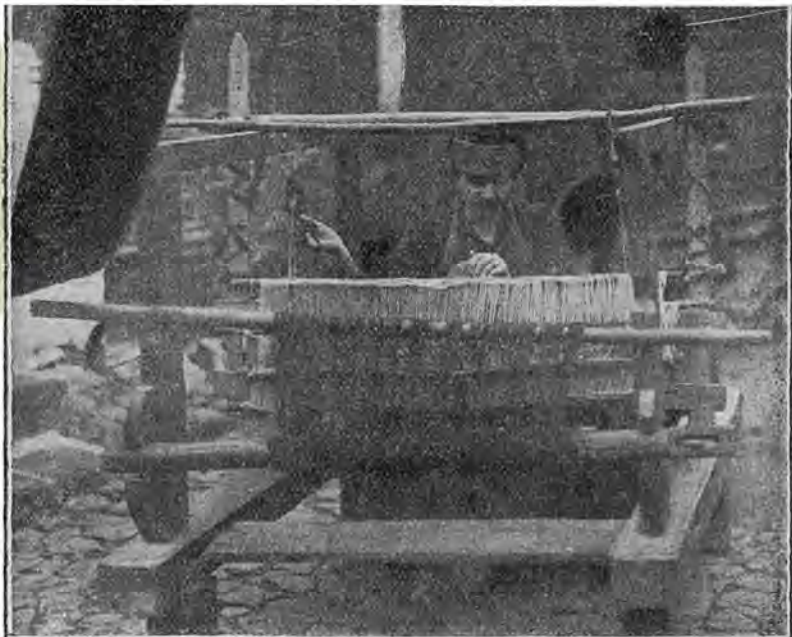

43 Fărșeroată la războiu

în afară de cuvintele albanezești obicnuite și în limba Românilor din Macedonia, au prea puține împrumuturi din albaneză. Printre Fărșeroții veniți în târg la Berat, am dat de o femeie bătrână: Cutina ali Mărușe, în vârsta de 68 de ani, originară din Uianic, singura care a primit să stea de vorbă cu mine timp de câteva ore povestindu-mi un basm, obiceiurile de la nuntă și câteva cântece în graiul fărșerot, pe care le-am reprodus în partea a doua a acestei lucrări.

În Berat, în afară de Români și Albanezi, se mai găsesc și foarte mulți Țigani. Pe aceștia îi întâlnești chiar de la intrarea în oraș. În zilele de târg piața mișună de ei. Cei mai mulți sânt cerșetori. Numai cei așezați în oraș sânt căldărari și spitorii Albanezii îi numesc *Ivghut* sau *Evghut*. Aromânii le spun *Ghiftu*. Forma albaneză vine (prin metateză) din *Eghift*, iar aceasta, din γύφτος „Țigan”, este aceeași cu denumirea aromână

*

7. DE LA BERAT LA FIERI

DUȘNIC, MORAVA CUTALI – NUME DE LOCALITĂȚI ROMÂNEȘTI ÎN ALBANIA

A treia zi după sosirea noastră în Berat am plecat spre Fieri. Ne-am sculat mai de dimineață ca să umblăm pe răcoare, mai ales că în drum trebuia să ne oprim în câteva localități românești. Drumul de la Berat la Fieri este cel vechiu. De un an de zile șoseaua a fost reparată din temelii și se poate umbla cu mașina pe ea fără nici o piedică.

La ora 5 dimineața am pornit apucându-o pe drumul pe care sosisem. După o călătorie de un sfert de oră, am ajuns în *Dușnic*, așezat pe niște coline, la dreapta râului Osum. Este un simplu cătun cu cel mult 200 de locuitori, dintre care cei mai mulți sânt Albanezi musulmani. Albanezii creștini și Fărșeroții sânt foarte puțini. După informațiile ce mi-au dat câteva Fărșeroate bătrâne, înainte numărul Fărșeroților eră mai mare, acum abia mai sânt câteva familii.

De la Dușnic ne-am continuat drumul drept înainte pe valea râului Osum până la *Morava*, comună mai mare așezată pe câmpie, cu un număr covârșitor de Albanezi musulmani. Ei numără, după statistica albaneză, ca la 500 de suflete. Fărșeroții și Albanezii creștini nu trec peste o sută de inși. Înaintând mai departe, am ajuns la podul *Uri Hasan-beut* (podul lui Hasan-bei) care trece peste Osum. De aci înainte întâlnim pâlcuri pâlcuri de Fărșeroți :

unii vin de prin regiunile din Malacastra, alții de prin ținutul Valonei din comunele *Bestrova*, *Scrapar*, *Mifol*, *Scrofoțina*. Văzând că printre ei se găseau și câteva Fărșeroate, care se apropiau ca să treacă podul, am oprit puțin mașina spre a intra în vorbă cu ei, întrebând despre drumul care duce la Fier. Una dintre Fărșeroate purtă



44 Muzachia Fărșeroți din Schepuri (Berat)

peste *čupare* (coafura capului) o pânză albă, pe care Românii de prin ținuturile Macedoniei o numesc *baltsu*. Întrebându-o ca să-mi spună cum se cheamă în graiul lor, ea mi-a răspuns „*ciceroană*”. Era cea dintâi Fărșeroată, pe care o vedeam cu *ciceroană* pe cap. Toate celelalte pe care le întâlnisem până la Berat, purtau numai *ciupare*. De la ele am mai aflat despre numirea celor alte piese de îmbrăcăminte, despre care se va vorbi în altă parte. După o jumătate de oră am pornit mai departe, continuând drumul spre Fier.

Trecând podul, ne-am înapoiat câteva minute pe cursul râului Osum, spre a vizita *Chelbsira* un cătun așezat pe malul stâng al râului. În cătun abia sânt douăzeci de case locuite de Albanezi creștini și de Fărșeroți. Aceștia toți erau plecați la munte. Inapoiindu-ne pe ace-

lași drum până la pod, am continuat câteva minute umblând prin câmpie, până când, luându-o în spre apus de râul Osum, am intrat în regiunea deluroasă din ținutul



45 Prelucratură lână

Schepuri, apropiindu-ne de comuna *Schepuri*, locuită de Fărșeroți, originari din *Uranic* de pe Tomor. De aici, coborînd în spre vale, am ajuns la *Cutali*, un cătun ceva mai măricele decât Chelbsira, așezat pe deal, cu un număr de cel mult 200 de locuitori, între care sînt și

câtevâ famillu fărșeroțești Din Cutali șoseaua merge pe câmpie, direcția spre apus, prin *Jareza* până la Fieri.

Înainte de a ajunge la Fieri, m'am întâlnit cu un alt grup de Fărșeroți din Muzachia și de prin părțile Avlonei, care mergeau la Berat Stând de vorbă cu ei, am aflat de unele nume de localități românești. Alte câteva mi-au fost comunicate în târg la Corița. Le înșir mai jos pe toate, după pronunțarea locală.

K'atrom (din arom. *kătră* „piatră” + *om*), nume de localitate în părțile muntoase din ținutul Corița. Astăzi *kătrom* este locuit numai de Albanezi musulmani, care, după statistica oficială, numără 300 de suflete. Aromâni din Dișnița, Stropani, Colonia, de la care am aflat numele, în zic *kătrăom* În statistica lui T Selenica este trecut în transcriere albaneză *Qatrom* art *Qatromi*

K'atra Tsap (din arom. *kătră* + *tsap*), nume de munte în ținutul Pogradet din prefectura Corița Are o înălțime de 1728 m Românii din ținutul Corița vărează cu oile în acest munte În lucrarea lui Selenica, acest munte este dat în traducere albaneză *Guri Tsap* Forma *tsap* se întrebuițează în dialectul gheg În dialectul tosc se aude *skjap* Muntele *Guri Tsap* este situat într'un ținut locuit de Toschi. De aceea cred că formațiunea este românească Însă nu este exclus ca păstorii români să o fi tradus din limba albaneză Fapt cert este că păstorii români întrebuițează numai *K'atra Tsap*

Valeamari (din arom. *valea* + *mari*), nume de vale și de munte, după cum mi-au comunicat Fărșeroții din ținutul Coloniei, în Colonia. La Selenica figurează numai ca nume de munte, sub forma *Vallamari* La început, acest nume a fost dat văii, după aceea muntelui la poalele căruia e așezată valea. Formațiun de nume de loc cu *vale* avem și în Peninsula Balcanică În Meglen avem *Valearatsi* (din *valea-ratsi* „valea rece”) trecută sub această formă și în harta statului major austriac În Epir avem *Valea Caldă*¹) etc

¹ Cf *Lumina*, I, p. 127

Gălina (din arom gălina „găină”), care, se identifică cu muntele Găina din Munțu Apusenii, este numele unui cătun așezat la apus de Berat, în stânga râului Osum, pe înălțimile șirului de munți care merg paralel cu Schepuri. Are numai 154 locuitori Albanezi musulmani. În harta statului major austriac este însemnat sub forma *Galina*, tot așa îl redă și Selenica (p. 509).

Cătunet (derivat din arom *cătun* cu sufixul colectiv *-et*, însemnând locul în care se găsesc așezate mai multe cătune), este o localitate părăsită, după cele ce mi s’au comunicat de către Fărșeroți din ținutul Berat, situată pe povârnișurile răsăritene ale muntelui Tomor. Probabil că în această parte a Tomorului se aflau odată mai multe cătune locuite de Fărșeroți, mai târziu părăsite prin mutarea lor în altă parte. Numele de localitate este însemnat în harta statului major austriac sub forma *Katonet*.

Cum că în *Cătunet* trebuie să vedem o formă românească și nicidecum una derivată din cuvântul albanez, aceasta nu rezultă numai din suf *-et*, care numai în românește derivă colective, dar și din faptul că în toată toponomastica albaneză, pentru cuvântul *cătun* întâlnim numai forma albaneză *Katund*. Astfel de nume de localități avem *Katundiri* (cătunul nou) în ținutul Lușnia din Dibra, *Katundiri vjetër* (cătunul vechiu) în Scutari, *Katundasi* în ținutul Berat, în fine *Katundishti* în ținutul Premeti; *Katundri* în ținutul Corița, *Katundi* în ținutul Lihova din Arghirocastru, etc.

Ca formă simplă avem *Catuna*; de asemenea *Manastiri* și *Catunes* (Mănăstirea cătunului) în ținutul Lihova din Arghirocastru, acolo unde întâlnim și *Katundri*, formațiune albaneză.

Lacatun (din arom *la + cătun*) comuna cu locuitori Albanezi musulmani în prefectura Valona. În scrierile albaneze acest nume de loc este albanizat, fiind scris *Lakatundi*. Sub această formă îl dă Selenica. Fapt sigur este că Români și Albanezi îi zic *Lacatun* și tot așa se întâlnește și în harta statului major austriac.

K'ari (din arom *keare* „pierc” despre soare „apune”, adică locul unde apune soarele¹⁾, nume de cătun cu 73 Albanezi musulmani și 80 Albanezi creștini, între care se găsesc și câțiva Români. Este situat la dreapta râului Vovusa, lângă Valona. În harta statului major austriac este însemnat



46 Drumul Berat-Fieri

Kjari, iar la Selenica, cu transcrierea albaneză, *Qari* (p. 539).

În aromâna cuvântul se întrebunțează ca apelativ și se întâlnește în cunoscutul cântec de nuntă

Lă-î-me și speală-î-me Lă-mă și spală-mă
La șopotlu di tru kare. La fântâna din apus.

De asemenea el se întâlnește ca nume de localitate în Pind¹⁾

Barza (din arom *barzã*), nume de munte aproape de Tirana, din oraș se vede cu ochiul liber. În scrierile albanezești se dă sub această formă.

Cuvântul nu poate fi albanez, deoarece în toată toponimia albaneză avem forma autohtonă nealterată *bardh*.

¹⁾ WEIGAND. *Die rumunischen Ortsnamen im Pindusgebiete in Jahresb. XXI*—XXV Cf. și *Dacoromania* I p. 417

Astfel în Malacastra avem cătunul *Bardhani*, în Elbasan un alt cătun ceva mai măricel: *Bardhasneshi*, în ținutul Luma *Barodhoçi* etc Prefacerea lui *dh* albanez în *z* are loc numai în limba română De aceea cred că originea românească a lui *Barza* pare sigură

Murgana (derivat din arom *murg* și suf *-an* cu -a final de la numele de localități), nume de munte în Arghirocastru cu o înălțime de 2124 m Știu că cuvântul *murk*, articulat *murgu*, există și în limba albaneză cu înțelesul „dunkel, schwarz, grau” fig „nenorocit” și că originea formei de bază, despre care am vorbit în *Dacoromania* II 540, este neclară Dacă totuși îl socotesc ca formațiune românească, aceasta o fac numai din cauza sufixului *-an*, care derivă adjective de felul lui *bălan* din *bâl*, etc În afară de aceasta, derivate locale din românescul *murg*, cum este *Murgaș*, se întâlnesc și în alte țări, pe unde au emigrat păstorii români¹⁾ G Meyer crede că forma albaneză *murgaše*, în Albania, este adusă



47 Muzachia Fărșeroți
din Ardenița

de păstori valahi „durch vlachische Hirten verschleppt”²⁾.

Călvărari (din arom. *călvăr*), nume de cătun lăsat în părăsire în Mirdita Nume de localități, în care Fărșeroți sânt așezați în colibe, pe care ei le numesc *călvre*, sânt

¹⁾ Vezi *Raporturile lingvistice slavo-române în Dacoromania* III p 210

²⁾ G MEYER, *Etym. Wörterbuch der Alt Spr* p 202

multe în Albania : *Calıva-Paşa*, comună în Ciamera cu vreo patru sute de locuitori *Calıvet e Stropanı* (arom *Calivele Stropanı*) cu o sută locuitori ; *Calıvacı* în ținutul Pogradeș cu locuitori Albanezi musulmani ; un alt *Calıvacı*, nume de cătun părăsit, se găsește în Mirdita

Vlahrina (derivat din *Vlah* cu sufixul *-in*), nume de râu în Arghirocastru Este un afluent mic al lui *Susica*, care se varsă în Vovusa Alături de el este și un nume de localitate. Amândouă sunt însemnate în harta statului major austriac

Vlahova (derivat din *Vlah* cu suf *-ovo*), nume de cătun în ținutul Delvin din Arghirocastru cu o populațiune de 80 locuitori.

Vlahanı (derivat din *Vlah* și suf *-an*) nume de cătun ceva mai măricel, situat în același ținut din Arghirocastru Tot în părțile din sudul Albaniei avem și *Vlaho-Psilotera* din ținutul Premeti Este un cătun cu 250 de locuitori, de asemenea *Vlaho-Gorangi* în regiunea Libhova din Arghirocastru, cu 228 de locuitori

Tot în rândul acestor nume de loc trebuie trecute și *Lemnușa*, *Cărarea-l Lampi*, *Padea șoarclur*, *Scârpa-lată*, *K'atralată*, *Guva lui Mirna*, etc despre care s'a vorbit mai pe larg în *Românii Nomazi*.

În *Fieri* sau *Fearica*, cum îi zic Aromânii, am ajuns după amiază pe la ora 4. Am descins la un otel din capătul orașului care, în ce privește curățenia, seamănă mai mult cu un han Eră singurul otel din localitate

Fieri este un simplu târguleș cu un număr de 1500 de locuitori, așezat pe câmpia Muzachiei Orașelul are un aspect drăguș, atât din cauza clădirilor, mai toate nouă și bine îngrijite, cât și din cauza vegetației abundente de care este înconjurat Locuitorii sânt în majoritate Români veniți de prin părțile Moscopolei Ei sânt neguțători și meseriași Fieri nu este un oraș vechiu El datează din 1864 La început eră un simplu cătun alcătuit din douăzeci de case cu biserica Sfântul Gheorghe (Kışa e Shengjergjit) El eră proprietatea doamnei Rapușa, fiica lui Kurt

Achmed Pașa, care îl umi cu cătunul din apropiere Șkoză, făcându-l mai mare. Mai târziu orașul fu reclădit în două rânduri. Odată în timpul lui Kahram Pașa Vrioni, fiul vizi ulu Omer-Pașa, după aceea în 1877 de către Omer



48 Fieri, arom Fearica

Pașa Vrioni, când o așelul luă aspectul modern pe care îl are azi¹⁾

Seara târziu m'am întâlnit cu domnul Steriu Papa, senator în parlamentul albanez și un vechiu cunoscut al meu, încă de pe vremea când studiam la liceul românesc din Bitolia. Dânsul mi-a dat unele informațiuni cu privire la Românii din Fieri, atrăgându-mi luarea aminte asupra săpăturilor care se fac în localitatea Poiani din apropierea orașului.

Neavând ce face mai multă vreme și din pricina proastei găzduiri la otel, unde toată noaptea n'am putut închide ochii din cauza insectelor, dimineața pe la orele 4 am părăsit localitatea cu o mașină care trebuia să ne ducă la Lușnia, după ce mai întâiu vizităm Poiani și alte două cătune cu locuitori Fărșeroți.

¹⁾ T SELENICA, *ib.* 169

8 DE LA FIERI — LA LUȘNIA — ELBASAN

ZAVARI, RADOSTINA, POIANI — MIȘCĂRILE METANASTASICE ALE FĂRȘEROȚILOR — FĂRȘEROȚII CHERVANAGII — DRUMURILE CHERVANAGIILOR FĂRȘEROȚI DIN ALBANIA — NUMELE CATĂRILOR — NUMIRILE PĂRȚILOR CORPULUI LA CATĂR — NUMIRILE OBIECTELOR DE PE CORPUL CATĂRULUI, SAMARUL — NUMIRILE PLUGULUI ȘI ALE PĂRȚILOR LUI — RĂZBOIUL DE TESUT — MÂNCĂRILE FĂRȘEROȚILOR

De la Fieri am apucat drumul spre apus și numai după o scurtă călătorie ne-am apropiat de *Zavari*, cătun așezat la șes, cu vreo 25 de case locuite de Albanezi musulmani și câteva familii fărșeroțești. Înainte de a ajunge în sat, am întâlnit un grup de fărșeroți care mergeau spre Valona. De aici înainte găsești pe Fărșeroți la orice pas. Vara îi poți vedea umblând pretutindeni, ei sânt într'o continuă mișcare. Numai în comunele lor nu-i poți găsi. Aci rar când întâlnești câte o bătrână două. Toți sânt pe cați la munte de unde se coboară la șes, numai când vin să-și vândă produsele lor în lapte și lână, sau când transportă mărfuri în orașele mai mari. În *Zavari* aproape toți Fărșeroții erau plecați. Continuând drumul mai departe, am ajuns la *Radostina*, un cătun ceva mai măricel decât *Zavari*, nsă locuit numai de Albanezi musulmani și foarte puțin Români. De la *Radostina* am ajuns direct la *Poiani*, un sat cu vreo două sute de locuitori, dint e care mai mult ca jumătate sânt Albanezi creștini, restul Fărșeroți.

Poiani este așezat pe locul în care se află odată vechea *Apollonia*. O misiune arheologică franceză condusă de Leon Ray face săpături încă din 1924. Din cercetările făcute până acum, rezultă ca vechiul oraș eră așezat pe o colină de la picioarele muntelui, având fața spre mare. Urme din zidurile care înconjurau cetatea se văd și acum. Din lungimea zidurilor, care ajung până la patru km, se pare că *Apollonia* avea o întindere destul de mare. Până acum nu sânt putut descoperi două locuințe. Ele sânt clădite după modelul roman cu ferestrele care dau în curte.

De la Poiani, întorcându-ne pe același drum, ne-am îndreptat spre Lușnia Mai întâi am luat direcția spre Berat până ce am trecut râul Semani, după aceea, întorcându-ne în spre miazănoapte, am apucat șoseaua spre Lușnia Aci am ajuns după amiază A doua zi dimineața am ieșit în târg ca să mă întâlnesc cu Fărșeroții veniți din împrejurimi Târgul era destul de animat Erau foarte mulți țărani albanezi veniți de prin satele din apropiere Fărșeroții, care erau mai puțin la număr decât aceia pe care îi văzusem în Berat și Corița, veniseră din satele *Divjacu*, *Kruecuchri*, *Liboșsa*, *Cipleaca*, *Petova*, *Carbunara* și altele Unii din ei erau și de prin părțile Ciameriei de lângă Preveza Aci am putut pătrunde mai bine în micile deosebiri de graiu, care există între Fărșeroții Ciamerieni și între aceia din Muzachia Tot în târgul din Lușnia, mi-am însemnat ultimele informații despre mișcările păstorilor ca și despre drumurile cărăvănarilor

În capitolul despre mișcările metanastatice ale Românilor nomazi din întreaga Peninsulă Balcanică, scris în lucrarea mea *Românii Nomazi*, am tratat și despre migrațiile Românilor din Albania În vremea când scriam despre aceste mișcări, informațiile mele privitoare la Români din Albania erau luate, în cea mai mare parte, de la Fărșeroții așezați în Macedonia, în ținutul Vodena (Edesa) aproape de Salonic, și de la unii scrutori care călătoriseră în Albania

În această călătorie, venind în contact cu Fărșeroții aproape din toate regiunile locuite de Români, am avut plăcerea să constat că toate datele înșirate în capitolul din lucrarea mea citată sânt exacte Au fost unii dintre Fărșeroții care mi-au numit regiuni muntoase deosebite de cele date de mine în *Românii Nomazi*, însă, după cercetările mele, direcția este aceeași Astfel, unii dintre Fărșeroții din ținutul Corița, în afară de Muntele Sec, unde pleacă primăvara cu turmele la vâratec, ajung la *K'atra Tsa p*, în munții *Meci* și *Camija* De asemenea cei din stânga râului Semani (Muzachia Mică) nu se duc

spre vărare numai în *Ndumor* (Tomor), ci și în munții *Spiraka, Glava, Jitomr* etc Dar aceștia sânt tot în apropierea munților Tomor O urmărire exactă a tuturor munților pe unde se mișcă păstorii este cu neputință. Românii din regiunea Valonei, în a'ară de ținutul Colomei (Kiafsez), cum am dat în lucrarea citată, își mai



49 Români Muzăchiar

mână turmele la văratec și pe munții *Șopot* din Arghirocastru, după aceea în *Nemerčica* și *Trebișina* din ținutul Premeti Unii însă, după cum mi-a comunicat un Fărșerot din acele ținuturi, o iau spre muntele înalt *Murgana* din ținutul Lăbhova

Dar Fărșeroșii care se ocupă cu transporturile iau direcțiuni cu totul deosebite de acelea ale păstorilor nomazi. Pe acestea le vom expune mai jos, așa cum mi s'au comunicat mai întâi de către Fărșeroșii din ținutul Corița, după

aceea de către ceilalți păstori, pe care i-am întâlnit în cursul călătoriei mele până în Lușnia

Mai întâi, orice transport cu caravanele se face cu catârii Fărșerotul care se ocupă cu transporturile se numește *cărvănar* (din cărvănar) sau kirighe „chirigu” Pe vremuri,



50 Muzachia Fărșeroate din Fracula



51 Fărșerot din Fracula

după cum îmi povestește bătrânul Șănazu, tatăl farmacistului Șănazu din Corița, fiecare fălcare ¹⁾ își avea caravana lui. Caravana se alcătua din 70—100 de catâri (mule). Fiecare familie avea de la 5 sau 6 până la 12 catâri, celnici

¹⁾ Despre *fălcare* vezi în *Românii Nomazi* p. 38

aveau până la 15 sau 16 catâri. Printre Fărșeroți erau și chirigi de meserie care nu aveau catâri. Aceștia erau întrebuințați de celnici și de către orice alt Român, care se ocupa cu transporturile de mărfuri. Un chirigiu de meserie era plătit de la 12 până la 15 lire turcești, ceea ce făcea 276 până la 345 franci aur anual. În afară de aceasta, el mai primea și întreținerea. De aceea, la plecarea chervanagilor, în familiile celnicilor se prepara dintr'o dată pâine multă.

Când plecau chirigu la drum, nu porneau singuri, ci toți la olaltă în caravan, sub conducerea unui chirigiu mai îndemânatec și mai voinic, care pe alocuri se numea *chirigibaș*. El era ales de celnic. Imediat ce ajungeau într'un oraș, chirigibașul era acela care angaja încărcăturile. El se interesa în oraș, ca să afle transporturi cu prețuri mai mari. Condițiunile de plată fixate de dânsul, erau primite de toți ceilalți chirigi. Pentru aceasta chirigibașul nu avea o leafă mai mare decât a celorlalți. Postul lui era mai mult onorific.

Se înțelege de la sine că chirigibașul trebuia să fie nu numai omul cel mai voinic dintre „cărvânari”, dar și cel mai deștept, acela care știa să se descurce în afacerile cu autoritățile orașelor în care se descărcau mărfurile. De multe ori chirigu din Albania înaintau cu transporturile în spre miază noapte până în *Cărădac* (Muntenegru). Ei trebuia să știe și limba țării ca și orânduețile locale.

În ce privește acum drumurile pe care se făceau transporturile, după însemnările ce mi le-am luat, ele sânt următoarele:

Cel mai vechiu și mai umblat drum din Albania era acela care plecă din Durazzo spre Macedonia. *Via Egnatia*. El pornea de pe litoralul mării, trecea prin Cavaia și Elbasan, o lua de alungul lacului Ohrida, trecând prin Struga și Ohrida, și de aci apoi, prin Resna-Bitolia, ajungea pe șoseaua care duce la Salonic.

Chirigu fărșeroți încărcau sare și tot felul de mărfuri ce găseau în *Duruss* sau *Durăs* (Durazzo) și le descărcau mai întâi în *Pikina* sau *Pikindă*, *Pikini* (alb Pekini), de aci treceau prin *Cavaya* (Cavaia), și a-

jungeau la Elbasan Din Elbasan încărcau alte mărfuri și continuau drumul prin *Pugradets*¹⁾ (Pogradet), de unde apoi șoseaua se bifurcă, și unii apucau sau prin nordul lacului Prespa ajungând prin Ohrida la *Bituli* (Bitolia), sau prin partea de sud a lacului, spre *Corça* (Corița)

Din Corița spre Macedonia apucau două drumuri unul care trecea de-alungul lacului *Preaspa*, altul, ceva mai spre sud, trecând prin *Pleşa*, *Florina*, *Flărina*, amândouă ajungeau la *Bituli* (Bitolia)

De la Bituli, în vremea când în *Părlëap* (Perlepe) se ținea marele târg, la care veneau neguțătorii din toate părțile Turciei Europene și unii chiar din străinătate²⁾, că-răvănarii fărșeroți ajungeau cu mărfurile în acest oraș De aci unii o luau spre *Grascu* (Gradtsko) și ajungeau până în *Velis* (Veles, Kupruli), *Scopi* (Scopie, sârb. Skoplje), *Cumanuva* (Kumanovo), *Vrañe* (Vranja) și mai departe în spre miazănoapte, înaintând până în Serbia Alți continuau drumul pe vechea șosea Via Egnatia, ajungând cu transporturile până în *Sărună*, după ce mai întâi treceau prin centrele *Flărina* (Florina), *Vudena* (Vodena), *Verza* și *Ianitza* (Jenige-Vardar)

Din Sărună unii o apucau în spre răsărit și ajungeau în *Cavala*, *Nșear* (Seres), *Edrinezli* (Adrianopole) până *Mboli* (Constantinopole)

Alte două drumuri porneau tot de la Durazzo unul o apucă prin *Șiyac* (Shiak) spre Tirana, altul o lu de-alungul coastei adriatice spre *Milot*, *Leša* și *Școdră* (Scodra, Scutari) De aci chingii fărșeroți înaintau mai în spre nord până ajungeau în *Cărădac* (Karadak, Muntenegru).

În interiorul Albaniei, un drum pe care umblau chervanagii aromâni și plecă tot de la Durazzo, era acela care ducea prin Cavaia-Lușnia și ajungea în *Vıllardı* (Berat). Din *Vıllardı* o apucau în mai multe direcții unii mer-

¹⁾ Numele de localități transcrise cu litere cursive spațiate sânt redade după pronunțarea Fărșeroților

²⁾ Cf *Românii Nomazi*, capitolul *Transportul cu caravanele*, p. 134

geau cu mărfurile în spre răsărit la *Curçao* (Corița) și de aci apoi iarăși o apucau prin Florina în spre interiorul Macedoniei, urmând pe drumurile indicate mai sus. Alți o luau în sudul Albaniei, apucând mai întâi în spre apus prin trecătoarea *S kë p u r i* (alb *S kë p u r i*) la *F e a r i c a* (Fieri) și de aci apoi, urmând drumul în spre *Avlona* (alb Vlore), treceau prin *C ä t s u r i* (Kelcure) ca să ajungă în *A r y i r o c a s t* (Ghinucastru, Arghirocastru)



52 Păstori din munții Gramos

De la *Curçao*, în afară de drumul în spre Biliști-Florina, cărăvănarul român mai mergeau spre Frașări și de aci apoi prin *L i s c o v i k ë* (Lescovikı) ajungeau în *P ä r m e t i* (Premeti)

După cum în partea de miazănoapte a Albaniei Durazzo era centrul de unde cărăvănarul român plecau cu mărfurile în spre nord și răsărit, tot așa, la sud, *Avlona* (Valona) era punctul de unde porneau catârul încărcat cu mărfuri pentru centrele din miazăzi ale Albaniei și Greciei. Drumurile pe care le făceau chirigu fărșeroși, în această parte a Albaniei, erau . de la Avlona la *T i p i l i n a* și de aci apoi

la *Arghirocast* Din Arghirocastru se continua drumul la sud spre *Ianina*, apoi *Delvin* și *Sămsaranda* (Santi Quaranta) Alți se scoborau și mai în spre sud, ajungând la *Preveza*, *Metsova*, *Grebeni*, *Ianina* până în orașele din Tesalia *Târcol* (Tricala), *Larisa*, *Lăson* sau *Lăsun* (Elasona, și la Români din Epir *Lăsun*)

În afară de aceste drumuri, cărăvănarii fărșeroți, în fiecare toamnă, transportau familiile Aromânilor din ținuturile muntoase, unde se aflau cu oile în timpul verii, în regiunile șesoase din Albania și Grecia, unde rămâneau toată iarna. Aceste drumuri sânt aceleași despre care am vorbit mai sus la mișcările de transhumanță ale păstorilor fărșeroți.

Iată acum și numele catârilor, așa cum le-am auzit la cărăvănarii fărșeroți. O bună parte din ele mi-au fost comunicate de bătrânul Șanazu. Explicarea fiecărui nume este dată în dialect, așa cum mi-a fost comunicată

mîlă = catâr,

carasă (capasă, cařasă) *mulă lațe* = catâr negru,

mară (mařă, mařă, mařă) : *ıyi strigă na mař, mař* = îi strigă na, mar, mar,

čulă bože aqoše de culoare roșie,

aqap (arap) *mulă lațe* catâr negru,

meqğu (merği) *muqāqe albă* catâr alb,

tsap (tsap) *dzătsem la mula mascuqă* zicem la catâr de sex bărbătesc,

pul (pulju) *ı' strigă na pul, pul* îi strigă na pulju, pulju,

baqză (barză) *mulă albă, ı' strigă na, baqză na* = catâr alb, îi strigă na, barză na,

dumani mulă șamină lațe = catâr negru de sex femeiesc,

tucă. mulă Ńamină,

qıză (rıză) *mulaqı albă* = catâr alb,

tană mulaqı albă,

tserb (tserb) *mulă mascuqă sıvă* = catâr cenușiu de sex bărbătesc,

maqă (mară) *mulă șamină qoșă* = catâr roșcat de sexul femeiesc. (Vezi *mară* mai sus),

vaše (vașe) . *mulă murgă* = catâr negru închis ,
meșe (merge) . *mulă țeamină căstănată* = catâr de sex
 femeiesc de culoare castanie (vezi mai sus *meșu*) ,
gală = catâr negru deschis ;
căluș (câluș) = calul cu clopot, care merge în fruntea ca-
 ravanei

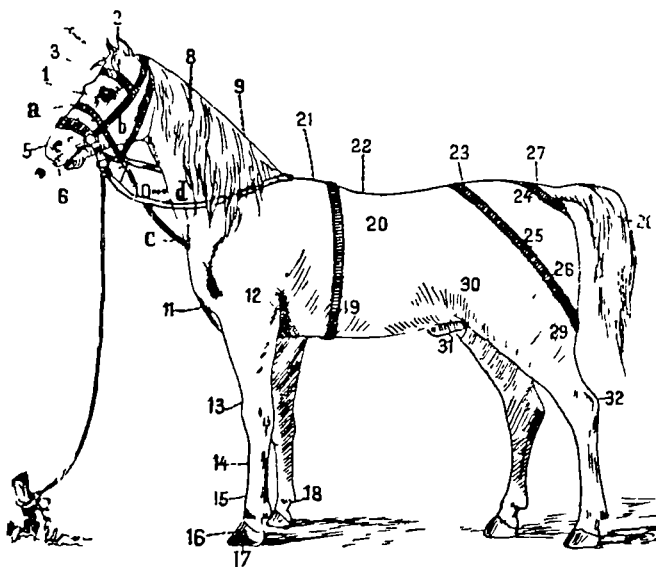

Fig 53

Părțile corpului unui catâr sânt numite în felul următor ¹⁾,
 (fig 53)

- 1 *ocli* (ocyl) = ochi ,
- 2 *urechile* (upêclile sg upêcle) = urechile ,
- 3 *frâmteța* (fprâmteța) = fruntea ,
- 4 *perceța* (pepceța) = perii de pe frunte ,
- 5 *năcă* (nără și guvile di nări) = nările ,
- 6 *budzâl* (budzâle) = buzele ,
- 7 *fațca* (fațca) = falca ,

¹⁾ Aceleași numiri le are și calul Ca model pentru aflarea tuturor nu-
 mirilor la catâr, m'am servit de figura calului din Terminologia lui Damé.

- 8 *pevče* (pepče) = coama ,
 9 *zverca* (zvepca) = ceafa ,
 10 *gurmadzu* (gõpmadzu) = gâtul ,
 11 *keptu* = pieptul ,
 12 *pultare* = coapsa sau spata dinainte ,
 13 *dzânuclu* (dzânuclu) = genuchiul ,
 14 *fleru* (flêpu) = fluierul s țurloul ,
 15 *bızulica* (bızlıca) = chișița ,
 16 *unglă* (ungyă) = copită ,
 17 *pațmă dı unglă* = partea de subt unghie ,
 18 *puļu* (puyu) = pinten ,
 19 *pânticu* și *pândicu* (pântic, pântic, mai rar pântică, pântică) = pânțece ,
 20 *coasta* (pl coștile, coștil) = coasta ;
 21 *capitulı dı pultări* = greabănul ,
 22 *skınıratu* (skınıpatu) = șale, spinare ,
 23 *curtsori* (coptsopi) = crucea șelelor ,
 24 *čereya* (cereya, cepęya) *čupocui* (în alte părți ı se spune și) *curlı*, *cuqılı*, *coqılı* = șoldul ,
 25 *čupocu* (čipocu, în alte părți buteș sau čiăpocu) = sapă ,
 26 *bute* (butı) = cur s buci ,
 27 *cudıtsă* = rădăcina coadei ,
 28 *coada*
 29 *cârâdzelu* (câpâdzelu) = arm, but ,
 30 *ılılı* (în alte părți slăgină) ,
 31 *tsulakı* = sulaciu, sulatec ,
 32 *vășilelu* (vășilelu) = cotul s câul piciorului.
 Catârul sau calul poartă pe cap următoarele obiecte
 a *fârı* (făpu) = frâul ,
 b *căpestru* = căpăstrul ,
 c *coadă dı căpestru*
 d *cușauă* (cușao) s *curmu* s *coada dı căpestru*.
 Pe trup poartă în special calul *șeauă* (șeao, șao, șau) = șeă ,
 iar catârul *sămar* (sămaș, sumăș) = sămar.
 Iată acum părțile sămarului
ublăncu (ublăngu) yaste partea dı dininte a sumășuı

ureclii dî sumaş ,
zverca (zveşca) *dî sumaş* ,
cutčekî (cuşekî) yaste partea dî dinăpoi a sumaşii În
 alte părţi : *cutsăki* (dî dinăpoi) , *cutsăyi* , de asemenea .
căşidzuli dî dinăpoi a sumaşii Sânt cele două lemne din
 dărătul sămarului întoarse ca nişte cârlige .

pistări (pistăşii) sânt traversele dintr'o parte şi alta a
 sămarului ,

scânduri (scânduri, scânduri) *dî sumaş* ;
şoşali dî sumaş =cele două laturi ale sămarului ,
şingăla (şingăla) : cupăşa tricută sum pântica dî mulari=
 cureaua care trece sub burta catârului La Români din
 Veria *şingălă* (cu accentul pe silaba penultimă), însemnează
culanşa dî la keştu=cureaua de la piept ,

sumşoadă (sumşoadă) *cuşăşa dî sum şoadă*=cureaua de
 sub coadă ;

păldămă (păldămi, băldămi, buldumi buşdumi) *cuşăşa*
 tsî treşse ma şşos dî sumşoadă =cureaua ce trece ma' jos de
 „sumşoadă” *Păldămeşa yastî dî mişşini, yastî largă dî ună*
şupleşcă este din piele, largă de o pa mă ;

ştroşma (ştroşma) ,
şcări dî şuni =şcări de funie ;
şărmaş (şăşmay) ,

Alte obiecte întrebunşate de cărvăşnăru şărşeroşii sânt
 următoarele :

şfirşie . tasşeu dî căşşină =traistă de păr de capră ,
tăraştru (*tasştru*) =traistă ,
tăşşoşşic (tăşşăşşic) ,
şuşti (şuşti, şuştie) = încărcătură ,

şumagă, numită la Români din Pind *şurtutire* Este lemnul
 lung, la un căpătăiu, în formă de furcă , serveşte pentru şprji-
 nirea sarcinei încărcate, când se pune altă sarcină pe şamar.
 Dacă cumvă sarcina nu-î bine şprjinită pe *şumagă*, atunci
 se întâmplă ca să se restoarne samarul În cazu' acesta se
 spune *tuşă şaşşea* „s'a răşturnat sarcina”, *tuşă mulari*
 „s'a răşturnat catârul”, sau numai *tuşă* „s'a răşturnat” .

şazmă =velnişa ce se pune de-asupra sămarului, când

caii sau catării pasc în timp de ploaie, ca să nu-i pătrundă apa

Dintre numirile de cai, avem următoarele (Ele sânt aproape aceleași ca și la ceilalți Aromâni)

caț ȝioc = cal sur ,

binec = cal bun de călărit

Cărăvănarii mai poartă pe drum și arme, pe care le țin în *sileaf* = brăul de piele cu mai multe cute pe dinainte

Dintre arme avem

căbure (cabūr) ,

rivole (rivolver) ;

cătsut (cutsut) etc.

În afară de păstorit și de cărăvănărit, unu dintre Fărșeroți se ocupă și cu agricultura Iată termenii referitori la părțile plugului

dămălug s. *damalug*, (în alte părți) *paqamândă* (paqamândă, paqamendă alb.), *aletqă*, *vălment* alb = plug

scânduqa dı dămălug s *ploru* alb = cormană ,

meș = fierul lat, brăzdarul (alb pluar) ,

čalistra (čealistră) = fierul lung, cuțitul ,

mănlē dı damalug (dı paqamândă) = coarnele plugului ,

sıgurımeqa mănlor = brăcınarul ,

plazu ,

casa tsı tsăne plazu = bârța s bârsa ,

Tot în acest capitol voi înșiră numele părților din care se compune războiul de țesut, care se găsește în casa fiecărui Fărșerot, fie el păstor sau chervanagiu

1 *sulu dı dıninte* = sulul ,

2 *sulu dı dınapoı* = sulul ,

3 *zănozu dı dıninte* (na nderăapta) = slobozitorul ,

4 *zănozu dı dınapoı* = slobozitorul ,

5 *sualtsă* = suveica ,

6 *spata* ,

7 *bărdila dı ȝsus* = vătala s brâgla de sus ,

8 *bărdila dı ȝgos* = vătala s brâgia de jos ,

9 *măni dı bărdilă* = brațele vătalei ,

10 *gădăvușe* însemnează funia ce leagă vătalele cu lemnul de de asupra ,

- 11 *răteale* (rățele),
 12 *călăruș* (căpăluș),
 13 *litsili*=ițele;
 14 *čunili*=fuștile,
 15 *puđuritsili* (puzuritsili)=iepele

Capătul sulului se numește *cap di sul*, iar partea unde se introduce zănozu di dinți se cheamă *urecl'i di sul*.

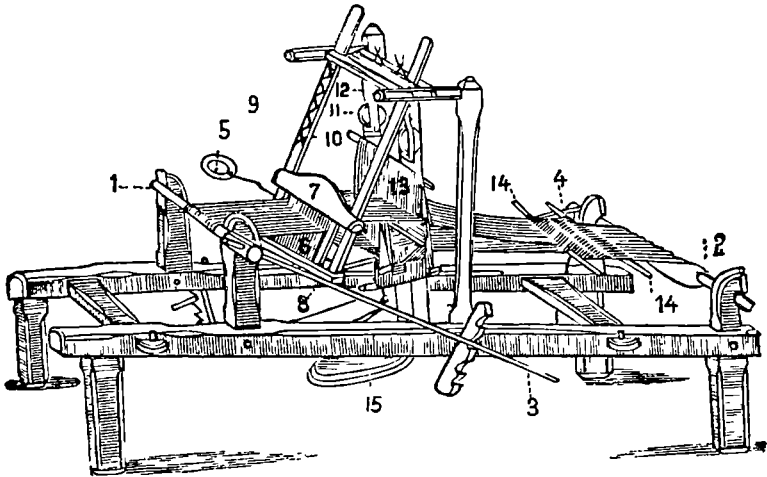

Fig 54

În afară de războiul de țesut, Fărșeroatele se folosesc și de rodan, pe care ele îl numesc *čicrică* și *čicrike*. Părțile rodanului sânt:

lemu de-a-mplatea = patul rodanului. La alții *lemne di čičoqi*,

furcăci di čicriki = picioarele fusului,

în alte părți se numește *čičoară di čicriki*,

răteaua di čicriki este scripetele sau roțița,

çarda (foarte des și *çardă*, *cõrdă*) este ața care învârtește roata,

mână di čicriki este mânerul

căruțele di čicriki = spițele de la roată

Dar lâna, după ce a fost spălată și scărmanată bine, și *tradze* (se pieptenă) la *kaptsin* pe *kaptim* și *kaptimil'i di tsă*

(*piepteni*) și se fac *pał* Din *pał* se face *caer*, *fulor* (ful'ōr), sau *pičur* (pičop), după aceea se toarce pe *fus* sau cu *čicriki*

Fusul are în partea de jos un *prisu* Furca obicinuită este formată dintr'un băț, mai lung, cu un cângeu în partea de sus, în formă de semicerc, pe care se fixează caerul

Caerul tors se numește *tort* El se pune pe *hșcător* (dișkitor) „rășchutor”, spre a face *căruñ* (căpuñ) „scului” După aceea *z-deapivnă* „se deapănă” pe *vărtenitsă*, care în unele părți se numește și *ánemi*, spre a se face călăñ (călăñ)

Mâncările cele mai întrebunțate la Fărșeroți sânt următoarele

gelă rămânească (rumânească) *cără hıartă tu ȝală*, *ȝăq zarzavatı*, cu apă și unt = carne fiartă în oală, fără legume, cu apă și unt;

cară friptă pi sulă = carne friptă la frigare. Mi s'a spus că *s-măcă ti săpbători mări* = se mănâncă la sărbători mari,

cară cu urzu = carne cu orez (fiartă)

culeu este *lucamıs umpluts cu cară*, *praș și altı* = cărnați umpluți cu carne, praz și alte,

zmelgi cu urzu = mielci cu orez,

tsıgărıdz sânt *cumătsılı dı seü tukit* = bucățele de grăsime topită

păstrămă = pastrama,

culeașu este *ȝırınă tsıgrăsită cu unt ı undulem*, *hıartă cu apă* făină prăjită cu unt sau untdelemn, fiartă cu apă,

culeașu alb ı culeașu dı ȝai este *ȝırınă cu misur hıartă cu apă cu undulem și dıñicată cu pănı* = mălaiu fiert cu apă și untdelemn și cu bucățele de pâine,

dzamă este *pănı uscată dıñicată tu apă cu unt* = pâine uscată dımicată în apă și unt,

bucuvală este *pănı dıñicată tu unt arsu* = pâine dımicată în unt ars

cămbăcuki (câmbăcuki, cămbăcuki alb) este *pită dı misur tu tıpsıye*, *ȝaptă cu apă*, *unt și cașu*, *u ȝqđscutım dı ma multi orı cu ȝırınă păn s-umple tıpsıya* = plăcintă de mălaiu în tıpsie, făcută cu apă, unt și brânză, o stropim de mai multe ori cu făină, până se umple tıpsia

tarapašu (tăpăpaș) este *firină de mîsur hîar'ă cu apă și sare*; *s-tukîaști umt roșu și lo-arucă nuntru* mălaiu fiert cu apă și sare, se topește unt roșu (ars bine) și-l varsă înăuntru *târhână* este *găru (găq) frămît la moară (nu mătsinat !)*, *nicatu tu lapți, tricutu tu tsiru și uscatu la soară*=este grâu fărămat (nu măcînat !), înneccat în lapte, trecut prin ciur și uscat la soare Astfel preparat *târhână* se păstrează pentru iarna *s-hîarbi cu apă și umt, tu hîrbeari z-bagă și cașu, când u scot de pî focu u dînică cu păm,*

psuridză este *aloatu vîmtu tricutu tu tsiru și uscatu*; *s-hîarbi cu umt și cu undulem*=aloat dospit și trecut prin ciur Este mîncare ușoară și se dă mai ales la bolnavi,

peturi sînt foi de aluat preparate din făină mai bună, ouă și lapte Se mîncă iarna, preparate cu unt și brînză ca macaroanele,

buțgur (buțgur) este grâu fiert, uscat la soare Se întrebunțează la mîncări în locul orezului,

burets=ciuperci,

nană, un fel de plantă *yastî ca șteayîa și creăști tu cupști* (cuprăști)=este ca ștevia și crește în locul în care a fost o mandră,

șteyi hîarti=ștevi fierte;

Dintre prăjituri avem

lăptare este *pită de lapte*=plăcintă de lapte La Aromâni din Macedonia *lăptucă*,

pitroaie este plăcintă făcute din foi întinse una peste alta și fiecare foaie stropită cu unt

târhânșani este *pită de târhână cu tsigărdz*=plăcintă de târhână cu jumări de osînză,

pită de veardză=plăcintă de legume,

pruscutită (pșcutită), se pregătește ca și *câmbăcuki*

Dintre lăpturi și derivatele lor, în afară de lapte, dală, urdă, cașu (bătut, dit foale, etc) mai avem următoarele *cașu tingăsit* (s tu țiyane) brînză la capac,

cuyastqă este *lapte grosu de tutipută când feată*=lapte gros de oaie, când fată,

striglatu este „aică”,

aică este „țeară”

Imediat după isprăvirea târgului din Lușnia, am plecat spre Elbasan. Mă întroceam pe același drum pe unde venisem de la Corița spre Tırana. După câteva ore de drum cu mașina, am ajuns aproape de pădurea de măslini, în dosul căreia se află orașul Elbasan. În luna în care soseam în acest oraș, fructele erau în toi și aproape în tot parcursul șoselei de la Lușnia la Elbasan ne întâlneam cu șiruri de care cu două roate, încărcate cu pepeni verzi, care se duceau spre Elbasan. Ajuns în oraș, după ce m'am odihnit puțin, am ieșit ca să cunosc pe Români. Chiar în fața restaurantului unde mă oprisem, se găseau un șir de prăvăli ocupate de ei. Cunoscându-l îndată, după înfățișare, am intrat în vorbă cu dânsu întrebându-l despre ocupația și numărul lor. Ei m'au cunoscut imediat că sunt din România, de-oarece, la prima mea venire în Elbasan, văzându-mă în tovărășia senatorului lor Anton Becea, s'au interesat să afle cine sânt.

Românii din Elbasan sânt amestecați. Cei mai mulți sânt Români moscopoleni, Fărșeroți sânt mai puțini. Cu aceștia am avut prilejul să mă întâlnesc mai spre seară, interesându-nă de graiul lor. Cei dintâi sânt negustori, cei din urmă chervanagu. Românii din acest oraș aveau și o școală mixtă. Serviciul divin se face în biserică pe rând, într'o săptămână românește într'una albanezește, cu ajutorul celor doi preoți români Naum Picin și Ioan Toda.

În Elbasan am rămas până a doua zi. Pe la amiază, am pornit spre Bitolia, de unde, după ce am făcut două excursuri la Perlepe, am parcurs drumul Bitolia—Salonic. După o ședere de două zile în Salonic, m'am înapoiat, prin Bulgaria, în Țară.

ROMÂNII ȘI ALBANEZII

LEGĂTURILE DINTRE ROMÂNI ȘI ALBANEZI — NUMĂRUL ALBANEZILOR —
NUMĂRUL ROMÂNILOR

Atingând o chestiune care este de mare însemnătate pentru viitorul elementului românesc în Albania, voi în-

cercă să fac o expunere a stărilor de lucruri, așa cum le-am putut prinde în timpul șederu mele printre Români din Albania

Cu câți Fărșeroți am stat de vorbă spre a mă interesa despre felul cum o duc cu Albanezii, toți mi-au mărturisit că trăesc în cea mai perfectă înțelegere cu ei Înainte vreme, Români sufereau puțin din partea Albanezilor musulmani Dar pe atunci, la fel se plâneau și Albanezii creștini de purtarea fraților lor musulmani Astăzi vechile stări de lucruri s'au schimbat și elementul nostru de la țară trăește în deplină armonie cu Albanezii Dacă, cu toate acestea, mulți Fărșeroți doresc să se mute în Țară, aceasta o fac numai din pricina răului mers al afacerilor Din aceste motive s'au mutat Fărșeroții din Pleasa în Cadrilater, și tot din aceleași motive se vor muta, poate, și alți Fărșeroți la noi

Dar dacă aceste raporturi de pacinică simbioză între Fărșeroții și Albanezii de la țară sânt bune pentru prosperitatea Românilor, în schimb, la orașe, ea se arată dăunătoare pentru elementul nostru Acți Români se încuscresc foarte ușor cu Albanezii și, după constatările mele, păgubași din această încuscrire ies Români Când un Român se însoară cu o Albanezoaică, aceasta este în stare să tacă, cu timpul, ca toți copiii și chiar alți membri din familie să vorbească albanezește Nu tot așa se întâmplă în cazul când un Albanez ia o Româncă Aceasta sfârșește întotdeauna prin a-și însuși limba albaneză în locul limbei române Cu multă părere de rău mi se plângea la mănăstirea „Prodrom” din Moscopole, un fruntaș Moscopolean din Corița, ai cărui copii începeau să uite limba română, tocmai fiindcă soția lui era Albanezoaică Din fericire, această promiscuitate se întâmplă mai mult la orașe Fărșeroții de la țară nu se amestecă cu Albanezii Chiar cei de la orașe se încuscresc cu Albanezii mai puțin decât Moscopolenii Dar și la țară, în comunele și cătunele în care se găsesc Albanezii și Fărșeroții, am observat că Fărșeroții învață mai ușor limba albaneză decât Albanezii limba română

Dacă însă la țară ei trăesc mulțumiți în mijlocul elementului albanez, la orașe și în comunele mai mari, acolo unde Românii au avut școli românești și în timpul din urmă li s'au închis, se simte o răceală față de autorități, care pe neașteptate și fără nici un motiv serios i-au lăsat fără școli

În comunele și cătunele în care n'au existat școli românești, această nemulțumire nu există. De altfel, aci nici Fărșeroții nu se interesează de carte, dacă ea nu li se dă. Ei sânt foarte buni Români și ar dori să învețe românește. Însă, fiindcă niciodată n'au avut școală, ei cred că pot trăi și fără de ea.

Numărul Aromânilor din Albania, fără a putea fi precizat mai de aproape, este relativ mare, față de numărul elementului albanez dominant.

Albania, așa cum a ieșit ca alcătuire politică din marele războiu, nu cuprinde pe toți Albanezii. Două treimi din ei sânt rămași în afară de granițe. Dintre aceștia, cei mai mulți sânt în Jugoslavia.

Primele mișcări în masă ale poporului albanez sânt semnalate abia pe la sfârșitul sec. XIV. Ele iau direcția spre Peloponez și, cu timpul, devin atât de frecvente, încât Corintul și Argolis pe vremea aceea mișunau de Albanezi. Cei mai mulți au fost colonizați de către stăpânitorii bizantini sau venețieni, cu scopul ca să le ajute în contra Turcilor, care amenințau să pătrundă în mima Greciei. Numai Teodor Paleologul, fratele împăratului Emanuil Paleologul, a adus zece mii de familii albaneze în Grecia. Înainte de coborîrea lor în Peloponez, foarte mulți s'au așezat în împrejurimile Atenei. Parte din ei s'au refugiat de urgență în Turcia, însă foarte multe familii au fost aduse spre colonizare de către stăpânitorii de atunci ai ducatului Atena și mai ales de către neguțătorii florentini¹⁾

¹⁾ Despre așezarea Albanezilor în Grecia Cf. *Illyrisch-Albanische Forschungen* von Dr. LUDVIG von THALLOCY, I, p. 79 sqq. De asemenea

Toți acești Albanezi sânt Toschi de origine Până azi ei vorbesc limba albaneză sub o formă mai veche Sufletește ei se simt Greci și nu vor să audă de Albanezi Cine a trecut prin Atena și a ieșit puțin în afară de oraș, a trebuit să dea de acești Albanezi așezați în nenumărate sate

A doua mișcare a populațiilor albanezești a luat direcția spre apus în Italia Ea a urmat imediat după înfrângerea eroului lor național *Scanderbeg* de către Turci După moartea acestuia (1468), Albania a căzut definitiv sub Turci și un nou exod a început pentru Albanezi care nu vroiau să treacă la islamism Din cauza legăturilor Albaniei de pe vremea aceea cu Italia, mulțimea Albanезilor, în frunte cu o bună parte din nobilimea de atunci, a trecut în Italia Mișcările Albanезilor în spre această țară, începute încă de prin 1450, au ținut trei veacuri de-arândul, până prin 1744 Resturile acestor migrațiuni se păstrează și azi în Calabria, Abruzzi și Sicilia Ei țin tot de Toschi și vorbesc același dialect

A treia migrațiune s'a îndreptat spre răsărit, în țările locuite de Slavi De astă dată nu plecau Albanezi creștini de spaima Turcilor și a confrăților lor musulmani, care erau mai răi decât Turcii, ci Albanezi musulmani doritori de averi și de teritorii mai fertile Aceștia sânt Albanezi, care de când au pătruns prin părțile apusene ale Serbiei sau Macedoniei de astăzi, au rămas spaima creștinilor

În timpurile din urmă foarte mulți Albanezi s'au așezat în Turcia Astăzi mulți din ei se găesc stabiliți în Constantinopol și în principalele orașe din Anatolia Brusa și Smirna. Lângă Constantinopol sânt o mulțime de Albanezi în localitățile Marmara, Aftoni și Calzachi. Alți Albanezi sânt așezați în șapte sate de lângă Adrianopol¹⁾ Ca așezări al-

Albanien und die Albanesen de PAUL SIBERTZ, Wien, 1910, p. 101 sqq *Historia Shqipërisë* de K. A. CERKEZI, Boston, 1921, p. 136 și TEKI SELENICA *Shqipëria më* 1927, p. CXXIII

¹⁾ *Popullsia Shqipëtare më* 1924 *Shqipërise* de Lumo Skendo, în *Kalendar Kombiar* (1924), p. 35

banezești îndepărtate de Albania se pot socoti satele *Kerkovici* și *Nikincë* din Banatul jugoslav¹⁾ După aceea patru sate din Basarabia, în fine, toți Albanezii stabiliți în calitate de comercianți, în principalele orașe din Europa și America

Numărul tuturoi Albanezilor din lume nu trece peste 1 800 000 de suflete, chiar după statisticile albanezești

Albanezii din Italia ating țifra de 250 000 În anul 1888 numărul lor eră de 196 768, răspândiți în 79 de sate²⁾

Numărul Albanezilor din vechea Grecie nu se poate ști cu siguranță, de-oarece ei, deși vorbesc albanezește, își desprețuesc neamul și se dau de Greci În orice caz, numărul lor nu poate fi mai mare decât 80 000 Restul se află răspândit în Jugoslavia, Macedonia grecească și în centrele mai mari din Turcia și din streinătate

Astăzi întreagă populațiune a Albaniei, după recensământul făcut în 1926, se ridică la 833 618 locuitori În acest număr intră Albanezii, Aromânii, Grecii, Bulgarii, Țiganii, Ovreii și pușinii străini de alt neam.

Vorbind despre numărul Românilor, observăm mai întâi că Albanezii, urmând exemplul Turcilor, la care, în calitate de foști înalți demnitari, au făcut ucenicie atâția ani, continuă să facă numărătoarea locuitorilor din micul lor regat, ținând seamă numai de religiune În modul acesta, ei dau să înțeleagă străinilor care nu cunosc stările de lucruri din Albania că, în Albania, locuiesc numai Albanezii musulmani și Albanezii creștini

De fapt lucrurile stau altfel În Albania, după Albanezii, vin în primul rând Românii Aceștia, față de numărul redus al elementului albanez, formează o minoritate impunătoare Este drept că patrioșii Albanezii, ori de câte ori se întâmplă să scrie despre străinii din Albania, pomenesc chiar și pe Evreii, al căror număr este foarte mic, însă în ce privește pe Români, nu spun nimic Iată, bună oară, vo-

¹⁾ Ib, p 36

²⁾ CONST JIRECEK, *Illyrisch - Alb Forschungen*, IS4

luminoasa lucrare de 700 de pagini a lui Teki Selenica, *Shqipëria më 1927* (Albania în 1927), în care autorul dă și numărul locuitorilor. În ea se vorbește chiar despre cei 99 de Evrei din toată Albania, fără însă să pomenească nici un cuvânt despre Românii din orașele Berat, Tirana, Durazzo, în care ei formează elementul creștin dominant. Numai în capitolul *Shqipëria historik* (Albania istorică), autorul, vorbind despre urmele cuceririi romane în Albania, adăogă, se vede fără să-și dea seama, următoarele: „Românii, prevăzând pericolul unor rescoale în Albania și dorind să întărească puterea lor în țara noastră, au adus câteva colonii de Romani, pe care le-au instalat prin locurile întărite ale Albaniei, din care *Vlahii* sau *Trințarii*, pe care îi avem în țara noastră, sânt din neamul acelor colonii”¹⁾ Va să zică acești Vlahii totuși există în Albania și încă există bine, căci, în afară de cei din orașe care, pe alocuri, din cauza portului lor se cam amestecă cu Albanezii, la țară, la orice cotitură de drum te împiedici de ei. Dacă ne referim acum la spusele altui autor, german, citat de mine și cu altă ocazie, care cunoaște de minune stările de lucruri din Albania, vom vedea că acest element neexistent în statistica albaneză, se ridică la un număr destul de mare²⁾

¹⁾ Dau pasagiul în albanezește „Romanet duke paraveshtuar rezikun e kryengritjeve ne Shqipëri, dhe duke desheruar te vendosin fuqit e ture ne vendin tone, kishin sjelle disa koloni Romanesh dhe keto instaluar neper vende te forte te Sqiperis, prej te cilve *Vlehet a Xinxaret, qi kemi sot në vendin tonë janë nga țara e ketyre Kolonive*“ (p. 4) Sublimerile sânt făcute de mine.

²⁾ „Einheitlich ist allerdings der jungste europäische Staat nicht. Vor allem sind da die *Kutzowlachen*. Gerade im Herzen des neuen Albaniens zwischen Walona, Durazzo und Berat ist eine der ausgedehntesten wlachischen Sprachinseln mit Ausläufern nach Tirana, El Basan und Gradiska, dann noch eine bei Tepelenë. Vorläufig jedoch wird das Vorhandensein dieser Kutzowlachen, deren Zahl wohl kaum hunderttausend viel überschreiten dürfte, die Einheitlichkeit der Gesamtschichtung nur wenig stören, vorläufig herrscht im Gegenteil die innigste Freundschaft zwischen Albanern und allen Angehörigen rumanischer Zunge.“ ALBERT WIRT, *Der Balkan, seine Länder und Völker in Geschichte, Kultur, Politisk Volkswirtschaft und Welt-Verkehr* Berlin, 1926, p. 397.

Chiar Spiridon Gopčević¹⁾, care în scrierile sale referitoare la Albania, în afară de Albanezi, nu vede decât numai Sârbi, trecând prin Cavaia și Berat, a trebuit să mărturisească că în primul oraș locuiesc 800 de Români, în ultimul 3000, ceea ce desigur nu reprezintă numărul lor adevărat. Vezi acum cele spuse și de Baldacci la p. 82 din această lucrare.

Fără a exagera numărul Românilor din Albania, după calculele mele, ei reprezintă un număr de cel puțin 60 000 locuitori. Dacă Weigand dădeă 9.000 locuitori pentru Berat, dacă Corița are 4 000 de Români, dacă astăzi se știe că elementul creștin din orașele Tırana, Durazzo, Fearica, Premeti se alcătuește aproape numai de Aromâni, atunci nu vom exagera socotind 25 000 locuitori numai pentru orașele din Albania. Restul îl formează Fărșeroții din Muzachia, Ciamera, ținutul Premeti, etc.

Numărul lor exact nu se poate cunoaște, după cum nu se poate ști nici numărul Albanezilor. O statistică bună se poate face în țările occidentale, nu însă în Albania, în care o bună parte din locuitori sânt lipsiți de nufuz (actul de naștere). Poate acum, după ce s'a introdus codul civil, se va putea ajunge ca să se știe mai precis câți locuitori se găsesc în întreaga Albanie.

Grecii trebuie să reprezinte un număr de cel puțin 20 000 locuitori, Bulgarii cu Țiganii vreo 10 000 locuitori. În afară de aceștia, trebuie socotiți și 10 000 de streini de alt neam. Peste tot, numărul minorităților din Albania ar fi de 100 000.

Scăzând pe toți aceștia din totalul de 833 618, cât reprezintă toată populațiunea din Albania, Albanezii curăți rămân 733 618.

La aceștia s'ar mai putea adăoga încă 6.109 Albanezi refugiați din Serbia, Grecia și Turcia, colonizați în ținuturile din Durazzo, Cavaia, Lușnia și Fearica²⁾.

¹⁾ SPIRIDON GOPČEVIĆ, *Das Fürstentum Albanien, seine Vergangenheit ethnographischen Verhältnisse, politische Lage und Aussichten für die Zukunft*, Berlin, 1914, p. 301.

²⁾ Cf. *Shqipëria më 1927*, p. CXXXIII sqq.

PARTEA II

A LIMBA ¹⁾

AUTORII CARE SAU OCUPAT CU LIMBA ROMÂNILOR DIN ALBANIA

G WEIGAND, *Vlacho-Meglen* (1892) p 4 5 — *Die Aromunen II* (1894) pp 176—177, 186—187, 345, 347 — *Die Aromunen in Nordalbanien* în *Jahresb XVI* (1910), p 206

TH CAPIDAN, *Flexion des Substantivs und Verbums im „Codex Dromonie“* în *Jahresb XII* (1906) p 179—232 — *Raporturile albano-române în Dacoromania II* (1922), p 496—515

AL ROSETTI, *Cercetări asupra graiului Românilor din Albania în Grai și Suflor IV* (1930), p 1—83

Dintre călătorii nespecialiști care au scris asupra limbii Românilor din Albania merită să fie relevat numai C N BURILEANU, *Dela Români din Albania* (1906), p 267—286 — *I Romeni din Albania* (1912), p 381—389

I CONSIDERAȚIUNI GENERALE

Dintre tulpinile de Români din sudul Peninsulei Balcanice, Fărșeroții sânt singurii care își păstrează numele etnic cu o pronunțare mai apropiată de numele comun al tuturor Românilor. În vreme ce Români din Tesalia, Pind și Macedonia se numesc *Armăni*, cu proteza lui *a* obișnuită în graiul lor, Fărșeroții, din contră, se numesc *Rămăni*, pe alocuri *Romăni* și *Rumăni*, fără proteza lui *a*, însă cu *r* inițial pronunțat ceva mai apăsător.

Limba Românilor din Albania nu este la toți aceeași. Ea prezintă deosebiri de la o regiune la alta. În unele țiri

¹⁾ O expunere amănunțită asupra graiului la Fărșeroți a fost făcută de mine într-o comunicare ținută la Muzeul Limbei Române din Cluj, în prima ședință filologică din 1928 (25 Noembrie), imediat după întoarcerea mea din Albania. Tot atunci am vorbit și despre deosebirea ce există la Fărșeroți între graiul femeilor și între graiul bărbaților.

nuturii această deosebire se arată chiar de la o localitate la alta Particularitățile acestui graiu nu pot fi prinse cu aceeași ușurință cu care se pot fixa într-o regiune cu o populațiune sedentară Împrejurările în care au trăit acești Români ca și natura ocupațiunii lor i-au făcut să fie într-o continuă mișcare, mutându-se din loc în loc Din cauza acestor continue peregrinări, particularități de graiu proprii unei anumite regiuni se întâlnesc în limba Românilor din alte ținuturi În felul acesta, este foarte greu de specificat care sânt, bună oară, deosebirile de graiu între Români din Muzachia și între cei din ținutul Ciamera, sau între aceștia și între aceia din împrejurimile orașului Corița Români din Ciamera, mutându-se în ținuturile din centrul sau răsăritul Albaniei, lasă urme din graiul lor în limba unor Români cu alte particularități În chipul acesta, apucându-se cineva să studieze limba păstorilor din Albania, observă numaidecât că are a face cu un graiu deosebit de acela al Grămostenilor sau al Românilor din Pind, dar cu greu îl poate specifica pentru fiecare regiune în parte

În călătoria mea din Albania am avut prilejul să constat mai întâi o deosebire de graiu între Români de la orașe și între Români păstori cu viața nomadă de la țară, cunoscuți sub numele Fărșeroți Din cauza acestei deosebiri, s'ar crede că Români din orașele Albaniei ar fi deosebiți de Fărșeroți Din cercetările mele făcute în acest domeniu, am ajuns la convingerea că și Români de la orașe, la origine, au fost Fărșeroți

În afară de această deosebire de graiu, care desparte pe Români orașeni de Români țărani, la Fărșeroți, am mai putut constata și o deosebire de graiu după sexe. Am observat că, în sânul aceleiași familii, într'un fel vorbesc bărbații și într'altfel femeile Această deosebire, după cum voui arată în altă parte, nu merge de sigur până la neînțelegere dintre bărbați și femei, însă ea este atât de pronunțată, încât mă făcea pe mine, care îi ascultam vorbind, pe unii să-i înțeleg mai ușor iar pe alții mai greu.

Peste tot graiul Românilor din Albania este interesant nu numai pentru deosebirile ce arată față de graiul Românilor din celelalte regiuni, dar și din cauza promiscuității în care trăiesc. În aceeași comună trăiesc Români cu graiu deosebit, după regiunile din care au venit. În comunele în care amestecul este mai nou, deosebirile sânt mai accentuate, în comunele cu un amestec mai vechiu, deosebirile sânt mai reduse. Din această stare un singur folos rezultă pentru cercetător, anume, din cunoașterea graiului a zece sau douăzeci de localități cu populație amestecată, cineva are puțința să-și facă o idee aproape completă despre trăsăturile caracteristice ale graiului din ținutul pe care îl cercetează. Lucrul acesta nu este de puțin folos pentru o țară ca Albania, în care căile de comunicație sânt foarte defectuoase, iar bolile endemice, cum este malaria din Muzachia, sânt pentru străini dintre cele mai periculoase.

2 GRAIUL FĂRȘEROȚILOR

Mai întâi numele *Fărșerot* vine de la localitatea *Frașari*, astăzi un simplu sat din ținutul Premeti, cu o populație de 300 locuitori, Albanezi și Români. *Frașari* este de origine albaneză, căci vine de la cuvântul *frashen* (din lat. FRAXINUS) care, în dialectul tosc, trebuie să dea *frascher*¹⁾ Nume de localități derivate din „frasin” avem și în alte ținuturi din Albania locuită de Toschi: un *Frashëri* cu 250 Albanezi mahomedani există în Muzachia, aproape de Fieri (Fearica). Un alt *Frashëri Kelepir* se găsește aproape de orașul Berat. În fine, derivate ca

¹⁾ Originea latină a lui *frashen* a dat naștere la discuția G Meyer, dându-și seamă de greutățile pe care o prezintă pierderea lui *f* din *fs* (din *cs*) se gândește la forma ital. *frassino*. Tot așa și Helbig (*Die italienischen Elemente im Albanesischen*, publicat în *Jahresb. X* p. 119). S. Pușcariu a înălțurat această greutate, explicând-o printr-o simplă disimilare provocată de *f* inițial (ZRP h. XXIX. 632, cf. acum Meyer-Lubke, *Studi Rumene*, IV, 1-2). De altfel, ar fi fost și greu de admis ca numele unui arbore, care există și la Aromâni *frapsin*, să fi venit la Albanezi prin mijlocirea italiană.

Frasinul, Frasina, Frasin ¹⁾, după aceea *Eschweiler, Eschenbach* etc ²⁾ există în toponomastica din Țară și străinătate.

Lăsând la o parte deosebirile de limbă care se datoresc unor influențe străine, graiul fărșerotesc, vorbit în Muzația ca și în Ciamera, în ținutul Frașari ca și în satele din apropierea orașului Corța, prezintă următoarele particularități

1 Există în graiu un *r* velar care nu se întâlnește la niciuna din celelalte tulpini românești din Balcani Această particularitate caracterizează atât de pregnant vorbirea aromânului fărșerot, încât este destul ca el să pronunțe un singur cuvânt, în care să existe acest sunet, pentru ca să poți pricepe imediat că ai înaintea ta un Fărșerot

2 Diflongul *ea* din *e* accentuat, când în silaba următoare se află un *e*, se pronunță *e* ca în dialectul dacoromân . *fețe, fețse*, pentru formele obicnuite în aromână *fețe, fețse*

3 Există sunetul *ă* pentru *ă* și *i* din limba română, accentuat și neaccentuat, dar cu o rostire deschisă ce se apropie de *e* *văts* „vacii”, *muqări* „catâri” pentru arom *văts* și *mulări*, *băr* și *baq* „brâu” din *bârn-brân*

4 Există vocale lungi În frazele strănse de mine nu mi le-am putut însemna pe toate Am observat însă că femeile fărșeroate, în vorbire, lungesc aproape orice vocală din silaba finală a unui cuvânt *nu dutsē* „nu se duce”, *vinī la noi* Această particularitate am observat-o și în Muloviște (Macedonia) la o femeie bătrână

5 Există sunete nazale Sunetul *ă* l-am auzit întotdeauna pronunțându-se pe nas La femei, nazalitatea acestui sunet reiese și mai mult, când se află în apropierea lui *r*, velar sau după *γ* din *ī gāq, pyāndzi* „plânge”

¹⁾ IORGU IORDAN, *Rumänische Toponomastik* Bonn u Leipzig, (1924), Vol I, pag 22

²⁾ PROF JOS FELDMANN, *Ortsnamen, ihre Entstehung und Bedeutung* Halle, 1925, p 90

Vezi și GUSTAV KISCH, *Siebenburgen im Lichte der Sprache* Ein Beitrag zur Kulturgeschichte der Karpatenländer, publicat în *Archiv des Vereins für Siebenburgische Landeskunde* Band 45, Heft 1 und 2, p 108

6 *l* de la articolul enclitic nu se pronunță Aceasta este o particularitate generală la toți Fărșeroți, ea se identifică cu aceeași particularitate din dialectul dacoromân *omu* „omul”, *focu* „focul”

Vom trece acum la graiul Românilor stabiliți în orașele din Albania, spre a avea o imagine completă despre deosebiri care îl despart de limba celorlalte populațiuni românești din sudul Peninsulei Balcanice

3 GRAIUL ROMÂNILOR DIN ORAȘE

Amestecul de grai în Albania nu se observă numai în limba Fărșeroților, ci și în graiul Românilor stabiliți în orașe Vorbesc numai de orașele vizitate de mine Corița, Pogradec, Elbasan, Cavaia, Tirana, Durazzo, Lușnia, Berat și Fierca. În partea întâi din această lucrare, vorbind despre fiecare oraș în parte, am arătat și locurile de obârșie ale Românilor Aproape toți sânt veniți de prin părțile răsăritene ale Albaniei, din ținutul Moscopole Vechimea lor nu trece peste două sute de ani Unu din ei stau în legătură de rudenie cu Românii din localitățile de unde au emigrat Socotesc însă că ei, la așezarea lor în centrele în care îi întâlnim astăzi, au trebuit să găsească alte elemente românești Acestea puteau fi chiar Fărșeroți Românii fărșeroți, în dubla lor ocupațiune, ca proprietari de oi sau ca chervanagi, aveau prilejul să vină în orașe, fie pentru vânzarea produselor — așa cum îi vedem venind și astăzi în târgurile din orașele albanezești — fie ca transportatori de mărfuri Unu din ei, trecând din starea lor de proprietari de oi la aceea de neguțători, s’au așezat la orașe Pe aceștia astăzi nu-i găsim, căci, după graiul, orașenii de azi nu sânt Fărșeroți Dintre aceștia am întâlnit numai în Corița și în Elbasan Dar și unii și alții sânt stabiliți de curând, venind din satele din apropiere Așezările vechi nu se mai recunosc Ele s’au topit în mulțimea Românilor din părțile Moscopolei, veniți mai târziu

Acest fenomen s'a repetat și în orașele cu populațiune românească din Macedonia. Baza elementului românesc din aceste centre își trage obârșia din muntele *Gramos*, care se întinde până în Albania. Pe partea răsăriteană a acestui munte există, înainte de Moscopole și centrele românești din apropierea lui, orașul *Gramoste*. Astăzi, Gramoste este un simplu sat locuit mai mult de Albanezi. În vechime el trebuie să fi avut aceeași mărime ca și Moscopole. Tradițiunea spune că Gramoste avea 40 000 locuitori ¹⁾. Alături de el mai existau centrele Vărteni, Lintopi, Fușea și Niculița, astăzi aproape mai toate părăsite de elementul românesc. După cât se știe, ele au fost distruse de către Albanezii musulmani, înainte de Moscopole, iar Românii au plecat răspândindu-se în orașele din Macedonia. Peste acest element grămustean, mai târziu, au venit și s'au așezat Românii din Albania propriu zisă, originarii din *Moscopole*, *Șipsca*, *Grabova* și *Lânga*. Însă aceștia, cu toate că trăesc de două veacuri în mijlocul Grămustenilor, nu i-au putut asimila ca limbă Grămustenii s'au păstrat până astăzi ca populațiune de bază, cu o limbă puțin deosebită de aceea a Românilor din Albania veniți peste ei.

În ce privește acum particularitățile de graiu ale Românilor din orașele Albaniei, vorbesc despre cele vizitate de mine, în primul rând trebuie relevat faptul că ele se identifică cu aceleași particularități din limba scrutorilor noștri din sec. XVIII.

Este destul ca cineva să stea o zi două în Tirana sau Durazzo ca să audă limba lui Ucuta cu obicinuita labializare a lui *ă* neaccentuat *pusti cap* = peste cap (Tirana); — *pultare* pentru *păltare* în fraza *lo-agudi tu pultare* = îl lovi pe spate (Durazzo), — *funțână* pentru *fântână*, cu *u* din *ă* nu din *o* *z-dusi la funțână* = se duse la fântână (Durazzo), *mucată* pentru *măcată* în *când vim, cața era mucată, o-avea mucată cănlî* = când veni carnea era mâncată (Tirana), *analumă* pentru *amalămă* în *veri de-amalumă* = cercei de

¹⁾ Vezi mai pe larg *Românii Nomazi*, p. 61

aur (Cavaia), *formac* pentru *fărmac* în *formac în și fetse gura*=otravă mi se făcù gura (1b) La Ucuta fenomenul acesta se arată mai cu deosebire la *va* de la viitorul verbelor *vu se me lai și vu se alğescu* (va s-mi lai și va s-alğescu) o să mă speli și o să albesc, 28/83¹⁾, *vu să ne băgăm și vu se durim* (va s-nă băgăm și va s-durim)=o să ne culcăm și o să dormim 39/89, *Doamne, vu se-în disfatsi budzăle, ș-gura a mea vu se aspună alăvdăcuneș a ta* (Doamne, va s-îi disfats budzăle ș-gura mea va să spună alăvdăcunea ta)=doamne, o să-mi desfaci buzele și gura mea o să spună lauda ta 29/83 Stadiul intermediar a lui *vu* a fost *vă* Acesta apare în basme *vă s-fac* 10/XVII Tot la Ucuta întâlnim *amalumă* pentru amalămă în *idoli a păgănilor suntu asime șă amalum(ă)*= idoli păgânului sânt argint și aur ⁵²/₉₉, iar la Cavallhoti *amalomă* 572 Dar această particularitate se întâlnește și la Fărșeroți Cuvântul *fărtat* nu l-am auzit rostindu-se decât numai *furtat* El este atestat de mai multe ori în materialul strâns de mine De asemenea cuvintele *fântână*, *amalămă* sânt atestate sub formele de mai sus

Weigand, studind limba din Tirana, Durazzo, Cavaia și Elbasan, a crezut că în graiul Românilor din Tirana a descoperit limba autorilor care au scris Codicele Dimonie²⁾ Eu cred că particularitățile de graiu ale Românilor din Tirana se întâlnesc în toate scrierile din sec XVIII Bine înțeles la unu din ei unele, la alți altele Iată bună oară labializarea lui *ă*, despre care am vorbit mai sus, se întâlnește la Ucuta, însă lipsește în Codicele Dimonie și la Danul Dintre celelalte particularități nu există nimic care să nu se întâlnească și în limba Fărșeroților În vocalism pronunțarea diftongilor *ea* și *oa* este mai închisă, *în* se aude pretutindeni *ăn* În consonantism avem regulat pronunțarea lui *l* ca *t*, în condițiunile care se vor vedeà la graiul Fărșeroților, după aceea amușirea lui *l* după ce trecuse în *t*

¹⁾ Cf PER PAPAHAĞI, *Scriitorii Aromâni în sec al XVIII* București, 1909

²⁾ Cf *Jahresb* XVI, p 206, sqq

și toate celelalte particularități, pe care le am expus în *Dacoromania* II p 496, când am vorbit despre influența limbii albaneze asupra dialectului aromân

Iată acum particularitățile esențiale din graul Românilor stabiliți în orașe, care îl deosebesc de limba Fărșeroților

1 Lipsește pronunțarea velară a lui *r* Această singură particularitate pune un zid de despărțire între unii și alții

2 Nu există vocale nazale, deși cei din Cavaia, Tirana și Durazzo stau în directă atingere cu Albanezii de nord—Gheghii—care, după cum se știe, au tocmai această particularitate pregnantă în graiu

3 Lipsesc vocalele lungi

4 Pronunțarea lui *ân*, *âm* ca *an*, *am*, cum vom vedea că există la Fărșeroți, n'am putut-o observa nicăieri la Români așezați în orașe În schumb, Românii din Elbasan pronunță pe *ân* din lână, mână, grădini, prânz între *ân* și *on* Este o pronunțare a lui *ă* din *â* care merge spre *o* și nimic mai mult Weigand (ib 212) compară această pronunțare cu rostirea lui *o* din dialectul meglinit Eu n'am putut auzi așa ceva, cel puțin la persoanele cu care am venit în atingere Cunosc dialectul meglinit prea bine și cred că ea nu mi-ar fi putut scăpa, dacă aș fi auzit-o.

5 Fărșeroții așezați în orașe, în special bărbații, cum sânt cei din Corița și Elbasan, nu mai pronunță pe *r* velar ca Fărșeroții de la țară Numai femeile mai păstrează în oarecare măsură această particularitate De asemenea n'am putut observa pronunțarea vocalelor lungi și a vocalelor nazale

Cu toată deosebirea care există între graul Românilor de la orașe și între graul Fărșeroților, eu cred că Românii orașeni, la bază, au trebuit să fie tot Fărșeroți. Numai cu timpu și-au pierdut celelalte particularități și, în special, pronunțarea lui *r* uvular, probabil din cauza amestecului lor cu Românii din alte tulpini. Cam care ar fi aceste tulpini, aceasta se va vedea în capitolul despre originea Fărșeroților Acı mă mulțumesc să relevz faptul că și astăzi Fărșeroții de la sate, care s'au așezat în orașe, nu mai

pronunță pe *r* velar la fel ca Fărșeroțu păstoru în privința aceasta am putut face deosebire între *r* velar rostit de femeile fărșeroate, între acela rostit de păstoru fărșeroți și între pronunțarea Fărșeroților stabiliți în orașe. Dintre aceștia, *r* pronunțat cu cele mai intense vibrații se aude la femei. La multe din acestea pronunțarea lui *r* am auzit-o cu vibrații uvulare¹⁾ Bărbații, care se coboară mereu în orașe și vin în contact cu altă lume, pronunță pe *r* cu mai puține vibrații. La Fărșeroțu așezați de mult printre Moscopoleni din orașe, *r* velar este pe cale de a dispărea.

Această treptată dispariție a unui fenomen de limbă atât de caracteristic pentru vorbirea originară a Fărșeroților, arată că și Românii din Moscopole și împrejurimi, la început, vor fi avut în graiu pronunțarea lui *r* ve'ar. Pentru cercetarea fenomenului, așa cum se prezintă azi, nu-i nevoie ca cineva să studieze graiul Românilor orașeni din întreaga Albanie. O ședere de câteva zile la Corița ajunge ca să-i arate deosebirile despre care am vorbit.

De altfel și studiul limbei la scriitorii aromâni din sec. XVIII ne duce la concluzia că Moscopolenii cu ceilalți Români din împrejurimi, la bază, au fost Fărșeroți.

Mai întâi, în ce privește pronunțarea lui *r*, judecând după deosebirile de transcriere ce întrebunțează acești scriitori pentru redarea lui, reiese că și ei aveau în graiu un *r* pronunțat cu vibrații mai intense decât *r* pe care îl au ceilalți Români din Peninsula Balcanică. Până acum noi am presupus că acel *r* redat în litere grecești prin doi *r* (*pp*), ar fi fost un *r* apical. Însă nimic nu ne împiedică să presupunem că unii dintre scriitorii sec. al XVIII, prin întrebunțarea lui dublu *r*, înțelegeau să redea pronunțarea velară a lui *r*.

În afară de aceasta, rostirea lui *ă* și *î* ca *a*, așa cum am însemnat-o pentru mai multe localități din Muzachia și Ciamera, se pare că a cunoscut-o și scriitorul *Danul*.

¹⁾ Vezi despre aceasta, capitolul „Influența albaneză” p. 143.

Moscopolleanul Într'adevăr, cetind cu atențiune lexiconul său în patru limbi ¹⁾ am dat de cuvinte ca *prevdzile* (πρεύτζηλλε) plur art de la *pravdă* „dobitoc” (2/118) pentru forma normală *prăvdzile*, — *lendură* (λέντουρα) pentru *lăndură* „rândunică” (5/122), — *serme* (σέρμε) pentru *sărme*, „fărămituri” (7/126), — *puțenă* (πουτζένα) pentru *puțână* „puțin” (6/131), — *lendzetlu* (λεντζέτλου) pentru *lăndzetlu* „bolnavul” (10/133), — *se țehi* (σε τζέννη) să *țăhi* „să ți” (11/135), — *tra se aremă* (τρα σέ ἀρεμα) pentru *tra s'arămă* „ca să o roadă” (13/118), — *terțe* (τέρτζε) pentru *tărță* „tărțițe” (16/144); — *sendzile* (σέντζηλε) pentru *săndzile* „sângele” (17/146), — *dremă* (τρέμμα), pentru *drămă*, azi întrebunțat, prin metateză, *dărmă*, „așchie, ramuri mici” (20/151), — *lenă* (λέννα) pentru *lână* „lână” (22/156), — *se furtemu* (σε πουρτέμου) pentru *să furtămu* „să purtăm” (23/157) În poziție neaccentuată *se acatse* (σε ἀκάτσε) pentru *să acatsă* „să apuce” (4/122), — *se o avde* (σε ο αυτε) pentru *să o avdă* „să o audă” (5/123), — *asboare* (ἀσπωάρε) pentru *asboară* „zboară” (6/124), — *gorțe* (κόρτζε) pentru *gorisă* „pere” (11/134), în această formă poate să avem a face cu -e de la plural, care numai mai târziu a trecut în *ă*, din cauza lui *ț*, ca în *maț* pl *mață* din *mațe*, etc , — *scăpare* (σκαπάρε) pentru *scăpară* (16/164) etc

Toate aceste forme Papahagi le dă cu *ε* transcris *ă* La început el observă această nepotriveală și alături de forma transcrisă cu litere latine în care *ε* este redat prin *e*, mai adaugă în paranteză colțuroasă și forma transcrisă cu *ă* pentru *e*, ca să arate că ea trebuie cetită cu *ă*, nu cu *e* Dar după patru cinci cuvinte această explicație nu o mai dă, mulțumindu-se să adauge într'o notă că nu este sigur dacă trebuie cetit *ă* sau *e*, și continuă până la sfârșit să transcrie toate cuvintele, în care Danul întrebunțează sunetul grecesc *ε*, cu *ă*.

Că în exemplele citate mai sus nu trebuie să vedem o greșală de scris a lui Danul, întrebunțând *e* pentru sunetul

¹⁾ Ἀρχὴ τοῦ τετραγλώσσου Λεξικου, publicat la Per Papahagi, *Scrutoni Atomani in sec XVIII*, p 116.

ă, atunci când pe aceasta îl redă prin ȧ (alfa cu jot subscris), aceasta se poate vedea nu numai din regularitatea cu care transcrie pe ă prin ȧ în toate cuvintele în care și azi se aude ă, dar și din repetarea întrebunțării lui ε pentru ȧ (ă), acolo unde autorul își dedea seama că trebuie să transcrie un sunet care nu era ă, ci se apropia mai mult de e. Iată acum un cuvânt pe care Danul îl repetă de două ori și în care sunetul ă este redat prin ε, nu prin ȧ: *fremtu* (φρέμτου) pentru *frămtu* „frâns” part de la *frăngu* (12/136) și *fremptă* (φρέμπτα) pentru *frămptă* (lat. *francta*) astăzi *frămtă*, (24/161). Ceva mai mult, cuvântul „frunte”, care are aceeași formă în dialectul aromân ca și participiul lui „frângu”, autorul îl transcrie *fremtă* (φρέμτια) (13/139), tot cu e (ε) pentru ă, din singurul motiv că ă din acest cuvânt eră un sunet care se apropie de e.

Aceeași consecvență în transcriere se observă și în alte două cuvinte: *nănte*, *dinănte* așa cum se pronunță la Fărșeroți (la Grămosteni *ninte*, *dininte*) „înainte, dinainte”. Acestea sânt transcrise consecvent cu e (ε): *nente* (νέντε) 26/165, *denente*, (τενέντε) p. 23/157, — *denentia ata* (τενέντια άτă) „dinaintea ta” p. 24/159. De asemenea pronumele posesiv de persoana 2 la plural se întâlnește transcris numai cu e pentru ă: *cusurînli ateri* (κουσουρίνλλη άτέη) pentru *cusurînli atăi* „veni tăi” (8/128) și *vițînli ateri* (Βιτζηνλλη άτέη) pentru *vițînli atăi* „vecinii tăi” (6/131). Aci am putea avea un fenomen de analogie din cauza lui *amei*.

Dar pronunțarea lui ă, î ca ă se găsește și la Boiași. Acest scriitor dă în a sa *Gramatica română sau macedoromână* p. 42 următoarele forme: *a intenea* (pentru *a intănea*) și *di intenje* (pentru *di intânje*) „întâia” și „întâiu”¹⁾

Din toate aceste exemple, care nu se reduc la unul sau două, se vede clar sau că Danul eră un Fărșerot, ceea ce nu pare a fi exclus, și avea în limba lui sunetul ă pentru ă, pe care îl întâlnim și azi la Fărșeroți, sau că în limba Moscopolenilor de atunci se mai păstră încă pronunțarea lui ă

Vezi¹⁾ și WEIGAND, *Die Aromunen* II, p. 176, *Jahresber.* II, 86

supt forma *a* În cazul acesta evoluția sunetului ă spre *a*, așa cum se aude azi la Fărșeroți, trebuie să fie veche

De altfel, într'un alt studiu am arătat că la scriitorul Ucuta întâlnim sunetul ȝ pentru oa, așa cum se aude la Fărșeroți și peste tot la Români din Albania, pe care însă Papahagi, neputându-și-l explica, îl redă prin *oa domne* transcris cu litere grecești *ωομνε* pe care Papahagi îl redă *do(a)mne (52/96)*, — *sorră (σόρρα)* pentru *soarele* (soarele), cu prefacerea obicinuită a lui *e* în *ă*, când urmează după *rr (rl)* Pentru celelalte exemple vezi formele relevate de mine în *Raporturile albano-române din Dacoromania II* p 496

Ajungând la sfârșitul acestui capitol, presupun că în limba scriitorilor din sec XVIII vor fi existat și vocale lungi, așa cum am observat că există în graul Fărșeroților de astăzi Tot la acești scriitori nu va fi lipsit, poate, nici rostirea nazală, așa cum se aude lămurit la foarte mulți Fărșeroți, mai cu deosebire în cuvintele în care avem un *r* uvular Dacă totuși ele nu ne sânt redată în scrierile ajunse până la noi, aceasta se explică din faptul sau că ei nu-și dedeau bine seama despre valoarea acelor particularități, aceasta mai ales la Ucuta, care, la începutul lucrării sale ne descrie sunet cu sunet pronunțarea aromânească, sau că le lipseau semnele cu care le-ar fi putut redă

4 GRAUL FEMEILOR LA FĂRȘEROȚI

În primele zile de călătorie în Albania, venind în contact cu mai multe familii de Fărșeroți, am observat că există o mică deosebire între graul bărbaților și între acela al femeilor Ori de câte ori intram în discuție cu bărbați, convorbirea mergea ușor. Cum începeam vorba cu femeile, răspunsurile lor îmi păreau mai greu de înțeles

Fără de această constatare, la început, am avut impresia că eu nu aud bine ceea ce vorbesc femeile Mai târziu, când am văzut că și soția mea, care era alături de mine, nu le putea înțelege ușor graul, m'am putut convinge că, de fapt,

există deosebirea ce am bănuț Eă nu este prea mare, însă destul de pronunțată, pentru ca, într'o conversație curentă, să nu poți urmări liber vorbirea

Această constatare mi-a fost cu atât mai surprinzătoare, cu cât deosebirea despre care este vorba nu există, pe cât știu eu, la celelalte populațiuni din Peninsula Balcanică. Am trăit mai multă vreme în mijlocul Meglenoromânilor, de asemenea multe veri de-arândul am petrecut în mijlocul Aromânilor originari din Pind așezați în câteva sate mai mari din apropierea Veriei, cu toate acestea nicăieri n'am avut impresia că femeile vorbesc altfel decât bărbații

De altfel fenomenul în sine nu este necunoscut lingviștilor de azi

Fără a intră mai adânc în chestiunea foarte mult discutată de lingviști, anume care ar fi partea de contribuție a femeii la schimbările ce se produc în evoluția unei limbi, astăzi se știe că anumiți factori precum conservatismul, interdicția lingvistică, elementul social, sau, în fine, predispoziția ce au unele femei pentru pronunțarea deosebită a unor anumite sunete și întrebunțarea mai deasă a unor anumite cuvinte, au contribuit, în toate timpurile și la toate popoarele, la o diferențiere cât de neînsemnată în graul femeilor

Despre primul factor nu este nevoie să relevăm niciun caz particular, deoarece fiecare dintre noi a avut prilejul să observe că oamenii mai bătrâni și, în special, femeile bătrâne, vorbesc ceva deosebit decât generațiile mai tinere. La cei vechi, cazul relevat de Ciceró a rămas clasic. El mărturisește că ori de câte ori auzea vorbind pe soacră-sa Laelia, îi reaminteă vorbirea bătrânilor Plautus și Nevius.

Dar chiar interdicția lingvistică (tabù), care s'ar părea deopotrivă de răspândită la amândouă sexurile, își are întrebunțare mai deasă la femei. În privința aceasta nu este nevoie să ne referim la stările din Africa (Bantu), unde ne trimet tratatele de lingvistică, ca să vedem că femeilor le este interzis să pronunțe numele socrilor și cumnaților. Obiceiul acesta există mai la toate popoarele din sudul

Dunării La Fărșeroți și Grămusteni, vorbesc despre populațiunile care se ocupă cu păstoritul, femeile, mai ales cele tinere, evită pentru mulți ani de-arândul să numească pe nume pe bărbatul și rudele lui mai de aproape La aceeaștia, de obicei, femeia nu stă la masă la olaltă cu bărbatul, ea numai servește Iar când din felurite împrejurări se îngăduie și ei să stea la masa comună, atunci ea se păzește să scoată o vorbă din gură, sau să numească pe nume pe cei prezenți la masă Pentru mulți ani de-arândul pronumele „năș” (dânsul) sau „el” însemnează pentru tânăra Fărșeroată sau Grămusteană numele bărbatului Același lucru există și la Albanezi Faptul acesta a fost observat și de către Hahn „Sie darf ihren Mann nicht einmal beim Namen nennen, und schämt sich häufig andere beim Namen zu rufen, oder im Gespräche anzuführen die eben so heißen, wie dieser”¹⁾ Femeia albaneză, în primul an de căsătorie, nu numai că se ferește să-și spună pe nume bărbatului, dar evită să se adreseze și la alții, dacă întâmplător și ei poartă numele bărbatului ei²⁾ Acest fel de interdicție se apropie de acela al familiei regale din Bantu femeile nu numai că nu trebuie să pronunțe numele bărbatului, fratelui, tatălui și al bunicului, dar, întru cât aceste nume, de cele mai multe ori, sânt compuse din mai multe cuvinte, în vorbirea curentă ele evită să întrebunțeze și aceste cuvinte Ceva mai mult, unele din ele evită să pronunțe chiar și sunetele din acele cuvinte³⁾

În ceea ce privește predispoziția particulară la femei, de a întrebunța în vorbire anumite sunete⁴⁾, avem relatările

¹⁾ *Alb Stud.*, p. 147

²⁾ Louis Benloew în lucrarea sa *Analyse de la langue albanaise* (Paris 1879), vorbind despre vechimea acestui obicei la Albanezi, citează un fapt relevat de Erodot, după care și femeile Ioniemilor nu mâncau la masă împreună cu bărbatul, și nu-l chemau pe nume

³⁾ OTTO JESPERSEN, *Die Sprache, ihre Natur, Entwicklung und Entstehung* Heilderberg, 1925, p. 222

⁴⁾ Cuvântul *chaise* din limba franceză pentru *chaise*, cu schimbarea lui *s* în *r* se datorește femeilor din sec. XVI, care, nu numai că erau în contra lui *r* rulat, dar și pe *r* obicinuit îl pronunțau ca *s* (ib. 228)

lui Cantemir cu privire la alterarea labialelor în dialectul dacoromân Fără a cunoaște precis dacă acest fenomen a pornit de la femei, este de ajuns să știm că, pe vremea eruditului domnitor, această alterare era mai des întrebunțată în graul femeilor Așa se explică de ce bărbații, care vorbeau cu labialele alterate, erau luați în batjocură

Revenind la graul femeilor fărșeroate, prima constatare de deosebire față de vorbirea bărbaților, am făcut-o la Corița. A treia zi după sosirea mea, fusesem invitat la masă de către farmacistul fărșerot din acel oraș, domnul Șănazu La dejun, deși eram întovărășit de soția mea, femeile casei (soția domnului Șănazu, o tânără româncă din Vlaholivadi, regiunea Olimp, ca și mama lui, o bătrână de 65 de ani, venită numai de o lună-două din Pleasa) după obiceiul locului n'au vroit să ia parte Ele ajutau la serviciu Astfel încât, la masă, eram numai eu cu soția, d-rul Șănazu și tatăl lui, un venerabil bătrân care, în toată viața lui, s'a îndelețnicit numai cu chervanele

Ajuns la Corița, numai de o zi două, în puținul interval n'am putut cunoaște decât pe Români din oraș. Aceștia, deși în cea mai mare parte sânt Fărșeroți veniți de prin satele vecine, cu timpul și-au alterat puțin graiul, din cauza contactului lor cu Români moscopoleni De aceea, limba lor, cu toate că prezintă un oarecare interes pentru mine, totuși nu arată prea multe deosebiri de graiul Fărșeroților, pe care îi auzisem cu mult înainte prin părțile Macedonei Numai după ce am cunoscut în târg pe Fărșeroți din interiorul Albaniei și am intrat în vorbă cu bătrânul chervanagi, am putut observa toate nuanțele de graiu, care îl deosebesc de dialectul grămustean Bătrânul Șănazu, care era foarte vorbăreț și mi-a dat cele mai interesante lămuriri cu privire la drumurile chervanagiilor și la terminologia întrebunțată de ei, stăpâneă dialectul fărșerot fără nici o influență de afară Aceasta am observat-o atât în intervalul de trei patru ore cât am stat de vorbă cu el, cât și în cântecele pe care mi le-a cântat împreună cu fiul său după dejun În vorbire avea un *r* velar obicinuit,

pe care fiul său, care isprăvisese liceul român din Bitolia și-și luase doctoratul în Italia, îl pierduse. Dar graiul lui nu înfățișă nimic mai deosebit decât ceea ce oferă dialectul fărșerot.

Imediat după ce am isprăvit masa, bătrâna Șanazu a venit ca să stea împreună cu noi. Intrând în vorbă cu ea, am rămas uimit de deosebirea ce prezintă limba ei pentru mine. La început această deosebire eră atât de mare, încât trebuia să fiu bine atent ca să pot prinde tot ceea ce îmi vorbea. Un moment am crezut că femeia are un defect de limbă. Însă a doua zi, când am venit în contact cu alte Fărșeroate, m'am putut convinge că ele vorbesc puțin deosebit de bărbați. În ziua târgului veniseră în oraș Fărșeroate din toate satele din apropierea Corței și chiar din Muzachia. La toate am putut constata același fenomen.

Se înțelege că, spre a putea prinde această deosebire, nu este de ajuns numai urechea. În vorbirea curentă nu auzi cuvinte, ci fraze. Iar ca să poți prinde nuanțele întregului sistem de pronunțare, însemnând în cursul vorbirii fără să întrerupi, este un lucru aproape cu neputință. Nici semnele de care dispui la transcrierea sunetelor nu-ți pot ajuta prea mult la redarea exactă a tuturor nuanțelor de deosebire pe care le auzi bine, însă nu le poți așterne pe hârtie. În privința aceasta poate numai experiența cu aparatele ar reuși să dea ceva mai mult. În orice caz, mie mi-a fost greu să prind în scris tot ceea ce deosebește graiul femeilor de acela al bărbaților.

Am observat numai că pronunțarea diftongului *ea* la cele mai multe femei se aude ca *e*. Rostirea lui *u* final, dacă la bărbați șovăe, din contră, la femei aproape că nu se aude. Dintre celelalte sunete ale graiului fărșerot, pronunțarea lui *r* velar la femei are ceva particular: vibrațiunile uvulei și ale palatului moale sânt atât de intense încât, numai prin această singură particularitate, graiul lor se înfățișează ca ceva deosebit de acela al bărbaților. La aceștia vibrațiunile lui *r* velar sânt mai slabe. La multe femei l-am auzit rostindu-se cu vibrațiunile uvulare. După multe încercări

cu urechea ca să-l prind bine, am putut stabili că printre Fărșeroate sânt multe care pronunță *r* uvalar ¹⁾ Dar redarea lui *r* uvular la femei nu se mărginește numai la simpla variație a sunetului pe care îl produce, prin mai marea intensitate a vibrațiilor, ci și la efectul pe care acest sunet îl exercită asupra sunetelor vecine. Aproape toate vocalele din apropierea lui *r* uvular le-am auzit pronunțându-se pe nas, iar cele accentuate, ceva mai lungi. O frază *n-este arçoare fără mardzine* (mi-e frig fără margine, adică foarte mult) am auzit-o la femei *n-o aqçqri fâ^oqă mardzini*, cu a inițial de la *arçoari* pronunțat ceva mai închis, cu *oa* ca un *o* deschis obicinuit la toți Fărșeroți, însă ceva mai lung și cu pronunțare nazală. O frază ca *incărcăm pe mulări* (încărcăm (marfa) pe catâri) *nici n'aș putea-o transcrie exact, așa cum mi-a sunat la ureche năqçcăm pî mōqăqî*, cu aceeași nuanță nasală a vocalelor și cu pronunțarea deschisă a lui *u* din silaba inițială a cuvântului *mulări*, pe care o auzeam mai mult ca un *o*.

Dacă alături de aceste diferențieri de sunete mai ținem seamă de faptul că *r* se aude cam des în limba română, atunci ușor ne putem da seama de înfățișarea particulară a graiului femeiesc la Fărșeroți.

5 GRAIUL FĂRȘEROT FATĂ DE DIALECTUL AROMÂN

Din particularitățile de graiu enumerate în cele două capitole precedente, reiese clar că limba Fărșeroților se deosebește de vorbirea celorlalți Aromâni din sudul Peninsulei Balcanice. Din textele aromâne publicate până azi, ca și din puținele studii făcute asupra dialectului, rezultă că, deși dialectul comun se arată unitar pentru toți Aromânii în sensul că toți se pot înțelege fără multă greutate, există o nunață de deosebire între graiul Aromânilor din Pind și între graiul Aromânilor originari din Gramos. Cei dintâi, împreună cu Românii din Tesalia, formează *grupul Aromânilor*

¹⁾ Vezi despre aceasta capitolul *Influența albaneză*

din sud. Cei din urmă, întru cât se găsesc răspândiți mai mult prin Macedonia, formează *grupul Aromânilor din nord*. Amestecuri există din amândouă părțile. Astfel un bun număr de Români din sud se găsesc printre Români de nord. De asemenea la sud se găsesc populațiuni care nu sânt venite de la nord, însă al căror graiu arată apropiere cu dialectul Aromânilor din nord. În această deosebire de graiu facem, desigur, abstracție de influențele streine. Faptul că cei de la sud au mai multe elemente grecești, iar cei de la nord au suferit mai mult de pe urma influenței albanoslavone, nu schimbă întru nimic trăsăturile caracteristice din fiecare grup.

Cele mai mari deosebiri care se observă între graiul Aromânilor din sud și între acela vorbit la nord se reduc la următoarele patru puncte:

1. Sincopa. Acest fenomen se observă peste tot în dialectul aromân și el provine, desigur, din cauza intensității mai mari a accentului în vorbirea tuturor Aromânilor. Dar la Aromâni din sud el se arată pe o scară mult mai înaintată. Forme ca *totna*, *si alnă*, *adră* după aceea *mșat*, *psin*, *va tsem*, *va ngăm* etc pentru *totuna* „totdeauna” *se-alnă* „se su!” *adără* „făcù” *mușat* „frumos”, *pușin* „puțin”, *va s-nă dutsem* „o să ne ducem”, *va s-măcăm*, etc sânt curente în vorbirea Românilor din sud.

2. Prefacerea lui *e* în *i* în poziție neaccentuată. Acest fenomen este general în dialectul aromân. Însă pe când în graiul din nord, *-e* posttonic rămâne neschimbat, la Aromâni din sud el trece pretutindeni în *i*. Formele frate parte, poamele, oasele etc la nord se pronunță frate, parte, poamile, oasile, iar la sud: frati, parti, poamili, oasili.

3. Formarea vitorului. În vreme ce în graiul Românilor din nord se obicinuesc formele *va să*, *va si*, *va s-fac* (adică *va* în unire cu conj *să*, *si*, *s-*), la sud avem numai *va*, *vai* *fac* (adică *va* sau *vai*, fără conj *să* și *s-*). S'ar putea ca această particularitate să se datorească unei influențe grecești. Fapt este că, din cauza ei, graiul Românilor din sud se deosebește de acela al Românilor din nord.

4 Întrebunțarea pronumelui personal în locul pronumelui posesiv. În dialectul din sud expresiuni ca *șpatsile-lî* „prietenii ei” (*Flambura* I p 13), *casa-lă* „casa lor” (*Lumina* I p. 172), *yınlu-nă* „vinul nostru”, *măcareș-nă* „mâncarea noastră” (*Flambura* I, nr III p 5), *pri la case-lă* „pe la casele lor” (ib.), *ca tuts-nă* „ca noi toți” (ib. nr 6—7 p 24), *șonli-nă* „tinerii noștri” (*Lumina* IV, 284) etc sânt foarte răspândite. Tot în acest dialect, sub înrâurirea graiului grecesc, se obicinuește nu numai repetarea obiectului cu ajutorul pronumelui personal, ca peste tot în limba română, dar și a subiectului cu ajutorul aceluiași pronume. *Parlu atsel strîmbul ȳu ășast-l?* „parul cel strâmb unde este el?”, *pulî atsel ȳu suntu-l?* „pasările acele unde sânt ele?” (*Lit Pop* 30) Că în toate aceste construcții forma pronominală pentru înlocuirea subiectului, vine de la acuzativ, aceasta se vede din următoarele fraze „*foclu ȳu-l ășaste?* „focul unde el este?” *Stroplu ȳu-l ășaste?* „prăjina unde ea este?” *Hasșule ȳu-le suntu?* „coșofanele unde ele sânt?” (*Lit Pop*, 32); *agrul ȳu-l ășaste?* „ogorul acela unde el este?” (ib)

Această întrebunțare a pronumelui personal, în cazul dintâi este foar e redusă la Aromânii din nord, iar în cazul din urmă nu există

Dacă vom încercă acum să facem o comparație între graiul Românilor din Albania și între vorbirea celorlalte două grupuri, vom vedeă că el se apropie mai mult de graiul Românilor de nord, cu alte cuvinte de graiul grămustean. Vom urmări această apropiere după cele patru puncte stabilite mai sus, ca să vedem perfecta coincidență ce există între unul și altul

1 Sincopa din graiul Românilor din sud nu există în limba Românilor din Albania. Aci n’am nevoie să dau exemple, căci în materialul ce urmează la capitolul schimbărilor fonetice din limba Fărșeroșilor, se găsec destule. Din acest punct de vedere toți Românii din Albania vorbesc la fel ca Grămostenu

2. Trecerea lui *e* în *ı* astăzi există și în graiul Românilor din Albania, însă nu ca la Românii din sud. Și la ei *-e* post-

tonic se păstrează ca atare, deși la unu se pronunță mai închis, iar la alții ajunge până la *ɨ*. Fapt este că la scriitorii din sec. XVIII trecerea lui *e* în *ɨ* este mult mai rară. Acum avem *e* păstrat nu numai când eră la sfârșitul cuvântului, dar și în mijlocul cuvântului, după sau chiar și înainte de accent. *Posttonic*, la Ucuta. *dzedzet* (džeadzit) „deget” 9/69, *dzatsele* (dzatsile) „cele zece” 39/91, *fatsem* (fatsim) „facem” 4/65, *bunele* (bunile) 37/89, *etele* (etile) „lumile” 1/575. La Cavallioti. *cânepă* (cânipă) 366, *cântecu* (cântic) 1012, *șeatsere* (șeașire) „seceră” 240, *dzinere* (dzinire) „gînere” 152. La Danul *fetseră* (featsiră) 2/118, 2/129, *pepeñu* (peapiñi) 11/134 etc. *Protonic*, la Ucuta *pecuraru* (picurar) 10/69, *departe*, 44/93, *versai* (vırsai) „vârșai” 29/83, *se me nclnu* (s-mi-nclın) „să mă închin” 2/65, 4/65, *semnate* (simnate) 5/67.—La Cavallioti *derept* (dreptu) 226; *beșică* (bișică) 1076, *denapoi* (dınapoi) 694, *desnerdătoru* (diznır-dător) „desmierdător” 432; *pericul* (—) 383, *peturicë* (pıturnic'e), potărniche” etc.—La Danul *berbesli* (birbesli) 3/119, *departe* (dıparte) 4/120, *peturicla* (pıturnic'la) 5/123, *se nu se deslekıască* (sı nu s-dışıkıască) 16/174 etc.

3 În graiul tuturor Românilor din Albania viitorul se formează numai ca în limba Românilor din nord. Citate nu mai dau, deoarece ele se văd din materialul tratat la partea gramaticală. Scriitorii aromâni din sec. XVIII, care sânt toți originari din Albania, întrebunțează același viitor ca și Grămostenii.

4 Întrebunțarea pronumelui personal în locul celui posesiv se întâlnește în graiul Românilor din Albania în măsura în care se întrebunțează la Aromâni din nord, construcțiunii ca *sora-nă*, *fratsli-nă* etc. n'am auzit la Fărșeroți ca și la ceilalți Români din Albania.

Din aceste coincidențe rezultă că, cel puțin după graiu, Români din Albania arată o apropiere mai mare de Grămostenii.

6 GRAIUL FĂRȘEROT ȘI DIALECTUL MEGLENTII

Privind pe hartă așezările Fărșeroților în Peninsula Balcanică, vom vedea că ei ocupă niște regiuni care se află

situate la distanțe mari de ținutul ocupat de Meglenoromâni. De aceea nu poate fi vorba despre un amestec mai nou între unii și alții. Acest amestec, după mine, este exclus și pentru Fărșeroții așezați în urmă de tot, în ținutul Veriei sau în cele câteva sate din apropierea orașului Vodena-Edessa. Mișcările de transumanță ale acestora făcându-se, după cum am arătat în *Românii Nomazi*¹⁾, în direcțiuni deosebite de ținutul Caragiova, în apropierea căruia se află așezați Meglenoromânii, un amestec, în timpurile mai nouă, între unii și alții este exclus. De aci rezultă că dacă, de fapt, există unele asemănări în limba Fărșeroților și a Meglenoromânilor, explicarea lor trebuie căutată aiurea.

Deocamdată voi înșiră cazurile de limbă, care mi se par identice cu cele din graul meglent, după aceea voi trece la lămurirea lor.

În fonetism avem

1. Înlocuirea lui *l* prin *y* și *i* *fumejle* (pentru *fumelle*) „familile”, *cajyn* (pentru *calli*) „cai”. În dialectul meglent avem la fel *bon* (pentru *bol*), *pul* (pentru *pulil*) „puu” (cf. *Meglenoromânii* I 134, § 57).

2. Pronunțarea lui *l* ca *t* *saltsă* (pentru *salță*) „salcie” pl. *sats* și *săts* (pentru *sălț*), *molt* (pentru *multu*) „mult”. În dialectul meglent avem același fenomen, însă cu o extensiune mult mai redusă. Aci el se arată mai mult la sfârșitul cuvintelor (cf. *Meglenoromânii* I 135, § 59).

3. Dispariția lui *u* după o grupă de consoanțe, afară de cazul când ultima este o lichidă *hëqb* (pentru *herbu*) „fierb”, *sănt* (pentru *săntu*, *suntu*), „sânt”. Același fenomen există și în dialectul meglent (cf. *Meglenoromânii* I 120, § 43).

În flexiune

1. Articularea substantivelor masculine și ambigene, care se sfârșesc într-o consoanță sau *u*, se face cu *l*. Acest *l* nu se pronunță, întocmai ca în dialectul meglent *unu*

¹⁾ Cf. p. 75

(pentru *unlu*) „unul”, *focu* (pentru *foclu*) „focul” (Pentru dialectul meglent cf *Meglenoromânii* 145, § 73)

2 În graiul Fărșeroților am întâlnit sufixul adverbial *-ura*, *-ăra*, același cu sufixul din dialectul aromân *-lu*, care se întrebunțează la adverbe și mai cu seamă la formarea participiului prezent activ, cum ar fi în *invărligalu* sau *cintindalu* de la *invărliga* „împrejur” și „cântând” Această terminațiune, în graiul Fărșeroților, este întrebunțată cam rar Eu am auzit-o de două ori, iar în texte am întâlnit-o de trei ori *ngosuqa* în fraza *fiçoqu lo calça ngosuqa*=băiatul apucă drumul în jos (la vale) 17/XVII; *de-ahimuqa* în citatul *până dîpăpoya cătsaq calça de-ahimuqa*=în cele din urmă apucară drumul la vale. Și *deavărigăqa* (*de anvărligalu*) de jur împrejur” *Seqa s-căqună Când bagă căqunle, cuscqy yn deavărigăqa ș-aqacă oqdz* = seara se cunună (este vorba despre obiceiurile la nuntă), când pun cununile pe cap, cuscuri merg de jur împrejur și aruncă orz peste miri (14/XVII) Această formă este dată și într’un beasm din culegerea lui Per Papahagi *Mutrea gîni s-ti anvârtești dî avărigăra a grambolu și s-lu agudești pusti căculă n-cap* =ută-te bine, să te învărtești împrejurul mirelui și să-l lovești peste căciulă în cap (Basmе 32/482) Povestea din care am extras citatul este dată din Pleasa Ea vine de la Fărșeroți și însuși povestitorul, Foțiu S Balamaci, este un Fărșerot, originar din Pleasa (Albania) Același autor, într’o descriere amănunțită despre nunta la Fărșeroți, repetă expresia în fraza următoare *După aistă bagă pusti dedz lînă aroșă dî pıavrîgăra — că lîna estî gîni scărminată și kîptînată — și amvlesc dedzîli gîni*=după aceasta pun peste ramuri lână roșie de jur împrejur (este vorba de steagul cu lână roșie pe vârf, pe care Fărșeroții îl fac la nuntă), căci lâna este bine scărminată și pieptenată — și îmvelesc ramurile bine¹⁾ Aceeași persoană scrie odată *avărigăra* altă dată *avrigăra*

¹⁾ FOTIU G BALAMACE, *Nunta la Fărșeroți*, publicat în *Almanah Macedo-român*, anul IV (1903) p 79—32

În dialectul meglenoromân se întâlnește aceeași terminațiune *-ăra*, care apare și sub forma *-ura* și *-urlea* pentru formarea gerundiului *lăgondăra* „alergând” de la *lag* (arom. *alag*) „alerg”. De asemenea *lăgondura* etc (cf *Meglenoromâni* I 170, § 119)

Luând acum pe rând asemănările înșirate la fonetism, cred că punctul 1 este o evoluție paralelă și independentă de același fenomen din dialectul meglinit. La întrebarea, de ce această evoluție se arată numai la Fărșeroți, atunci când ea lipsește cu desăvârșire la celelalte tulpini aromânești, de o camdată, nu putem da nici un răspuns. Punctul 2 este o influență albaneză, la fel după cum la Megleniti el este o influență slavă. Punctul 3, este iarăși un fenomen, care ar putea avea o legătură cu graiul meglinit, dar care se poate foarte bine explica în felul punctului 1.

În flexiune apropierea sânt și mai izbitoare. Aici avem mai întâi asemănarea din punctul 1, care face ca graiul Fărșeroților să se apropie de dialectul dacoromân tot atât de mult ca limba Meglenoromânilor. În textele scriitorilor aromâni din sec. XVIII această particularitate nu există; ea este specifică graiului fărșerot și ar putea fi veche. Dacă și acest fenomen trebuie privit ca ceva care a evoluat independent de graiul Dacoromânilor și Meglenoromânilor, nu mă pot pronunța. Presupun mai degrabă că el ar putea fi o particularitate străină de graiul aromânesc. După cum la Meglenoromâni asemănările de grai cu dialectul dacoromân mi le-am explicat din contactul acestora cu Români nordici, tot așa și particularitatea articulării substantivelor masculine și ambigene la Fărșeroți ar putea reprezenta un rest din graiul unui amestec de populațiune care ar fi venit din spre părțile nord-apusene ale Peninsulei Balcanice. Exprimându-mi această simplă presupunere, recunosc că ea nu poate avea însemnătatea aceleiași particularități din graiul meglinit. În acest dialect, alături de ea, mai sânt și alte asemănări. În graiul Fărșeroților apropierea de dialectul dacoromân sânt foarte reduse.

Trecând la punctul 2 din flexiune, și aci trebuie să recunoaștem că avem un caz de asemănare cu dialectul meglinit, în virtutea căruia graiul Fărșeroților se apropie mai mult decât limba celorlalte tulpini aromânești de dialectul dacoromân. În *Meglenoromânii* (p. 170, § 119), ocupându-mă cu originea sufixului *-ăra* (*-ura*, *-urlea*), l-am adus în legătură cu același sufix din *cindură-că* dacoromân. Lăsând la o parte chestiunea despre originea sufixului, care este foarte complicată ¹⁾, vreau să accentuez aci numai asupra faptului că identitatea lui cu același sufix din meglinita și dacoromâna ne duce iarăși la presupunerea exprimată la punctul 1 din flexiune.

7 INFLUENȚA ALBANEZĂ

Dintre toate populațiunile românești din sudul Peninsulei Balcanice, Fărșeroții au suferit cea mai puternică înrâurire din partea Albanezilor, ca unii care locuiesc veacuri de-a rândul în mijlocul lor.

Această înrâurire se arată în două direcțiuni: 1) în manifestările lor spirituale și artistice, 2) în limbă.

I Dacă se apucă cineva să studieze întreaga literatură populară a popoarelor din sudul Dunării, observă numai decât că există o asemănare izbitoare aproape în toate motivele care stau la baza poveștilor populare. Această asemănare am putut-o constata la început, când am studiat înrâurirea slavă asupra Meglenoromânilor. Poveștile acestora, cu foarte puține deosebiri, se regăsesc și la Bulgarii din Meglen. Aceeași constatare se poate face și pentru literatura populară aromână față de literatura greacă, albaneză

¹⁾ Originea suf. megl. *-ăra* (*-ura*) este studiată și de Philipptide (*Originea Românilor*, II, p. 474). Autorul, reproducând explicația pe care am dat-o eu, respinge ca ceva „cu totul nefundată” părerea lui G. Pascu (*Archivum Romanicum* X, anul 1926, p. 465), după care *-ura* de la participiul prezent activ meglinit ar fi împrumutată de la forma *-urā* (*-urā*) a participiului trecut pasiv albanez.

sau bulgară La Fărșeroți procesul de înrâurire a mers ceva mai departe, întrucât, din acele câteva basme pe care le-am putut culege, am observat că mai toate există și în albanezește Astfel basmul XVII este pur și simplu o reproducere a basmului albanez „Kerozi” publicat de G. Meyer ¹⁾. Aceeași constatare se poate face și despre basmul XVIII După conținut, și cu oarecare mici modificări, el reproduce povestea albăneză „Pljaku keshilon” ²⁾, în care un bătrân înțelept vinde sfaturi pe bani La Albanezi un sfat costă numai un groș, la Fărșeroți o liră turcească

Cam aceeași constatare se poate face și în domeniul frazeologiei și al proverbelor Aci un punct de deosebire ne oferă lipsa acelorași expresiuni și proverbe din dialectul aromân comun Când o expresiune sau un proverb se găsește numai la Fărșeroți, însă lipsește la ceilalți Aromâni și, în același timp, se găsește la Albanezi, atunci putem deduce cu oarecare siguranță că Fărșeroții le-au împrumutat de la Albanezi Dar rari sânt aceste cazuri Cele mai multe se întâlnesc și la unii și la alții Astfel proverbul *ma no-ai borğu intră keful, ma no-ai lucru intră vekul* se întâlnește la Albanezi *mos patsh borxh hın keful, mos patsh punë banu vekul*=dacă n’ai datoru, bagă-te zălog, dacă n’ai treabă fă-te martor la judecată, și există, poate, și la Aromâni Tot așa am auzit la Fărșeroți *ntreabă ună sută de inși să fă cum știu tine*, proverb care se regăsește la Albanezi în *pyet nı kınd vet e ban sı tē desh vet*=întreabă-te la o sută de inși și fă cum știu tu, dar care există, poate, nu numai la Aromâni, ci și la celelalte popoare balcanice

Numai cântecele Fărșeroților se deosebesc, în ce privește conținutul, de acelea ale poporului albanez. Ca să-mi pot da mai bine seama despre această deosebire, am încercat să studiez literatura populară albăneză mai întâiu în „Kenge Popullore” a lui *Prenushi*, după aceea în marea colecție

¹⁾ G MEYER., *Albanesische Grammatik* p 61

²⁾ Ib , p 59

a lui *Spiro Risto Dine*¹⁾ în culegerile mai nouă făcute de *Nazi O Mamaku*²⁾ și *Dhori Koti*³⁾ în afară, bine înțeles de ceea ce s'a publicat înainte de G Meyer⁴⁾, Petersen și Hahn Nicăeri n'am putut da de vreo urmă de apropiere. La obiceiurile de nuntă, atât Albanezii cât și Fărșeroții au cântece cu un conținut foarte mișcător, cum sânt bunăoară acelea când se desparte mireasa de părinți și-și ia rămas bun de la ei. Toate au un conținut deosebit la unii ca și la alții. La Fărșeroți, în afară de poeziile erotice, care se nasc din aceleași sentimente de dragoste, restul se referă fie la viața de munte, fie la mutările cu caravanele.

Nu tot aceeași constatare am putut-o face pentru melodia cântecelor.

Pe Fărșeroți i-am auzit cântând pentru întâia dată în Macedonia, la Selia de sus, în apropiere de ținutul Veriei, ca și în satele Gramaticova și Căndrova de lângă Vodena-Edessa. Melodia este orientală cu caracter mai mult trist decât vesel. Același caracter îl au, în cea mai mare parte, și cântecele aromânești, judecând după melodile cântate în Macedonia. Cu toate acestea, o deosebire între unele și altele există. În vreme ce Aromânii cântă toți aceeași melodie, la Fărșeroți, din contră, numai unul singur — solistul — cântă o melodie mai mult recitată, iar toți ceilalți țin o notă — de obicei tonica. Când solistul a isprăvit de cântat versul, atunci toți ceilalți care îl acompaniază ținându-și isonul, „talé cântecu” taie cântecul, adică repetă cu o voce ceva mai tare ultimele cuvinte ale solistului.

Aceste cântece, pe care le auzeam foarte rar în Macedonia, deoarece rari erau și Fărșeroții prin părțile acelea, le ascultam cu multă atențiune. Caracterul lor mai mult jalnic ca și felul cum erau executate înfățișau pentru mine ceva cu totul deosebit. La început am crezut că este ceva specific fărșerotesec în ele. În călătoria mea din Albania,

1) *Valët e Detit*, Sofia, 1902

2) *Burbuqet e prenverës* Tiranë 1928

3) *Këngëtore e Re*, Corçe, 1929

4) *Alban Stud*, VI

7 auzind aceeași melodie și la Albanezi, cântată la fel ca și la Fărșeroți de un solist și de alți câțiva care îl acompaniau, am ghicit numai decât că există o legătură între cântecele fărșerotești și cele albanezești. Nu pot afirma, desigur, că această legătură pentru cântecele fărșerotești ar putea avea ca bază o influență albaneză. Chestiunea trebuie studiată mai în amănunt și de către specialiști. Aci, vorbind despre influența albaneză la Fărșeroți, vreau să atrag luarea aminte numai asupra asemănării ce există între melodile fărșerotești și între cele albanezești ¹⁾

II În limbă, influența albaneză este mult mai neînsemnată decât s'ar crede la primul moment. După ce cineva a petrecut câtăva vreme în Albania, în mijlocul Fărșeroților, rămâne uimit de puțina influență pe care Albanezii au exercitat-o asupra lor. În special în lexic, numărul cuvintelor albaneze intrate în limbă Fărșeroților este foarte redus. Pentru unul care cunoaște dialectul aromân, auzind pentru întâia dată pe Fărșeroți vorbind, simte oarecare deosebire numai în felul de pronunțare, nu însă și în cuvinte. Dintre acestea au intrat foarte puține în graiul Fărșeroților, care nu se găsesc în dialectul Aromânilor din Macedonia sau în scrierile autorilor aromâni din sec. XVIII.

Forme străine pe care nu le cunoșteam decât din limba albaneză, repetate mai des în graiul Fărșeroților ar fi *tepăr* (alb *teper*) „mai mult”, auzit des la târg în gura Fărșeroatelor, *mărauă* în *măraua muntelui* „vârful muntelui” alb *maje*, mai vechiu *malje* („vârf”), *vrapă* ²⁾ „grabă” în *muqâqle aveâ loatâ vqâpâ, nu putqai s-lî tsan*. catârni își luaseră un avânt, nu puteai să-1 ții. (Schepuri, Muz), *brecușe* „pantaloni negri și largi”, auzit foarte des la Români din Cavaia, la „gunusari” (spoitorii) din Tirana (alb *brekë* lat *braca*, cu plur alb *brekaše*), *vălment* (auzit numai o singură dată) „războiu de țesut” (alb *avliment* și *avlement*),

¹⁾ Primele melodii populare la Albanezi le-am auzit în Corita, într-o grădină în care m'au condus domnii Const. Zega și C. Arala.

²⁾ Se întâlnește foarte rar și la Români din Macedonia.

paşamândă „plug“ și altele care se văd în materialul publicat. În cântecele fărșeroțești găsim câteodată fraze albanezești. La mâncări Fărșeroții se servesc de obicei de cuvinte românești, însă ei întrebunțează și nume albanezești.

În afară de cuvinte, mai există câteva înrâuriri gramaticale, care sânt cunoscute din limba scriitorilor aromâni din sec. XVIII și despre care am vorbit mai pe larg în studiul meu *Raporturile albano-române*¹⁾

Aici mă voi referi numai la unele chestiuni

Dacă pronunțarea guturală a lui *t* este de origine albaneză, atunci prefacerea lui într'o spirantă sonoră (γ) poate fi privită ca o evoluție mai departe pe teren aromânesc, deși acest fenomen se găsește și la Albanzii din Sicilia. În dialectul acestor Albanezi avem *ɣemp*, *-bi* pentru alb. *temp*, *-bi* „Napf” Tot așa *ɣambaris* pentru *tambaris* „leuchte, glanze” derivat dintr'un gr. *λαμπάρω* (G Meyer, *Etym Wb der alb Spr* 232). O formă *ɣumbadă* cu înțelesul „lumânare mare, făclie” se putea naște în graiul Fărșeroților tot așa de bine ca *ɣambaris* la Albanzii din Sicilia, cu toate că cuvântul are aceeași origine. În graiul acestor Albanezi întâlnim și o spirantă surdă (*h*) în locul lui *t*: *măhkuam* „verflucht” același cu *matekonj* „verfluche, thue in den Kirchenbann”, înrudit cu *maltzohem* (arom. măritsăscu) din lat. *maltiare*.

În dialectul meglinit *l* gutural de origine slavă s'a vocalizat, ajungând la *u*, cu o evoluție proprie (*Meglenoromânii* I 135 § 60). În graiul Fărșeroților întâlnim același fenomen, tot ca o evoluție proprie. *psăutu* „cântăreț” pentru *psaltu*, care există și în dial. aromân din ngr. Tot așa *psăutisescu* „cânt la strană” în fraza: *când psăutișea fiçoqu, csenitu ntqrbă* (când cântă la strană băiatul, streinul întrebă 26/XVIII). Acest *u* mai târziu a dispărut, despre care vezi citatele la Fonologie.

Dacă pronunțarea lui *r* cu vibrațiuni apicale (r^h), atunci când provine din *rl*, *rn*, este o influență albaneză, din contră,

¹⁾ Cf. *Dacoromania*, II, p. 443-554

rostirea aceluiași *r*, când rezultă dintr'un *r* inițial sau intervocalic, trebuie socotită ca o evoluție proprie a graiului fărșerot, având în vedere că, odată, ea a existat peste tot în limba română ¹⁾ Același lucru se poate spune și despre *r* cu articulațiune velară (*q*), despre care Philippide nu știe ce să creadă, întru cât „datele învățașilor ne lasă în încurcătură”

Aprecierea aspectului sonor al unui sunet, care lipsește în graiul cercetătorului lingvist, este foarte greu de făcut. De aceea trebuie să mărturisesc, de la început, că, atunci când am auzit sunetul *r* pronunțându-se pentru întâia dată de către Fărșeroți, deși simțeam bine că rostirea lui reprezintă sonorități deosebite, eu nu-mi puteam da seamă exact despre linia de despărțire între pronunțarea velară și pronunțarea lui uvulară. Abia mai târziu, după ce urechea mea începuse să fie ceva mai exersată în perceperea nuanțelor de sonorități, mi-am putut da seama despre această diferență. După câte am putut auzi eu, *r* velar la Fărșeroți este peste tot un sunet spirant cu vibrațiuni produse din atingerea părții posterioare a limbii cu vălul palatului ²⁾ De această pronunțare comună pentru toți Fărșeroții de la țară trebuie deosebită rostirea Fărșeroatelor. La multe din ele am auzit un *r* rulat cu vibrațiuni atât de tari, încât el producea o schimbare și în timbrul vocalelor din apropierea lui ³⁾

¹⁾ Despre vechimea acestui *r* în limba română se poate vedea acum lucrarea lui A. Philippide (*Originea Românilor*, II, p. 101), în care se dau citate din literatura veche și dialectală.

²⁾ „Vor allen Dingen haben sie [die Faršerioten] einen durch Reibungen des Gaumensegels mit dem hinteren Zungenrücken hervogrerufenen Geräuschlaut, der eher gutturaler Spirans als r-Laut ist“ (Weigand, *Die Aranen*, II, 186)

Rosetti, care a studiat graiul Fărșeroților din Cadrilater, definește la fel ca Weigand „un sunet spirant și vibrat în sensul că uvula și palatul moale intră în vibrațiune” (*Grai și Sufler*, IV, p. 21)

³⁾ Acțiune sunt dator să spun un cuvânt de mulțumire d-lui E. Petrovici, asistent la Laboratorul de fonetică experimentală de la Universitatea din Cluj, pentru lămuririle experimentale ce a binevoit să-mi dea cu privire la deosebirea dintre *r* rulat și *r* graseiat.

Sunetul nazal pe care îl au Fărșeroții trebuie să fie o influență albaneză Rămâne numai să știm de unde au împrumutat această particularitate Muzachia se află în Albania locuită de Toschi Este drept că unu dintre Fărșeroți se găsește și la nord de râul Șcumbi, aproape de Cavaia După Hahn, așezări fărșerotești se mai aflau odată aproape de Șiak, lângă Tirana În orice caz, acest sunet în graiul Fărșeroților trebuie să vină de la Albanezii gheghii Acii observ, că la Fărșeroți, el se arată înaintea unei consoanante nazale și, mai ales, la vocalele din apropierea lui r velar (ɔ)

8 ORIGINEA FĂRȘEROȚILOR

Din expunerile făcute în capitolele precedente, s'ar putea trage următoarele trei concluzii:

I În ce privește deosebirea care există astăzi după graiu, între Românii din Albania stabiliți în orașe și între aceia de la țară—Fărșeroții—din considerațiunile expuse în cap. 3 reiese că, la început, și unii și alții vorbeau aceeași limbă cu aceleași particularități, pe care astăzi le mai păstrează în măsură mai mare numai Fărșeroții Din această constatare mai rezultă că, la început, atât Românii din Albania de la țară cât și cei de la orașe formau o singură populațiune

Limba acestei populațiuni, comparată cu graiul Aromânilor din sud (Tesalia, Epir) sau cu graiul Aromânilor din nord (Macedonia), se apropie, după cum am văzut în cap. 6, de idionul grămustean, vorbit de către Aromâni din Macedonia Această apropiere s'ar putea explica din contactul Românilor din Albania cu Românii din muntele Gramos Acest munte, cu ramificațiile lui care intră atât de adânc în Albania, cuprinde ținutul Corței Muntele Morava, la poalele căruia se află satele românești Pleasa, Dișnița, etc., și chiar orașul Corța, este o ramificație a muntelui Gramos Păștorii grămusteni, ducând aceeași viață nomadă ca și Fărșeroții, trecerea lor din Gramos în Albania se făcea — după cum se face și azi — fără multă greutate De aceea

eu socotesc că centrele românești din apropierea Moscopolei și chiar Moscopole, la început, trebuie să fi avut o populațiune amestecată cu Români din muntele Gramos

Weigand, ocupându-se în treacăt cu această chestiune, vede în Români din orașele albaneze un amestec de Fărșeroți cu Români din Tesalia „Ich sehe in der heutigen nicht faršeriotischen aromunischen Bevölkerung Albanien eine Mischung von Megalovlachiten aus Thessalien und Faršerioten”¹⁾ S’ar putea să fi existat printre Fărșeroți și Români din Tesalia Mie însă nu-mi vine să admit acest lucru, mai întâi din cauza limbii, după aceea și din pricina cursului mutărilor la păstorii Aromâni În câmpurile Tesaliei se coborau la iernatec Români din Pind și din ținuturile muntoase ale Albaniei, nu invers Poate numai dacă am admite că Români din părțile muntoase ale Tesaliei veneau la iernatec în câmpia Muzachiei, sau, în fine, păstorii din câmpia Tesaliei se duceau la văratec în munți Albaniei. În orice caz, în materie de migrațiune la păstorii aromâni de pretutindeni, fiind posibilă orice mișcare, n’ar fi cu neputință să fie adevărată și părerea lui Weigand Numai că, judecând după mutările păstorilor nomazi din veacul din urmă, nu avem nici o mențiune despre cele două posibilități din urmă²⁾

II Din considerațiunile expuse în cap 2, rezultă că, dacă limba tuturor Românilor din Albania era la început uni-

¹⁾ *Die Aromunen*, II, 351

²⁾ Rosetti (o c p 2), înșirând părerile scriitorilor care s’au pronunțat asupra originii Fărșeroților, spune „Părerea lui Capidan, care susține că Fărșeroții vin din Pind, până în prezent este o ipoteză” (p 2) Firește că tot ceea ce am spus în această privință în lucrarea mea *Români Nomazi* a fost o simplă ipoteză În lipsă de documente istorice, tot ipoteză rămâne și ceea ce spun acum. Numai că eu n’am afirmat ceea ce îmi atribue Rosetti Iată ce am scris la p 42 din lucrarea mea citată, la care se referă autorul „Păstorii aromâni din regiunea muntoasă a Gramosiei și unii chiar din Pind s’au revărsat aproape peste toată Albania de miazăzi” În acest pasaj se spune limpede că este vorba despre păstorii din GRAMOSIE și numai „unii chiar din Pind” Așa stând lucrurile, mă mir cum a ajuns Rosetti să-mi atribue o părere care nu-mi aparține

tară, prin anumite particularități, ea se deosebea de limba Aromânilor de pretutindeni. Această deosebire împreună cu unele mici asemănări care le arată cu graiul meglinit, despre care s'a vorbit în cap 6, dacă nu sânt dovezi suficiente pentru identificarea, ca origine, a Fărșeroților cu Meglenoromânii, ele arată, însă, că dintre populațiunile românești din sudul Dunării, după Meglenoromâni, Fărșeroții sânt aceia, care, în graiu, se apropie mai mult de Dacoromânii

Cea mai firească explicație a acestei apropieri am putea-o găsi în evoluția independentă a unor fenomene de limbă, care putea să aibă loc de o potrivă în graiul Fărșeroților ca și în dialectul dacoromânii

Dacă ar fi însă să ne explicăm în felul cum ne-am lămurit apropierea mai mare dintre graiul fărșerot și graiul grămustean, prin amestecul Grămustenilor cu Fărșeroții, atunci n'ar fi exclus faptul ca Fărșeroții să se fi amestecat odată cu tulpini din acei Români apuseni, despre care a vorbit Pușcariu în lucrarea sa *Istororomânii* I¹⁾. Acești Români apuseni se coborau cu turmele lor până în părțile centrale ale Albaniei, acolo unde se găsesc Fărșeroții. De asemenea Fărșeroții, în peregrinările lor cu turmele sau cu chervanele, ajungeau la miazănoapte până în Dalmația și Croația²⁾. Prin urmare, un amestec între unii și alții, pentru vremurile mai vechi, n'ar putea fi exclus

III În ceea ce privește, acum, vechimea Fărșeroților în Albania, asupra acestei chestiuni datele lingvistice nu ne dau lămuriri precise. Din materialul studiat până acum, se poate face următoarea constatare după cum Aromânii din Tesalia și Epir nu au nimic mai vechiu din contactul lor cu Grecii, care să nu se găsească și la ceilalți Aromâni din Macedonia, unde n'a existat și nu există Grecii propriu

¹⁾ SEXTIL PUȘCARIU, *Studii Istoro-mne* II (1926), p. 4 și urm. Vezi și studiul meu *Românii din Peninsula Balcanică* în *Anuarul Inst. de Ist. Naț.* (1923), p. 112 ca și *Macedoromânii, vechimea și însemnătatea lor istorică în Peninsula Balcanică*, *ibid.* (1927) p. 187

²⁾ Vezi N. IORGA, *Cinci conferințe despre Veneția* București, 1914, p. 116-119.

zis, tot așa și Fărșeroșii din Albania nu păstrează nimic mai vechiu din contactul lor cu Albanezii, care să nu se găsească la Aromâni din celelalte ținuturi, în care Albanezii sau nu există sau sânt de curând veniți

Date lingvistice despre un contact străvechiu dintre unii și alții, ceva mai pronunțat decât l-am cunoscut în studiul raporturilor albano-romane, nu există. Din această constatare rezultă sau că Fărșeroșii au venit mai târziu acolo unde îi găsim azi, în mijlocul Albanezilor, sau că Albanezii s'au coborât mai târziu în părțile centrale și meridionale ale Albaniei.

Pentru aceste două posibilități ne vorbesc nu numai datele lingvistice dar și dovezile istorice. Oricât Albanezii vor fi existat odată în Albania centrală și meridională, grosul populațiunii albaneze de mai târziu s'a coborât din părțile de miazănoapte. Și tot așa, oricât Aromânii străvechi vor fi existat odată ca populațiune flotantă în Albania, grosul ei a venit tot din miazănoapte, de acolo unde, împreună cu Dacoromânii, au format odată limba românească unitară.

9 STRĂNGEREA MATERIALULUI

Scopul călătoriei mele în Albania n'a fost ca să întreprind anchete pe teren, ci numai să-mi fac o idee despre trăsăturile caracteristice ale dialectului aromân vorbit de către Fărșeroși. Pe vremea când îmi culegeam materialul pentru studiul meu „Românii Nomazi”, venind în contact cu Fărșeroșii din Vodena, am avut prilejul să cunosc graiul lor. Mărturisesc, însă, că, pe atunci, preocupările mele fiind îndreptate în altă direcție, nu m'am oprit de loc asupra deosebirilor ce prezintă vorbirea lor față de graiul celorlalți Aromâni. De altfel, Fărșeroșii din aceste ținuturi, ca și aceia din regiunea Veriei (Selia), fiind plecați mai de mult din locurile lor de origine, graiul lor s'a cam depărtat de vorbirea Fărșeroșilor din Albania. Astfel, ca să mă opresc numai asupra unei singure particularități, nu mi-aduc aminte să fi auzit în vorbirea Fărșeroșilor din Macedonia

aceeași pronunțare velară a lui *r* ca la Fărșeroatele din Albania

Spre a putea fi informat cât mai bine asupra punctelor care mă interesau în mod particular, înainte de plecare, îmi fixasem unele întrebări. Mărturisesc de la început că nu m'am putut folosi prea mult de ele, mai întâi pentru că, în epoca în care călătoream, Fărșeroții erau plecați la munte, și a umbla după mutările lor era un lucru foarte greu, al doilea, însă, și din pricina greutăților ce întâmpinam la obținerea răspunsurilor de care aveam nevoie. Cu cei mai mulți dintre ei mă puteam întâlni în centrele din Albania, în zilele de târg, când se coborau în număr mai mare. Singurul folos ce-l puteam avea de la aceste târguri era faptul că în ele Fărșeroții veneau în grupuri mai mari, aproape din toate părțile Albaniei. Astfel, în târgul din Corița, se puteau întâlni Fărșeroți din satele vecine Pleasa, Dışnița, Bıghște, ca și din ținuturile mai îndepărtate Zarcani, Custreți, Curtesa, Cosova, Zavalani, și chiar din ținuturile Premeti, Arghirocastru și Muzachia. Numai că nu-i puteam avea la mine pentru acele câteva ore de lucru de care aveam nevoie. Ocupați peste măsură cu afacerile lor de târg, mai ales că șederea lor în orașe nu ținea decât o zi, la unu nici atât, ei se decideau foarte greu ca să-și petreacă vremea discutând cu mine. La femei mergea și mai greu. Dacă bărbații se mai puteau mișca de la mărfurile lor aduse spre vânzare, femeile steteau pe loc ca să le păzească până la sfârșitul târgului. Numai în Berat am avut norocul să dau de o bătrână originară din Uianc cu care m'am împrietenit mai repede și de la care am putut avea o poveste și unele informații cu privire la obiceiurile de la nuntă.

Spre a putea obține răspunsurile de care aveam nevoie, am încercat să întrebunțez metoda indirectă. Întrebările mele se refereau la obiecte și îndeletniciri din cercul lor de activitate. Ca Aromân nici nu puteam proceda altfel. Dacă aș fi pus întrebări directe, ei, în răspunsurile lor, ar fi putut fi influențați de graul meu grămustean. Dar nici

cu aceste întrebări n'am putut ajunge prea departe, deoarece cei mai mulți din ei, crezând că le vorbesc lucruri de nimica, abia începeau să-mi dea unele răspunsuri și se duceau, invocând tot felul de pretexte

Atunci m'am mulțumit să mă duc în târg în mijlocul lor și, stând de vorbă cu ei asupra lucrurilor care îi interesează, să-mi notez particularitățile de graiu după localitate. Cum veneam în contact cu un grup de Fărșeroși, mai întâi îi întrebam despre localitatea din care vin, după aceea intram în vorbă întrebându-i despre tot felul de afaceri ca și despre mutările lor din timpul verii. În convorbirea mea cu ei, de cele mai multe ori eram însoțit și de alt cineva, care mă ajuta, în sensul că convorbirea începută de mine o continuă, iar între timp eu îmi notam particularitățile de graiu care mă interesau.

De altfel, această notație este și cea mai ideală. Poți prinde particularitățile de graiu în mod nestingherit. Subiectul vorbește fără să fie cuprins de teama răspunsurilor ce trebuie să dea la întrebările puse. În schimb, cercetătorul trebuie să fie mereu în mijlocul mulțimei și să aibă la dispoziție vreme cât mai multă.

În calitate de Aromân, s'ar părea că notările mele ar fi putut fi influențate de graiul meu grămustean. Aceasta nu este cu desăvârșire imposibil. Numai că, în cazul meu, dacă ar fi să alegem între procedeu cu întrebările directe, la care răspunsurile subiectului s'ar fi putut acomoda cu felul meu de pronunțare, și între acela cu întrebări directe cum am procedat eu, cred că procedeu din urmă ar fi mai preferabil. Căci, dacă, în cazul întâiu, subiectul, nedându-și seama de însemnătatea cercetărilor, ar putea fi ușor influențat de graiul cercetătorului, în cazul din urmă, cercetătorul fiind conștient de ceea ce urmărește, mai greu s'ar putea lăsa să fie influențat de graiul său propriu. La aceasta se mai adaugă, de sigur, și interesul științific. Pentru un Aromân care face cercetări în domeniul dialectului aromân, interesul științific care îl îndeamnă la aceste cercetări este tocmai faptul de a ști într-o cât graiul din ținutul explorat.

se deosebește de vorbirea dialectală comună, care îi este perfect cunoscută

Dacă însă la Fărșeroți cu greu s'ar găsi subiecte de la care ai putea obține răspunsuri la întrebări seci, în schimb, ei sânt foarte comunicativi, atunci când îi întrebi despre lucruri care îi interesează. Cu mul'ă ușurință îmi povesteă bătrânul chevernagiu Șănazu despre drumurile lui cu caravanele, la următoarele opt întrebări, puse în graiul grămustean

1 Cum vă mergeau treburile cu caravanele?

2 Ce făceați când ajungeați într'un oraș?

3 Vă îndepărtați prea mult de Albania?

4 În Albama pe unde ai umblat?

5 În drum nu vă era frică de hoți?

6 Iarna ce hane purtați?

7 Când mergeați cu caravanele, plecați singuri sau vă adunați mai mulți la olaltă?

8 Aveați pe cineva mai mare între voi?

9 Cu ce vă hrăneați? etc, etc, el mi-a povestit toată viața chervanagiului român, așa cum e reprodușă în paginile care urmează. Soția lui, ca și bătrâna din Berat despre care am pomenit mai sus, erau atât de inteligente, încât în timpul când povesteau, nu treceau la altă frază, până când nu vedeau că isprăvisem de scris cu fraza precedentă.

Întru cât cuvintele și crâmpeele de frază prinse de mine nu reprezintă răspunsuri la întrebări fixate de mai înainte, după un plan bine studiat, notarea lor am făcut-o numai după localitate. Aceste cuvinte și fraze au fost trecute în partea care se ocupă cu fonetismul graiului fărșerot.

În afară de aceste fraze, lucrarea de față mai cuprinde 16 cântece (I—XVI), din care două sau trei dacă au mai fost publicate, 4 basme (XVII—XX) și 4 bucăți cu conținut felurit (XXI—XXIV).

La transcriere, am căutat să întrebunțez cât mai puține semne

I *Vocale*

a se pronunță ca în dialectul dacoromân. În unele cuvinte

se aude ceva mai lung Atunci l-am însemnat cu o liniuță deasupra *ā* Tot așa am făcut și cu celelalte vocale *ē, ī, ō, ū* *ǎ* și *î* se întrebunțează ca în dialectul dacoromân *a* redă pe *e* deschis, care se aude între *ǎ* și *e*, apare în locul sunetelor *ǎ* și *î* (*ā*) din dialectul dacoromân *ū* și *ī* redau pe *u* și *i* șoptit (geflustert) de la sfârșitul cuvintelor

ē, ō, ū și *ī* reprezintă semivocale

Un punct pus subț vocală indică pronunțarea mai închisă a acelei vocale *o, e*

Circumflexul pus peste o vocală arată că vocala se pronunță nasal *ā, ā̄, ī, ī̄, ē, ē̄, ō, ō̄, ū*

II Consonante

g', k, h, y sânt consonante palatale (muate) care redau mai ales labialele palatalizate *b, p, t, v*

n este *n* muat, redând adesea *m* palatalizat

y arată în unele cazuri sunetul dezvoltat din *l'*

l' redă pe *l* palatul

l redă pe *l* gutural

γ arată pronunțarea lui *l* inițial urmat de vocalale *a, o, u*, Se apropie de spiranta guturală sonoră din limba greacă *γ* *r* redă pe *r* apical cu mai multe vibrații

ρ reproduce pe *r* velar

n redă pe *n* cu pronunțare silabică

č și *ğ* sânt pentru sunetele din dialectul dacoromân ce, ge *š* reprezintă pe *ș*

ts reprezintă pe *ț*

dz e corespondentul sonor a lui *ts*, corespunzând lui *g* urmat de *e, i* din dialectul dacoromân

đ și *θ* din limba greacă arată spirantele interdentale sonore și surde din dialectul aromân

B MATERIALUL DIALECTAL

CÂNTECE

I

I Ună veapă mape, mape,
ma ti toři, lai căpvănape

— tsı s-mı toři, lai măpată,
văr păpă no-am amintată

5 — pãpazyı-atãı mine nu-y voi, va-n badz natile tu jale
 țorã-te, yino nãpoi 20 fudz la ġone, ořã bunã,
 c-am pãpazyı dı la dada, s-pitřets capte dı Șãpunã
 țorã-te s-tsi facã nveasta du-te, fudz cu sãnãtate,
 — no-ape yorba s-pascã calı s-fats cum s-fats s-pitřets nã
 10 ti nã seřã la s-psuseascã, [capte
 tu řipã s-apucuteascã s-pitřets capte cu smete,
 — řoi funeșã nkisiı ti fagu 25 ca z-yinã tu vilajete
 n-aflai yorba ca bumbacu, ġone, capa va s-cadz pı ġine,
 řoi funeșã řkisiı ti řãzã s-pitřets capte ca z-yin ř-mine,
 15 mi mușcã l'ara dı mãnã — tats la vřutã, nu-ts bagã
 ala l'arã, ia mãpatã, [marã
 n-am nã featã numãřtatã va z-yin pãn dı přimãveřãř.
 — ġone, capa va nedz tu 30 — přimãveřãřa tsi va z-yin tine
 [cseane, nu va me-aflã mine pı ġine.

Spiru T Șãnazu, de 67 ani (Pleasa)

II

ı N'-o dedeãam de-ařag, de-ařag
 moi, vřutã,
 oã s-te-acats, aco s-te-acats
 moi, vřutã
 5 te-acãtsai řã-nı ti bãșai
 moi, vřutã,
 tsı sı vıntsãřã budzãle tute
 moi, vřutã,
 scoș distimbeleșã dı-te-așteřșu
 moi, vřutã,
 10 nı sı vıntsã distimbeleșã tutã
 moi, vřutã,
 neșu n vale ta s-u laũ
 moi, vřutã,
 15 n-sı nvıntsã valeșã tutã
 moi, vřutã.

Același.

III

1 Trei armătuladz, hală mare, dı mi dušu ca s-fac țeamı
 mı-luapă de-apumina 10 ń-ișepă fiçori n cali,
 ıoai funea șă vuryela șoatsăli fătșea sirıanı
 la rusa bandilă, va-l' dzăc ali dadı,
 5 dı mi dušu ca s-umpļu apă la rusa bandilă
 ń-ișepă fiçori n cali va-ń tı fats ni pișmame,
 mı tuıai ca hăpăhıapă, 15 la cale bărdușe,
 ıoai funea ș-tăpıapa va-ń-tı fats nipärtıcușe

Lımbıa Cota Carabuzı, de 30 anı (Imiștea)

IV

1 Napartı dı mapea lae 5 bună zuıa, moı mușată,
 ń-alădvapă nă mușată. ıu ts-u mă-ta, moı mușată[?]
 cum s-ńi fac sı-ń mi ducu, dada z-dusi la nă numtă,
 călıcaı calu ș-mı dušu la nă numtă rămăneșcă,
 ıa z-dusi s-me-asuseșcă

Același

V

1 Dı-t cpăçun păn tı sumketru O lele¹ mııı măpata,
 ma yın, la ģone, s-tı ved, 10 Cum s-mı toı ńıpoı la dada
 la ģone, gușă dı ńape, moı cămeășı păn d pade,
 ma mı fatsă ca tı mulapı cum s-mı tor ńıpoı la tatı
 5 la ģone, dıntsı' de-asımı, moı cămeășı dı Lıvadie,
 ma te-appokı pı ńıngă mııı ģone nă lıım dı măyie
 căpıtuıu ocľu dı-omu, 15 ai s-nedzem păn tu apıe,
 tse-ai, la ģone, tut pı somu[?] s-aspiıdzem laıa măyie

Marıca Țıculı, de 28 anı (Dușarı)

VI

1 Nkısı Kendıa Capabınă z-yınă la sor-sa pı tsınă
 cu tută mulapı z-yınă, cu intrareıa Kendıa n casă,

<p>5 Catsă zbořu ti laja Catsă Kendpa lo, Catsa ř-fudzi la řoputu tsi kindupı l-acătsă laiļu Sali ku vini naten tani ? ¹⁾ 10 eř copgiy tsi ř-adukiřă, al Miti řnicu řeșariřă-l' gpiřă</p>	<p>duseřă pănă stpi mořă 15 nu s-avdă văřu đm hořă</p> <p>duseřă păn stpi călivi ișe řitu mustăts gpiři nu ř-aveřam gupa sı-ř gpeșc că ř-aveřam nun ařbines 20 ařbines đı Učiști hořă fără mızılıști.</p>
--	---

Acceași.

VII

<p>1 Lai Dina, yinu nihamă, ř-agarșii căřigu n dzeană noi căřig ř-atu no-avem, va n-adřăm đı gopts uscat 5 j-de-agăreșă ma mūșat s-nă-l băgăm pi řodă naș, s-aňurdzeșcă ř-agăreș</p>	<p>lai Tanasi, cu funda maři, mı dusi řcșeta đı muřari 10 n-afai hazmu n-cařea maři, iň tăle dașli sufuntseli sufuntseli găitănati, Teda-l řipıși tu hicati</p>
--	---

Acceași

VIII

<p>1 Șeapa tsi-ř yineam đit muntı đin-ř veđeam yișe upușe, vidzui yis că s-řpeđzi fuřca me-ařiki laiļu đı Zica 5 tineș Zica, tineș cuřbanı,</p>	<p>s-nu-ř mı scots tu mıgdamı, că ř-adari n-ařșini maři de-avđı tatı đı 'a stanı, đi-ř-mı tal'ă, mı đinică, 10 iň me-adarăș fili đı piță.</p>
---	---

Acceași

IX

<p>1 Moi ppișeășă, moi lăită, tsi-ts tălăș đoșli cusitsă, maș ti Ndonga maș ti ppișe, o lai, Ndonga, o lai řpate,</p>	<p>5 ti lo dořu ti Birati Ndonga s-pișmă piț tsitate cu sařica pănă n pade ș-cu řingiř đı săhate</p>
---	--

¹⁾ *Albanezește* unde mergeți noaptea acum?

Ndona s-ppimnă pit livade
10 si scoală domniy din pade

Ndonă s-ppimnă pit țeșie,
ș-fac ȳumea mașe čudie

Acceași

X

1 A1 Haličjo ca z-bem apă
— nu Vasil, că nu n-o șete
că stăm anangă di ȳape,
di ȳape j-di limereș meș,
5 yasti anangă di Dăjiana
Dăjiana din caleș mare
ș-treșsi caleș nă căpvane,

z-dutse Fersali mpăzari,
țeș s-la mısop țeș măcari
10 lai Spiro, fșate ma mașe,
ma vindăși prota mulape,
tu nă șcșetă di tămbape
s-mi scășpai di vătămașe

Limbria Cola Carabuzi

XI

1 Cari ș-u pșaptă kusteca,
Când ti vedu, s-avdatsi ȳeta.
kusteca cu hajmală,
lai fičori cumu-n ȳini așia
5 lai fičori, așia golu,
nu-n mi fănățeam di zboru,
loam ca si-nkises căpvane,

mi scuteș nă sate caleș,
— toșară-te, feță mușată,
10 s-nu ti veșdă văr di casă.
— tsı s-mi toșu, lai dușmane,
un fșate ș-atsel tu cșeane,
z-băneșdză dada tsi-n lu deșde
nu-ș ășate ca lanti fețe.

Acceași

XII

1 Eștan dzăcu ca s-es tu munte,
tu munte ș-tu apa řatsi,
ca slăgesc nă lae boșatse,
ca s-fac muntsil' sı zȳileșcă,
5 șă tut cămpu s-lăcșimeșdză,
ȳu neg lumăș țeș s-ařeșdză,
s-ařeșdză ș-nă mușată,

ca șșapa când da dimneșatsa,
l'apăd ocyı j-dșule fatsă
10 c-amăptie-i ș-la picușar,
picușar tsı neșdzı la oi
șă nu s-toșara meș napoi,
feță timșă ș-mușată
, di tuts fičorli alăvdată

Spira Ducu, de 30 ani (Drısa).

XIII

I Di cu nîcă, la nîca meș,
 di cu nîcă ti mutșeam,
 păn s-acești ca si-n tî l'au
 n-acriscuș șă-n tî fitseș,
 5 ș-cu alt țone n-te-ariseș
 nu n-u rău cu tî măptaș,

ma n-u rău cu nu me-aclîmaș,
 s-me-aclîmai s-tsă bagu căruñ
 căruñle tsi z-băgam mine
 10 țoate malumă ș-asme
 căruñle tsi z-bagă atsei
 mul'atî tu-ndulem

Același

XIV

I Avalei mî-sî fețsi
 dada cu tut tatî,
 dî-n l'oi un băpbatu
 nîcu ș-čilmanu

— acu-l' dzăts, „la dado”,
 10 hăiri s-nu fatsă !
 tîni mî-ai mul'api,
 șî-n tî fats cupbani ?

5 l'om s-mî duc la dada,
 yînea după mine,
 dî-ș dzătșea, la dado,
 15 ȷa, na ȷa, z-yîñ ș-mîni.

l'om s-întu n căpîșteari,
 yînea nîngă mîni,
 15 de-ș dzătșea, „la dado”,
 fă culac ș-tî mîni

Același

XV

I Pi zvercă s-mî aibă
 dada cu tut tatî,
 nu-n dederă țone,
 ma-n dederă pravdă.

10 roșe ca n'ouă meșe,
 tî un lațu tse-n l'oi
 rusi sufruntșeale

5 tsi s-tsî dzac surată,
 surată curbane,
 sotslî alui s'așoacă
 fără tălăgane
 Tî fatsili ameșale,

ti fatsili ameșale
 roșe bučicoșe,
 15 tî țonile tsi-n l'oi,
 cu tîhta tu oșe

Același

XVI

- | | |
|---|--|
| <p>1 Aîdı vrută, aîdı,
 dolî s-n-ağucăm,
 ș-tu băhçelu anostu,
 dolî s-nă primnăm</p> <p>5 nu lai ġone, nu,
 nu yin la băhçe
 vinû asearâ noapte
 j-dada mi-ncăce</p> <p>10 nu la vrută, nu,
 durî fitseș năji,
 mult te-aveam tu vreare,
 di-n băgaș mărăzi.</p> | <p>Nu lai ġone, nu,
 că mărăzi nu z-bagu,
 15 vinû asearâ noapte
 popta s-tsu disfacu.</p> <p>Nu moi vrută, nu,
 nu, că me-arăseș,
 vinû asearâ noapte,
 20 popta n-o ncl'iseș</p> <p>Nu bre ġone, nu,
 nu că n-iram mine,
 că ș-ira nă feată,
 feată di vitsine</p> |
|---|--|

Același.

B A S M E

XVII

- 1 İpa unoapă un văsiyă mult avut aveă una săpăye
 mașe ș-tu săpăye aveă un băhçe mușat no-aveă vasilonă,
 y-aveă moaptă
- 2 Atseu văsiye aveă maș trei fiçõrı fiçõryı nădzea avı-
 nări itsido dzuuă avina tseyı, yepurı șă alte luıı luıı
 di pıçă, ma tsel' doıă cama mașă nu putea z-vatănă lișõp
- 3 Tu băhçe aveă un mep, mepu fătșea cătı trei mepi
 tu an aveă ș-alts mepi, ma mepıyă alants nu fătșea mepi
 de-amalumă ġını ma nda z-da s-çoacă, ișa nă lamnă dit
 pădũrı, yına ș-măca mepă
- 4 Unı dzuuă văsiyeu İpa mult nvıřinat că di cândo cșescu
 mepu, unoapă nu pătu s-măcă un mep fiçõpu atșei cama
 mășă, capa u vidzu ahânt nvıřat, řu-ntřibă să-y spună că
 tă tsı șadı ahânt nvıřat
- 5 Vasıyeu ppođa nu vřu șă spună dıp ma fiçõpu İy sı-
 ngıçă, j-dzase „İa tsı yastı · aıst mep cathı an fatsı cătı

țpei mēpı dı amālumā no-apucă să s-coacă șă yine văp lı fușă”

6 „Noaptea ıst mine va z-vegu șă fičöpu tsımsı apala, lo tufekă șă neși tu bähce z-veğă tută noaptea stătu aco aıst ș-ö vea băgată dot, s-no-lasă văp s-appöke dı mēp,

7 ğını ma cum vıgă, cătă to-apıpită ahuphi z-bată nă plöyă mısticată cu ğpăndıne ș fičoıru dı väsıye apcupă j-de-arcöpı u-acătsă somnu șă dupıu. lamıa vını șă rüpsı un mēp. cândo z-dıstıptă fičöpu, caftă mēp, no-ı

8 İșă dıt bähce șă lo-astălă tat-su „tsı fătseș, fičöpu ameı, ö vătanaș lamıa? nu tsă dzăș că ncoı ts-o dai?” fi-čöpu fudzi rușunăt șă vını atsel dı mese

9 Ca s-nu l-o aspapğă kefeș, lo-alăsă s-neagă z-veğlă mēpu ma dip tsıva nu fetse eı nu dupıu, ma cândo vını lamıa s-lă mēpu, eı țpapsı cu tufekă șă plumbu s-tușă napoı lamıa lo mēpu ș-fudzi

10. Dıppapoș vını fpatılē atseı ĩıcu șă dzăsi doılă fpatș neșıpă șă tsıva nu fetseră vă s-mı duc ș-ıo s-ı ved căsmēteș. tăt-su l-olăsă fičöpu atseı cama ĩıcu, să sculă dı talınă ș-fetșı căpüșeșă șă neși tu bähce

11 Tută nopteșă șădzu nısumnat cătă tu apıpită ya-o yu yine lamıa s-apakă mēpu fičöpu dı väsıye când o vidzu z-dıpună ağöna dı pı mēp, țpapse apala ș-o plıguı lamıa vidzu că nu l-o pöte, alasă pömlı ș-fudzi plınă dı sândzi apoșă fičöpu aștıptă z-da șöp, lo mēru șa neșe la tat-so.

12 Väsıyeu s-čudı mült, lo dı-l bășe tu doılu fătșă, apoșă tăyă mēpu j-dedı la tots cătı ună filii aveșă țıcută yingıts aň no-aveșă măcată dı mēpu atseı apăntop fpatș lă păpu apă dı ğunętsa aısiluı cama ĩıcu

13 Atumtșeș fpatıle alseı ĩıcu dzăsi . „mııı va neg s-o cats lamıa s-u vatun” väsıyeu dzăsi „du-tı” z-dusıpă șă doılă fpatș cama măpă

14 Lșapă caleșă dipu toıru dı sândzi ĩășıpă tsı ĩășıpă, ağunșıpă ıngă ună șcămbă măpă aco ıpa un puts ĩıcu fpatı dzăsi „oatsı yastı scumtă lamıa, lıgats-me dı ună funeșă șă ıo va s-ıntpo tu cufınă șı z-dıpun tu puts cândo va z-bat funeșă, voi s-mı scutets naföpă

15 N'icu fpăti dîpună tu puts aco tsı z-veadă săpăy. inîpă tu nă săpăyı, afă nă feată mușată, apoșă ca mēpu, cu ocyı lăi ș-cu ndoă sufuptseı ıpa alăcsită cu stapñı nali, cu vēpi ș-cu bilıguts de-asımı

16 Feata s-aspăpa, fiçöpu dı väsiyă ay dzăsi „nu te-aspaç că ıo viñ pır oatsı z-vatum lămna apoęa fiçöpu inîpă to alantă săpăyı, aco afă altă feată inîpă ș-to-alantă s-află ș-altă feată cama mușată dı tute atșea ıpa dı tute cama mușată

17 Fețile y-o spusıpă ıu šadı lamna și fiçöpu lo calea ngosuça șă z-dîpună tu ıocu alı lămna

Aco dumneș maș lamna ıpa ună pădı mușată cu ună funtănă cu apă patsı nungă funtănă aveș plük sum plukyı atsel' ișă dzuıa șă dușna la umbăpă

18 Fiçöpu s-alınă pır un plup, s-așteaptă cândo va z-yınă lamna căt ișă, fiçöpu z-dîpună dı pır plup șă apcă pisti lămna șă u vătănă s-tuřă la fețe cu capu alı lămna tu mănă, șă lă dzăsi „hai s-fudzım dı oatsı”

19 ıoapă caleș, s-appukapă dı gñva dı puts ppoța inîpă feata tșea mașă tu cufină fiçöpu o ligă dı funı, z-bātu funeș ca s-o tăpagă fpătsyı deanalt fpătsyı o tıapsıpă șă feata ișă năfoapă apoęa inîpă alantă dı meșe tu cufină ș-așă ișă ș-alantă

20 Fpătsyı no-aștıtpapă s-ęașă nıcu fpăti, ıoapă fețele și z-dusıpă acasă, spusıpă că naș o vătanașă lamna nıcu fpăti řaması tu puts șă-y yına cııapapă că nu puteș s-ęașă năfoapă atuntșea feata y spuse : „tu săpăy dı meșe yasti un caı cāntat“ inîpă nuntu ș-aflapă caıu călıcapădoııă șă caıu-l' scoșe tu lumeș dı pırsuppă

21 Dıpu tsı ișapă năfoapă, nu stătupă dot, ıoapă caleș pır pădı ș-ağumsıpă tu un muntı aco astălapă ndoı pıcușari cu oyılı, inîpă tu stāne nuntıu șă șă-dzupă nıliam s-măcă, că lă ıpa foame pıcușapıyı lă adușıpă pānı cu caș șă aycă dı-s sutușapă g'ını ș-apoya fudzıpă

22 Imnăpă imnăpă, așă, pānă ağumsıpă n hoșapă. atum-tșea s-fătșea numtă la väsiye. doııă fiçöpi dı väsiye să

suṗa cu doḡli feṭe dī la lamnă tu căṗună, na yīmī šă
fṗătile cama nīcu cu feṭa

Cutina alī Maruși, de 68 ani (Uianic).

XVIII

1 Iṗa un băṗbat c-ună veaștă, năi nsuṗats după pu-
tsănu kīio, ḡonīli fudzī š-alășă veașta ḡreăuă

2 Dī capa z-duse năso tu cșeani, născăntsi ḡomeṇi răi,
acătsaṗ s facă mīzavīrīkī šă puṭṗitșea zḡoṗ șă căṗts
a băṗba-sui, aco iṗa, că „veașta nu o ai pī cali bună,
neḡzi cu tots dīn hḡoṗă”

3 Băṗba-su nu-l' pīṭṗitșea nī păṗadz nī căṗts, văṗă tsi-
spṗayingīts de-aṇ.

4 Tu aist kīṗo veașta amīntă un fiḡoṗ cu lucuṗo alēi
ș-cu mape distīlie lo ḡṗiscu fiḡoṗu.

5 Băṗba-su, după șaptisṗayingīts de-aṇ, il' cădzu tu
mīntī s-neḡă acas și s-vatănă mulăṗi-sa nkīsi cu doḡ
sots

6. Caleă când vineă s-apṗukāṗ dī un cășăbă, vidzu un
aușu carī šīdeă tu un kōșu šă spuneă tīlia ḡamīnlor șă
năsu kīnduṗi aco, că aveă maș tṗey lṗi tut tut

7 Deḡi ună lṗ ș-aușu il' dzăsi maș un zḡoṗu „s-nu
păṗmăsești dī cali” ḡīn ma elu vṗeă z-veaștă ș-ma dī-
papte așe că deḡi nīnga ună lṗ șă aușu il' dzăsi „când
s-tī ntṗeabă vāru „vidzuș” z-dzăts „nu vidzui”.

8 „La z-daū š-alantă lṗ, dzăsi šă sḡoṗatī šă-l' deḡi š-alantă
lṗ. aușu dzăsi „nīvidzută s-nu pistuṗsești”

9 Fiḡoṗu fudzī ma nco, sotsyī o căṭṗaṗ șă-l' dzăsiṗ :
„catsă . skīmuṗă, aīdī s-fudzīm pī aīstă, cali va nīdzem
acas cama ḡoṇă”.

10 Năsu dzăsi „nu, mīne nu păṗmăseșc dī ḡadei”
sotsil' lṗoṗ alantă cali pīt munts, șă băṗbatu imna ḡadeja.
cătsă să-nḡuṗeădză șă el nu păṗmăsi dī cali.

11 Sotsiy cum imna pīt călḡcī, pīt pădure, pīt munts
kīṗuṗă doḡū dzăli šă no-aveă tsi s-macă, s-hăṗeă cu

docar, până dıpaṛpoya cătsaṛ calea de-aliimura, șă de aco tıpcuṛă pıt ună humi ž-dedıṛ dı ună paṛană (dı ġın-dṛămadz) aistă pāṛană aveṛa cătsată pusı z-vatān nis-cānts fuṛı tı s-avdza că sânt pe-aco, șă z-vătānaṛ tuts, că pāṛaneṛa cătu-y vidzu pıt bugaze, cum ıṛa dı caleṛa tṛapsıṛ tu căṛă.

12 Dupu tı-y vătānaṛ, ıy dıspuyṛaṛ, lă tălṛaṛ capıtı șă-y dısuṛ tu căsăbă. aġumșe șă băṛbatu tu căsăbă ma amānat

13 Cănd vidzu duṛnaṛa adunată ca yeštıy ṛea z-veṛadă capıtı tılatı, s-apṛuke șă el ma tı s-z-veṛadă ıṛa capıtı a sotsṛoṛ aluı ș-dınoṛăṛ j-dzăsi cu mınṛea „ș-mııı va mı vătāna, ma s-păṛmăseam ġadeya halalı ıṛa tı ded”

14 Șeaṛa tṛıcu pıt ndoṛăṛ aṛăpe j-dedı dı ună tupăštı kășeaṛu lo apṛuke, ıy dede s-măcă pānı cu đaṛă z-dıpaṛpoya uṛ bugă z-doṛmă tu ġăṛtu.

15 Dımeṛăṛă sı sculă dındzaṛı, ımnă caleṛa tută dzuṛa ș-kinduṛı tu nă altă hoṛăṛă vṛea s-neagă tu hane z-dṛaṛmă, ma no-aveṛa nıtsı un păṛă dı maṛdzıneṛa dı hoṛăṛă aveṛa ună ahuṛı șă elu ıntṛă șă z-băġă tu palı

16. ħadză-noṛtı un fuṛ dı pṛavs ıntṛă tu plentsă ș cănd vidzu aist om tu plentsă bugat tu palı, ı dzătsı „tısı cafts aṛa ṛ tı lı tıı ṛ” — „un căsen” dzăsi băṛbatu „esc cuṛmat că am ahătı dzălı tı ımnu păṛpădı ș-negu acas”

17 Fuṛu sta dı-lı dzăsi „aıdı cu mııı, lă doy calı atselı ma bunıyı” un ncălıcă fuṛu șă un ncălıcă năsu șă dımeṛăṛă tu hăṛaṛı nkısiṛ doı s-fuġă ndpeṛt tu casa fuṛuı, casa lıı ıṛa ca văṛ pălatı maṛı ș-mușată

18 Căsenu, ca vidzu aıstı tutı s-čudıșea mult Cănd băġaṛ sufăṛu s-măcă pānı, tutı pyatıı, lınguṛă, pıṛuye, stama dı apă șalantı sanı ıṛa de-asııı tuts măca dıtu aıstı sanı dı asııı, maș fuṛu tı măca tu ună cafcă dı mort.

19 După tı bıtısiṛă, fuṛu ntṛıbă csenu „e, spum-nı tı vidzuș pı sufăṛu ameṛ ṛ” — „tutı mușutetsııı le-ay, dzăsi csenu, maș bană șă sănătati s-tsă da dumdză”. csenu vıdeṛa ġııı că fuṛu măcă tu cafcă dı moṛt, ma nu vṛea s-časă dı zboru a aușuı

20 Ma z-dzătseă . „vidzui că mâcaî tu cafcă di mort”,
fuḡu va-l' tăla capu

21 Atuntseă fuḡu, vidzu nu vidzu, lo-alășă s-fugă șă-l'
deḡi un caî s-neḡă ncalap acas; iy deḡi ș-păpadz mults
ca ș-acupără tut tsi vḡea. csenu lo caleă mbap șă-nkisi caleă
te-acas.

22 Tahina n-zapı ağumse n hḡapă z-dusi di inapdzina
di hḡapă, ligă cafu di un gaḡd j-dipăḡpoya acătsă s-caftă
casa caftă pe-aḡa, caftă pe-aco s-află casa, mizi ḡ află

23 Nu ipa, dzuăă ḡăcătḡape, ipa nıntı di pašt tı vayoü.
tahina muyarı-sa sı sculă s-aḡıcsi ca s-neḡă la bișeḡică
că fiḡḡu alei ipa psauḡu n hḡapă

24 Csenu, când vidzu fiḡḡu, nu pistıpsi că muyarı-sa
yastı yata fiḡḡui u vidzu mușată ndḡeaptă, ca tı căpuñ.
ș-tıñru fiḡḡu mușat, ḡḡăpsıt. atuntseḡ plin di inati intḡă
s-tḡagă pıt fıḡıdă șă s-o vatănă că lo caleă sabă

25 Ma nu-l' vineă di vul'i că mułarı-sa nu stăteă tu un ḡoc.
tı niheam mułarı-sa cu tıñḡu tḡapsıḡ tı la bișeḡică cseḡu
iy lo n tsiḡḡape z-veadă yu va neḡăḡ

26 Fudz, fudz, ağumsıḡ doyi la bișeḡică mułapeă s-tuřă,
șidzu la mułeḡi, iap fiḡḡu tḡapsı dḡept la ḡocu di psauḡu.
după năș intḡă șă csenitu. Când psăuteseă fiḡḡu, csenilu
ntıḡbă un pap-auș tsi ipa nıngă năș „ḡale, caî yastı atseî
fiḡḡu? cum l-aclamă?”

27 Șă aușu l'-o tuřă . „aıst fiḡḡu yastı a uney mułeḡi dit
hḡap a noastă ină-sa lui yastı ună nicukıḡă, ună tănısită,
tută hḡapa spḡıḡupă pı nășă, aveă un băḡbat. ma cât sı
supă, șidzu niham kıḡo cu nășă di o nkisi ḡḡeaü sı fudzi
tu cseḡı bārba-su, di capa neși tu cseḡı, agărșe di dip
mułarı-sa.nu-l' pıtḡıcu vḡḡapă un zbḡḡ, un lay păḡă

28 „Mułarı-sa amintă atseî fiḡḡu cu făḡmats multe
lo-acpescu ș-cu ḡăḡ ntḡocyı”

29 Atuntseă csenitu ș-adusi amıntı di zbḡḡă tsi-y dzăsi
aușu „nıvidzută s-nu pistupsești” tu ișeta bișeḡicălei, sı
spusi a fiḡḡui, dapoya ağumsı șă mă-sa șă tuts z-bășap
cu ḡăḡ di haḡau că z-vidzuḡ

Kendra C. Ianclu, (Bıḡıștı)

ıı^k

XIX

1 Ira doy fiçor, unu s-cl'ima Thanas ș-alant Foto unu s-acătsă di lucru argatu ș-alant z-direapsi la ună mângâzi. după putsănu kiro Thanas dzăsi „e more, Foto, tsi paradz lai tını aṽatsi?” sotsu-su il' dzăsi „mını no-am faptă păzari, mını esc cu cărutșea, cu dreptateṽa tsi si-ñ da, la si-ñ da, birikṽavis”

2 Vını ȝara țea s-fugă dol'i acasă Thanas z-dusi la Foto șă-l dzăsi „aṽdi, Foto, s-fudzim” șă Foto dzăsi . „ğını s-mi duc la findicolu”, șă z-dusi la domu-su șă-l' dzăsi „findico, să-ñ dai ruga că mını va s-fug acasă”

3 „Cătse, ore ĝone, vrei s-fudz?” „am dadă singură ti hăreari, va s-negu pirpadı tora, ma țoamna yinu nipoı' ”

4 Findicolu l'-acumpără un calu șă-l' deadı ună disagă ș-u băĝă pi calu tu dol'i *oclı di disagă* băĝă paradzlı di rugă șă ti mâcare tută caleṽa turtă, pită, carâ friptă

5 Thanas aveṽa nkisıtă ma ninte șă-l' aștıpta n cale Foto mdzeṽa n călaru Căn s-andămusiră, Thanas dzăsi al Foto „tsi sănt aișt paradz tsi-ai tu *oclı di disagă*? tını Foto, l'-ai furată parazlı di la findicolu”

6. „Nu bre, că mını esc cu driptateṽa, lucredz cu drept” Foto dzătșea „aĝută, driptateṽa”. Thanası dzătșea „no aĝută” că tını aiști paradz l'-ai furată”

7 „E cum s-fitsem noi dol'i, dzăsi Foto , ică va-ñ scots ocıı ică va tsă scot atsıṽa, ma s-hıbă tsi aĝută strâmbătateṽa”

8 Dol'i imna șă zbură ma dıpartı aflară un omu tsi imna caleṽa șă-l ntribară „pi capu atăū, ȝaspe, s-nă spuı' tsi aĝută driptateṽa ma strâmbătateṽa?” atsel omu era mult dıstilıpsıt șă dzăsi „strâmbătateṽa are țea s-facă adz”

9 Atumtsa Thanas dzăsi al Foto „vedz că strâmbătateṽa aĝută?” — „e ıa s-tribăm nınga un”, dzăsi Foto

10 Cum imna caleṽa, ma nclo vıdzură z-yıñă un preftu „afendu, ts-avem riĝeai, dzăsi Foto, s-nă spuı' drept driptateṽa ı strâmbătateṽa are țea s-facă?” preftu sta șă dzăsi „strâmbătateṽa”

11 Thanas dîunăoară dzăsi „vedz, Foto, că ș-preftu dzătsi că strămbătateșă anuntă” Foto arsăru dî călaru șă-l' dzăsi „școțati-ñ oclî tora” șă Thanas i' școșasi oclî, i' lo calu, păradzli, ș-vini acasă

12 Mul'areșă al Foto Țvitsă că vini Thanas șă z-dusi la el ș-ntreabă tsi s-featse bārba-su, cătse nu vine el „tse moi criștină, atselu yastî un omu kirutu, rămasî cătă aco” ș-năsa adună numărli șă fudzî

13 Foto, cara rămasî fără oclî, pārmārăsi dî cale șă află un ȡarbări mare șă sî-ndîpură dî năsu șă dzăsi „va staŭ așă s-mor” la aistu ȡarbări s-aduna ȡoaptea dāratsli tuts dāracu tsel ma mară ntriba ma ūtsli tsi fitseș tîmî adză „mîmî, dzăsi el, băgai fișan z-vatānă fișan”

14 Ntribă un alt „am tîmî tsi fitseș” — „mîmî băgai copila șă școșase oclî a fețilî a vāșilelui” ntribă un alt „am tîmî tsi fitseș” aistu adună numărli că no-aveșă faptă tsiva iș dāracu atsel mară anāltsă gārbaču (pūlhanu) șă-l' bātu nāvāli dî pî ȡarbări șă plāndșea șă sta dî dzătsî dāracu, cānd deșî dî orbu Foto „tsî, nu ști aist māratu s-l'a dauă peji dî aist ȡarbări ș-ășteargă oclî șă sî-l' yină videreșă”

15 După mîlîamă, cāntarā cācotsli șă fudșea tuts dāratsli dî la ȡarbări Foto ahuleșă s-află vāră deșagă de ȡarbări. acatsă ună deșagă ș-arupsî ndauă peji, aștearsî oclî șă-l' vini lușina ș-videreșă ca ma mînte

16 Foto nu vrēșă s-neagă acasă că nu aveșă păradz „a, a, dzăsi, nu l'au ndauă peji dî aist ȡarbări s-negu la fețata vāșilelui sî-l' vindic oclî tsi sî-ñ da tsiva păradz ca z-duc acasă” șă z-dusi la pālăteșă vāșilelui, iŭ era adunats tuts ma bunli iatsāri, ma vāru nu puteșă s-u vindicā ntribă el cafazu s-lo-alasă, cafazu ul sictārsî — „a bre om, dzăsi nîpoi Foto, u vindic mîmî dî oclî ma lasă-mî”

17. Cāvazu lo-alāsă nuntru n casă. u școșasîră fețata ș-o vidzu. omu dzăsi „u vindic mîmî tî vāră șāptāmānă”

18 Șeara Foto l'a doauă peji ș-lî leagă la oclî a fețilēi, lî lîgă cu nă șāmie șă-l' dzăsi z-bagă pî patu z-bagă ș-mā-sa deșadun tu patu.

19 Noaptea, feata, acătsă z-veadă șă-l' dzăsi a mă-sai :
 dado, minı ved di oclı" mă-sa z-dusı la vășil'elu și-l' dzăsi :
 „feata z-vindică” vășil'elu acımă dıunoară Foto șă-l' dzăsi :
 „Foto, vrei s-ti facu zadrazamu”.

20 Foto dzăsi : „vășil'e mară, nu pot s-u facu mine aist
 lucru, alasă-mı s-fug acasă, că n-am veasta tsi mi-așteaptă
 cu dor, ma de-n, vășil'e mară, tsi vrei șă de-n calea cama-
 γonęa”.

21 Șă vășil'elu y dedi un hăznă ntregu, ı' dedi, șa
 șaptı sutı di cavalarez su-l ducă până acasă la el. dzua atșea
 aveș ıștă tută duňaș s-lo-așteaptă tu meseș di atsel' ȝamın
 ıra și Thanas z-veadă. s-čudıșea cum vımı Foto, când el
 l'aveș șoșasă oclı

22 Căndu-l vidzu pistupsı că de-arihina era Foto, dıunoa-
 ră s-tură acasă cu frică mari tu sonı z-dusı su-l veadă

23. — „G'ımı vımș furtate” ı' dzăsi Thanas — „gımı te-aflai”
 dzăsi Foto. vedz căndo z-dzățeam minı că așută driptateș ;
 tım dzıtșeai, nu, sırămbătateș arı s-facă” șă Foto acătsă s-lı
 spună tutı cum pătșă, di când ı' șoșası oclı Thanas pın tu
 sonı apoșa lo-alăsă, nu-l' fęțse tsıva

Același.

XX

1 Ira un fičop di vășal'e și ıșe kınıșe cu ȝamın mășı di
 capa z-dusıřă tu muntı, și așumsıřă tu un loc plın cu
 mănaz și lulustıfı, măcapă mult tsi l'-acătsă șeșpa acotsı.

2 ıu s-neășă s-treacă noaptea? cum s-mındușa tuts,
 vidzuřă aco apșoșeș ndașo călıvı di rãmăni. ıșe čenicu,
 și-l' dzăcu kınıșadzil' „ts-avem rișeai mașe, s-nă proki
 topa șeșpa că no-avem ıu s-nıdzem. tı dupnape”

3 Čenicu ı' lo tots tu călıva lui și lă dede s-măcă lapte
 vımıt ¹⁾, đală, șpăgl'atu ²⁾ și tse aveș

¹⁾ Exphcat lapte gposu băgatu tu kęale tu ıară

²⁾ Exphcat așcă

4 Dumdză l'avea dată a cemcui un çilimean semin atșea șeapă avea trıadza a featılı di capa intpăpă tu calivă, fiçoru șidzu tu coliu și alantsî ma tpicutsil' șideă ma ngos.

5 Dapoia z-băgapă și dupnıpă. l' neasipă noapteă și-l sı fuņnisıpă a fiçoruı tpei mulępi. Una dzası „acui va l'-u dăm aistă feată?” — „aiștui fiçop dit coliu” dzası alanta ș-fudzıpă treılı mupi.

6. Talina sı sculapă și-ņkısıpă tuts la muntı tı kimgi ağumsıpă la un fçapsun mapi și fiçoru sta dı dzătse atsilui ma mapi „noapteă istă mini vidzui trei mulępi tı dzătșea fiçoru dit coliu va s-u la feata dı rămăni”. atuntșea unu dzası „atșealı mulępi ıpa miçılı ai s-ndzem s-u fuğăm”

7. Z-dusıpă și-l dzasıpă a cemcui „tși fatsım beı hu-zupe, çemic maçe, ninga topa șeapa va să stăm la tını”. çemicu l'appuke și talina să sculapă tots çimçona, când vidzu că feata nu yaste ningă năsă, z-băgă să zgilească. a çaspitslop lă yıneă rău ș-alop tı s-aflapă aco çaspits

8 Feata ıpa mult imbăpă, nu plândșea și atsel tı u lo ai fu rău s-u vatănă. și neasi păn tu gremu dı șengergı s-u lăsă feata aco tu un haü.

9 Acotsi atsel çemicu aveă căpăpă și căppapu sı sculă dı arișea căpăpă tas pască și ună cappă stpămbă dı cupıye și-năvălja (dıpuna) digos tu haü Cappa nudșea la çilimeanu, l' șutsa tsätsalı și çilimeanu u sudșea. s-fânăteă çilimeanu și cappa fudșea nıpoi tu cupıı

10. Când lı dutșea căpăpă tu cutapu s-lı mulgă, tutı căpăpă aveă laptı, mași năsă nu aveă s-çudıșea pıcu-papıl'.

11. Vııı çemicu la tupăștı (stamı) și pıcu-papıl' ıy dzăcu a çenicui „aistă cappă altoapă aveă ma mult laptı dı tutı, topa yııı mulsă că cai u muldzı ș-noı nu putem să știm. va s-u avıglem z-videm cai u muldzı”

12 Ș-capa lı silıgıpă căpăpă dit masu (cutapu), lı loapă ı çicșape cappa z-dusi ma nsus și s-tupă tu haü și elı u fitșea seıpı. când ved, cappa z-dutsı la çilimeanu

și-l' tupa tsătsılı di sudzeă cılımeanu. u supsi și fudzı cappa.

13. Pıcupapıl' negu și-l' dzăcu a cenicuı. „cappa u sudzı tsınıva, ma nu nıdzem dot că nă-i fııcă s-nu hıbă văpu șeappı” sı scoală čenicu cu pıcupapıl' și năvălesc tu haü cänd vedu aco un čılımean. sta dı dzătse čenicu . „va s-u laü s-u acpesc mıni tu locu atsilei tsi-nı kıpu s-facu ună sıvapı”.

14. Š-u la čenicu š-u dusı acasă. š-mul'apı-sa u acpıșteă. š-feata imb pă acpıșteă și s-featsı mape.

15. S nu yasă nıpoı fıčoıu dı vășile tu kınııı? ıși. Alăgă tută dzua tu ună păduıı dı scođı și seapa s-tupă la cälıvı. feata ıși și l-aștıptă cu rākıı și căfe fıčoıu capa vıdzu aıstă feată, l-ıntpă t-nımă. talına sı sculă și fudzı cu ıamınl'ı.

16. Fıčoıu sta dı dzătsı a ma mapuı „mını va s-u laü feata čenicuı nveastă” — tats, moıe, cum va s-l'ıı nă feată dı řămăñ dıt cälıvı? — „sı-l' dzăts al tatı că mıni atșea feată voi s-u laü veastă”.

17. Tu tupaı acasă, ma mapu dzăsi a vășileluı „lııl-tu va s-la veastă ună feată dı řămăñı” — „ma z-va, řăü ıı năs fatsı”. fıčoıu dzăsi „mını u voi' atuntșea vășilelu pıtpıcu ıamın țea s-u suséască š-u susıpă

18. Dıcapa u loapă, feată să spusı mult ımbră și bună; tuts u vrăa mult și ıpa cu hapao mape așı ağumsı feata dı řămăñı vășılone.

Același.

XXI

N U N T A

1. Numtsăle la noi s-fac cătă tă yısmăčünü pıđta s-fac zbıapăle, s-asusesc fıčoııyă, apoęa s-căpünă. fıčoııyă s-asusesc nıca dı nıts cărı ărı yıngıts añ; ndoı no-ap nıtsı yıngıts fețele ș-cama nıts.

2. Cändo s-asusesc bagă mısaleă. s-adună soya dı la fıčoıı j-dı la feată ș-alăcsesc sēmııle. tatăü fıčoııı adıtsı ună flăpııyă lıgată tu nă șămııyă ıoșă. mă-sa featıleı

o la șămıya, o dizleagă, j-dzätsı; „z-băneadză, s-kıpdă-sească” apoëa o bagă dı nă părtı, apoëa șäd măcă j-bea până cătă seapă

3 Cu nă stământă nıntı dı numtä, s-adună tu casa dzınă-ruı fıçöꝑı ș-fete țea z-ducă mpädüꝑı s-adapă fambuꝑă șä s-adună suptsële tă numtä. fıçöꝑıyı tayă nă püptecă dı yanüꝑă ș-adapă fambuꝑa fetile adună suptsële, ș-caꝑcă șä s-toř acäs. dipu tsı vınıră acäs la dzınără, fıçöꝑıyı s-alınă ș-leagă fambuꝑa dı uğac

4 ğoya nıntı dı numtä neg cu ğumile ntęeapă (=întu apă) s-adună ma mults fıçöꝑı ș-fete tu casa dzınăꝑıyı șä z-duc la șopot s-ya apă, ca s-appınd alötuřă pır calı cântă

umpli sör veapsă fıpäte,
să-l dăm apă alı cıpıate,
nu l-o seți alı mușatı,
că l-o fıoamı alı cıpıate
tsı sı-l dăm, tsı s-o gustăm

5 Apoëa s-toř acäs la dzınăꝑ, s-appınd alötuřă tu udă sănto adunats oamınlă dıt cas un fıçör ıtseară făpınă ș-ună feată appınde alötu tu tots alants mesc cätı un păꝑă apoëa bagă alötu tu un tꝑăst ș-u pıꝑęc cu un fıçöꝑ la feată mă-sa fetileı ya păꝑäzyı j-bagă alötu t-un alt tꝑăst ș-u da a fıçöꝑıyı s-o ducă a dzınără păꝑäzyă ıy tsäne tă feată

6 Dı un mes nıntı päftsäy cos stꝑăñıle tu casa ğꝑămboluı el s-adună t-un udă șä cupęc stꝑăñıle a ğꝑămboluı, cupęc șăğumı cu clımı, dulumıç, fustăñ cu clımı dipu tsı bıtısesc țea cupęri, păpıntsäy mesc

7 Napındu numtä, sămbăta, tută soya pıꝑęc nımälă : caꝑı un bıꝑbetsı, caꝑı un ınel, vituy. dumăñıca acatsă numtä.

8 după pꝑăndz yını bıꝑberu țea-s süşească ğꝑămbolu atumtșea fețe șä mvește cântă

ğımı nă vını bıꝑberu
țea s-nă süşească ğꝑămbolu

me-așă z-bănedz bîber măpat
 țeă să-n-lo fats mușat mușat,
 tî la nun ș-tî la fuțat,
 ș-tî la nveastă ma mușat

9 Apoșa neg s-clămă nunu ș-nuna z-duc cu plosca,
 dî la nun daū alagă la fūptats dî ca s-adunapă tots, s-alină
 pî cal' ș-neg la mveștă nîntî nedze hasiđiaru sî spună că
 ađung cuscpăy s-l'ă mveasta. apoșa yasî hasiđiaru cu un
 cufac tu mănă dînîntea casălei ș-așteptă cuscpăy.

10 Nîntî s-șas dzînarū dîn cășă, mă-sa-y bagă tu pșeag
 un ġum cu apă, un nei tălăt, ș-ună pānî tu ișari, ȡpām-
 bolu da cu čîčoru tu ġum șă-ŭ veășă dapoșa s-alină
 ȡcālăp șa mulăpă y-așucă oșdz. fūptasle neg ncālăp cu
 fambușă tu mănă unu na dșeapta, alantu na stānga. dîpu
 năș cuscpăy

11 Cānd s-apșokă dî casa fețalei, apășesc cătî ună
 bucată dî cufac dapoșa mțpă n casă, ncāpcă pāya pî cat
 ș-alină un fičor pî cat tu ună udă mveasta s-alăcșești
 îy cos flăpî pî cačuľă dî asîmî, mpultită cu pultāmts îy
 băga teli șă tsîpa pî fșāmtî, apoșa o scot

12 mveasta mutșești űșos, nu sșoală okyî. bașă māna
 la mașă ș-nîts, apoșa bea nāliamă apă dîț șāgună mā-sai
 săș-y-sî lăptă amāptîyă mā-sa îy da tșei meșă cu cătî un
 cātsîth nħipt tu meșă tu fudșearî tșetse pșeagu j-veășă
 cu čîčoru ġumîču dî apă dî pî pșeag, apoșa u yaŭ cuscpăy
 ș-o alină pî cal'

Atumtșeă fețele cāntă

Tșāmî caŭu săș-n-mî clînu,
 țeă s-nî fac nă clînăcunî
 alî tatî ș-alî mame
 tsî-nî mî dēde ahăt dîpate,
 țeă s-nu ved mî sop mî țpāte.

13 Cāndo ađung la ȡpāmbo, mveasta, tu vineari, nu z-dî-
 pună dîpu cal'. l'ă tșei nîts îy bașă ș-lă da cătî un meș.

Apoia un fuptat tsăne calu di căpestur șă cuscpây u
dipun șă mveasta. I'a nihamă umt șă aundzi cu dedzitu
pșagupă, tutiputa z-da multă măcsuli

Atumtșea fetele cântă

Sum nă saltse lișșapă
γpâmbolu ș-ș apăki sumșșapă.
ș-azbupă cu șa n casă
s-nă băneadză hăpșasă.
hăpșasă șa lundzină,
albă ca nă γăpăkină

14. Șșapa s-căpună cândo bagă căpunle, cuscpây yin
deavăpigăpa ș-apucă șpdz dipu căpună s-tindî misalea.
nunu ș-nuna șade tu capu misalălă, apoya yin cuscpây
ș-așă bea ș-măcă tută noțșea. după meș cathe un da
căti tsiva γpâmbolu adună păpăzyi șă-y tsămî tă mveastă

15 Luni talina s-adună mulăp șă z-duc la șoput. apoia
yin acas șă fac șumbuși până șșapa

16 mașts rămăn maș șaspışyî la dzinăpă Aist I'a funșea
șă lșagă soya γpâmbolui șă nu-y lasă până nu Iă da tsiva
țșea beșpî ș-țșea măcăpi șșapa tuts fug acas

Cutina alî Maruși, 68 ani (Uianic)

XXII

CĂRĂVĂNĂRITUL

1 Ninte kiro fătșeam lucru cu muIără. Fătșeam ahântu
mult lucru tsî căti vașșră, nu puțșeam z-dutsim tută păp-
mătiya tsî o-aveam tă căpcare. rămăneșă păpmătiya șă embo-
ryi aștipta s-treacă căpvănaryi ca s-o I'a Ma tirtșea, o lușa,
ma nu, rămăneșă dzăli ntredz

2 Când nădzșeam tu ună pulție, proteșă discăpcam
șădeșam ună dzușă, aflam altă păpmătu di o căpcam
ș-apoșea trădzșeam cașea. Niscăntsi rămăneșă ș-ma multi

dzăli păn veña embopyı s-yı caftă, tu itsıdo ȳoc s-afla ndoi căpvănarı tsı aștıpta s-capcă

3 Fudzeam calea, nădzeam departe di aĝzundzeam nafoă di Aþbınıșı pănă Cumanuva și ma nsus păn di Scope. alagam iutsıdo me-am-dusă Bitule, Veles, Părlep pıt tsı dzeñ ș-muntsı naltı an tricută !

4 Oatsı tu locură anoaste am alagată iutsıdo. Pe-aȳua nu fătseam căl'urı lundzi. calea tseă ma lungă ira di Duřas păn Curcaua nădzeam ș-Berat de-aco luuam calea di hıma ș-aĝundzeam păn Feřica.

5 Alagam, fpatı, tu tutı pãrtsalı , nă bătea ploya ș-nu vream să știm dip, lucrăm tă nă pãni toamna, când z-dı-puna fumelle to riye, aĝundzeam păn Larısa, Tãrcol ș Lasona ma veña primveara, adora nădzeam di le adutseam fumelle la muntı

6, Fătseam căl'ură fără frică , pıt cale nu nı-ıra frică di furı Apoea ș-noi nu șădeam așă cu mănle nĝeapı, aveam cu tsı s-ne viĝăm Când nădzeam n căpvane, nu imnam cu mănle gole tu mănă tsăneam noi carı câte ună cãngıke, care câte un pul'an di cuppăi, ma tu selafi aveam cămbor, revolverı și cătsut unoară nă dipunam di pı măyaua di Ndumor ; mızı n-aveam dipunată ngos tu vale, ıa că nă ișară furyı nu n-aspăram, vidzură că nu ira văr cu noy, nu nă fețsiră văr zñı ne-alăsară ș-ıoară calea, fudzıră tu muntsı

7 Iara când ira arăcore imnam viscuts ĝine pıřos pı sum cămeșe purtam fanelă, coçi, cum ıyı dzătsem noi, ș-apoea pıstı șăgunea, peasupra, purtam tălăgan. ndoi di Căstrăhotsı poartă șilvări, sálnıtsı noi purtam çoarıtsı, streș sum dzınuclı cu căltsăvets, apoea yın pãrpozle pır pade imnãm cu păputsă , nıscãntsı imnă ș-cu tsărulıe, tsărul' e cu fundă

8. Pı calı măcam pãni, caș, cătı vãřoară ș-cařă . tse-aflam ma rãmăneam mult pıt căl'ur ș-nă cupma foamea di iram aĝuñ, măcam s-pãni goală tă beri aveam apă ; cătı vãřor beam șă yın purtam cătı ună cını ı ploșcă cu yın

9 Un kiro cathe fâlcare ș-avea căpvanea lei ună căp-vane aveă șaptidzâts pân la ună sută di mule nõ-avea om tsi s-no-aibă șasi ș-pân la doșsprats di mulări ma s-tihisea văr čelnic s-rămână fără fičori, băga kirigi kirigiu ira pățit cu doșsprâts di lire aveă ndoi tsi łoża ma mult. el avea ș-pâneă tu casa čenislor totăna s-firmita pâni multă · căti dzats j-yingits di căpvel' când łoża calea nu nădžeă singuri s'aduna ma multsă ș-fudžeă dadun ma dipuna tu ună pulti, kirigibašu căfta păpmăti cu ațoye. căpcam păpmatiya ș-fudžeam, nădžeam baiř mari di cal'

10 Țoam sarı di Durăs ș-o adutșeam Cavaia. stă-țeam căt stățeam ațco, łożam calea ș-ağundžeam Pıkımı; oțatsı nu rămâneam mult ș-nădžeam ma departe di ağundžeam Elbasan. di Elbasan căpcam altă părmăti, fă-tșeam doș dzalı pănă ağundžeam Curčao di Curčao dipunam Florina j-de-aco nă aflam Bitul

Spiru T. Șănazu, de 67 ani (Pleasa)

XXIII

PRELUCRATUL LÂNEI ȘI ȚESUTUL

1 Lăna pțota u lăm ndzem la funtână șă u lăm ģine. apoăa u lăsăm ună dzuu doș s-usucă dipu tsi s-uscă ģine ģine, acătsăm di u scpămenăm cu măna, iyı scpțem tuts scaı'ı

2 Dipu tsi u copăm ģine, ģine, acătsăm ș-o tapdzem tu *kaptsvñ* șădem padi ș-o tițsem pıt kaptsiñ tută di u fătsem *păl, päl'* di päl' adăpăm *pičoo* ı *fulöq* ș-apoăa u toțtsim pi fus șă fătsem *toqt*

3 Acătsăm di adunăm toțtu pi *dișkitöq* (*mutuvită*) șă fătsem *atsă* băgăm atsılı pi *văqtēmtsă* ș-li dipinăm pi *cătăñ*.

4 S-făp-că vșem să-ntsasim, lom *hurele* di la cathe *cațami* ș-li *oqdzăm* pi muř, ıpadı, cumu s-hibă dipu tsi opdzăm, li adunăm ca s-li *năvădim*, li tițsem pi *sut'*

5. Suŕu u bǎgǎm pǎ *rǎzboi* (*vǎlment*) rǎzboiu are doŕu suŕuŕi, unu dinŕinte alant dinǎpoi. noi bǎgǎm sulu dinǎpoi ŝǎ li tiptsem tu *litsǎ*. di tu litsǎ *hǐp*, *hǐp* tu *spatǎ*

6 Dipu tsǐ li tiptsem tu spatǎ, li acǎtsǎm di suŕu dinŕinte, apoŕea aliŕuŕlim sǎ-ntsasim.

7 Ŝǎdem pǎ scamnu dinŕinte, ŝ-cǎnd lom sǎ-ntsasim cǎl-cǎm cu ŕiŕoŕu pǎ *puzurits*, ca s-aŕcam cu *suvanitsǎ*. cǎl-cam cu ŕiŕoŕu ŝǎ z-dǎŝclide *guŕa* apucǎm cu suvanitsa ŝi tǎŕdzem co-alant ŕiŕoŕ di puzurits, ca si-ncǎidǎ *guŕa* tǎŕdzem spata ŝ-acǎtsǎm adoŕa

Cutina ali Maruŝi, de 68 ani (Uianic).

XXIV

NUME DE BĂRBAȚI

Alecsu	Fota	Lecsu	Nacu
Bekǎ	Fotu	Lecsu	Naki
Bekǐu	Gaki	Lici	Nasta
Bolea	Gǎrtsu	Iana	Nasti
Boh	Goli	Iani	Nastu
Brenda	G'oca	Iorǎki	Naŝu
Bula	Goŕa	Male	Nauni
Coŕa	Ĝuniticu	Maki	Ndona
Colea	Hali	Mandi	Ndrea
Coli	Hileŕa	Mangra	Nica
Coritsu	Hrista	Marcu	Nicǎruŝ
Cota	Jaca	Marca	Nicuruŝ
Cuŝu	Lia	Miŕa	Nidha
Cuŝa	Lambi	Miŕu	Nisa
Dima	Lambe	Miha	Nodha
Dina	Lambri	Mita	Panaŕot
Dni	Lambu	Miti	Pandu
Docu	Laza	Mitra	Pariza
Ducu	Lecǎ	Mitru	Petra
Dhani	Leŕu	Naca	Li

Pileă	Spira	Tega	Tușa
Poča	Spiru	Tegu	Tsılı
Poču	Stefa	Teja	Thanas
Prosa	Stefu	Tira	Thimja
Pulja	Stoyu	Toči	Vangeli
Pustoli	Tacu	Toda	Vangu
Reca	Taki	Toli	Vasil
Rica	Tasi	Tolja	Zdru
Riti	Tasuli	Tota	Zica
Sota	Tefa	Tuna	Zisa
Soti			

NUME DE FEMEI

Agoče	Hajdă	Ničă	Tanca
Bie	Ianulă	Nitsă	Tasa
Bocă	Ică	Notă	Tină
Çatsă	Iorgă	Onă	Tulja
Catselnă	Kiratsă	Pande	Tulină
Cate	Lenă	Paraskiva	Theonă
Cola	Lia	Pină	Thinau
Costă	Lie	Rada	Thomă
Costanda	Limbje	Rasică	Tsevă
Costandina	Lita	Ree	Tsevălă
Cutina	Litsă	Retje	Tsocă
Dafa	Male	Rina	Tsulă
Despă	Marmă	Rinče	Vasila
Dumča	Mărușe	Rușcă	Vasilikia
Dumnică	Mincă	Safa	Vathică
Dhocă	Mită	Sava	Vergă
Epă	Mitra	Senă	Vică
Fie	Nae	Sică	Vită
Fotă	Nasta	Sofia	Vikia
Frosna	Nata	Stathă	Zaha
Fahi	Nulă	Stela	Zogă
Gramată	Nelcă	Steryauă	Zoră
G'eļa	Netă	Sană	Zorică
Goča	Ngelă	Tană	

C PARTEA GRAMATICALĂ

FONOLOGIA

Dintre particularitățile graului fărșerot, vom însemna pe acelea care nu se întâlnesc în limba Grămustenilor și a Românilor din Pind După orice formă citată, urmează în paranteză aceeași formă din graul grămustean

I *Vocalism*

a protectic sau inițial

Lipsește în următoarele cuvinte *nă proki* (nă aproki) ne primești 2 XX, — *mi lăcsesc* (me-alăcsescu) *nă lăcsim tu stqāne nale* ne îmbrăcăm în haine nouă (Imiștea, Muz), — *avem ășunată* (avem așunată) *avem ășunată doū dzāl* · am flămânzit două zile (ib), — *dăqā* (adără) *u dăqā* o făcți (Libofșa, Muz), — *vıglā* și *vıgā* (avıglā) păzi (Fracula, Muz), — *cātsām* (acātsām) *to cātsām cu căqıg* · îl prindem cu cârlig (ib), — *tșea* (așea) *tșea nu-i amē* aceea nu-i a mea (Carbunara, Muz), — *rāmān* (armān) : rāmān, — *rāmān, romān, rumān* (armîn) romān, — *raftsıl* (araftsıl) croitorii (Pleasa), — *qāftsāy* id 6/XXI, — *qa* (aqa) aıcı, — *ıco* (aclo) acolo, însă forma cea mai deasă · *aco, ayco, aqco*

În schimb, *a* protectic se arată în următoarele cuvinte *acıscuș* (crıscuși) 1 XIII cf 13/XX, — *aclımaș* (clımași) 5 XIII, — *așeaıo* (șeaıo) „șea” (Fracula, Muz)

ă qa

Se arată numai în *qarbāri* (arbure) *un qarbārı marı* 13 XIX, — *nāvālı dı pı qarbārı* se coboră de pe arboie 14 XIX cf 15 XIX etc. — *s-cātsā dı un qaqbāqı* (s-acātsā dı un arbure) s'a prins de un arbore (Imiștea, Muz), — *cādzu dı pı qaqbāq* căzū de pe arbore (Levanı, Muz)

ă : â

Este o pronunțare a lui *ă* care se apropie de *e*

căqts „cărți” 2/XVIII, — *văqă* „vreun” 3/XVIII; — *măcă* „măncâncă” 11/XVIII, — *adăqđm* „făcurăm” 2/XXIII, — *ıntqđ* „a intrat” 11 XXI, — *aqcuqđ* „se făcu frig” (Colonia, Muz) — *s-tuqđ* „se întoarse” (1b), — *s’aspăqđ* „se sperie” 1b, — *muqđqi* (mulări) *đutsem păqmătrıya pı muqđqi* ducem mărfă pe catâri (Ciameria), — *ncăqıca pı muqđqi* încălecau pe catâri (Fracula, Muz), — *văts* (văți) *avem și văts* avem și vaci (Carbunara, Muz), — *măcă* (măcă) *nă sı măcă* ne e foame (Libofșa, Muz), — *mă-sai* (mă-sai) *sı-l băneđză a ma-sai* să-1 trăiască mă-sai (Imuștea, Muz) etc

În forma *de-n* „dă-m” avem *ă* > *e* *de-n*, *vășile mară*, *ısrı vrei să de-n calea* = dă-mi, mărite împărate, ce vrei și dă-mi diumul 20/XIX

În poziție neaccentuată

alagam „alergam” 3/XXII, *am alăgată* „am alergat” 4/XXII, — *aqarșe* „și-a uitat” 27/XVIII; — *đqgmats* „necazurı” 28/XVIII, — *đocăq* „ghinde” 11 XVIII, — *cămeșă* (cămășă) *cămeșă đı yın* cămașă de ın (Fracula, Muz), — *cân* (cându) *cân va z-yımts?* când o să veniți? (Imuștea, Muz), — *căt* (căt) *đı căt kıro? řești aqqa?* de câtă vreme ești aici? (1b), — *s-hăqnesc* „se hrănesc” (Fracula, Muz), — *aqăcqrı* (frig) *aqăcqrı řăqđ maqđzıne* mare frig (Carbunara, Muz.); — *măđqıtse* (mătrıțe) *oy măđqıtse* oi fătătoare (1b), — *păn* (până), *păn cătqđs eqđ* : până spre seară (1b), — *măhănă* (măhână) *ıř căftă măhănă* ıi caută pricină (1b), — *călvıvı* (călive) *vęqa řıdem tu calvıvı* vara trăim ın colibe la munte (Bıqlıștı), — *agaqđvı* (agârșii) *n-agaqđvı cărıgu n đzeanı* mı-am uitat cărlıgul ın deal 3 VII etc

ă u (o)

Vezi p 121.

Observařıune Pronunțarea lui *ă* după un element palatal ın poziție accentuată și neaccentuată șovăie nu numai de la o comună la alta dar și la indivizii đın aceeași comună *mı-ncăđe* (mı-ncăcă) „mă certă”

Dacoromania VI

5/XVI, *ngqāšem* (ngraşăm) *lo-ngqāšem š-apoza-ŭ tālem* îl îngrăşăm şi după aceea îl tăiem (Carbunara, Muz), — *aşe* (aşu, aşă) *caqa vidzuqī aşe, fudzits s-fudzim* dacă văzură aşă, să plecăm repede (ib), *aşe š-aşe pāksām* uite ce-am pătit (ib), — *ascuke* (ascukă), *š-fetse cāqūtsqer š-ascūke*: işi făcu semnul crucii şi scupă (ib), — *ascuks* (ascukă) scupă (ib), — *s-tālem* (s-tălăm) *s-tālem un nel* = să tăiem un miel (Fracula, Muz), — *z-vgļem* (-aviglăm) să păzim (ib) Alături de aceste forme se întâlnesc şi cu *ā* *ngqāšām, ašā, ascukā, tālīm* etc., pe care nu le-am însemnat

În forma *aspāqēats* (aspăratsi) *va vā aspāqēats* o să vă speriaţi (Bi-gliştă şi în alte localităţi) avem *qa* pentru *a* accentuat, — *s-aspāre* (s-aspără) s'a speriat (Carbunara, Muz), — *me aspāqēi* (me-aspărai) = m'am speriat (ib)

În poziţie neaccentuată *apqōke* (apraqă) *nu-l apqōke* = nu-l primeşte (Bi-gliştă), *apqōke-ne* primeşte-ne, — *s-avegļe* (s-avegļă) *avem kān s-avegļe oļe* = avem câini să păzească oile (Carbunara, Muz)

Trecerea lui *ā* neaccentuat în *u*, din cauza consonantelor labiale, se arată în *fūqtat* „fărtaţi” 9/XXI, *furtats* 23/XIX, — *bugā* (băgă) 14/XVII, — *malumā* „aur” 10/XIII, — *malumā* 3/XVII, — *funtānā* „fântână” 17/XVII, — *buqat* (băgat) 16/XVIII, — *Zumblqac* şi *Zāmbļqac* (< alb. Zamlak) etc Trecerea lui *ā* în *u* se arată şi în *vatun* (vatăn, vatăm) „ucid” 13/XVII

În următoarele două cuvinte prefacerea lui *ā* în *u* se datoreşte procesului de asimilaţie *sutuqāqā* „săturară” 21/XVII, *sufuqtseli* „sprincene” 15/XVII

Când *-ā* urmează după o silabă accentuată, în unele cuvinte nu se aude sau, cel mult, şoptit Această amuflare a lui *-ā* se întâmplă mai ales după *s* sau *q* *z-ducā acās* = să se ducă acasă (Pleasa), — *s-miqā n cas* = să intre în casă (ib), — *alas cā va neg* lasă că o să merg, — *Dipū tsu vimrā acās* după ce au venit acasă 3/XXI, — *s-toř acās* — se întorc acasă ib, cf 4, 5/XXI, — *nintri s-qas dzināru* înainte ca să iasă generele 10/XXI, — *dupā mēas* după masă 14/XXI, — *mulāq* pentru *mulāqē* (mulferle) „mujerile” *lunī tahna s-adunā mulāq* luni dimineaţa se adună muierile 15/XXI, — *nu te aspaq*, pentru *nu tr aspaqā* (din *aspaqe*) 16/XVII, — *acātsaq* (acăţară) 2/XVIII, — *apqukaq* „se apropiară” 6/XVIII, — *lqac* „luară” 10/XVIII, — *dēdiq* „dădură” 16/XVIII cf basmul XVIII În acelaşi basm avem şi *vātānaqā, kīquqā* 11/XVIII, etc În *arst*, fem pentru *arstā*, ā final, de cele mai multe ori, nu se pronunţă *ngapļea ist* 6/XVII etc

Trecerea lui *ā* în *i* se arată numai în *npoř* (năpoi, nipoř) „iarăşi” 10/V şi în *aspirdzem* pentru forma regulată *aspārdzem* „spargem” 15/V

ām ām

La o bună parte dintre verbele de conjugarea I, terminaţiunea *-ām* de la ind (conjunct) prez, de la per-

fectul simplu și de la viitorul întâi pers I plural se pronunță -am

umnam (umblăm) · și *așă umnām*, *umnam păn ti pșândz* și *așă umblăm*, *umblăm pănă la prânz* (Pleasa), *umnam tu avqā* = *umblăm in răcoare* (1b), *umnām tută noptlea* *ș-aprîm tu muntsi* am umblat toată noaptea și am ajuns în fapt de zi în munți (Ciamera); — *s-misuqām* (s-misurăm) *s-misuqām pāqazyi* să numărăm banii (Pleasa), — *nă aspāqām* (n'aspărăm) *nă aspāqām șă fudzim de-aco* ne-am speriat și am plecat de acolo (1b), *nă scuyām* (na sculăm) *nă scuyām dıznăi șă umnam* ne sculăm din nou și umblăm (1b), — *va s-acupāqām* (va s-acumpărăm) *dupu tsi va s-u vindem* (lâna), *va s-acupuqām gāq* după ce vom vinde lâna, vom cumpără grâu (Dîșnița), — *măcam* (măcăm) · *noi macām pāni di misuq* noi mâncăm pâine de porumb (1b), *no-avem kiro nitsi s-măcam* n'avem vreme nici să mâncăm (Fracula, Muz) — *ncāqcam* (ncărcăm) · *gaqu lo-ncāqcam pī muqāqi* . grâul îl încărcăm pe catâri (Dîșnița), *toamna ncāqcam fumeșle si fudzim* toamna încărcăm familule și plecăm (Bîgliștea), — *scāqminām* (scărminăm) *lana u scāqminam* lâna o scărminăm (Carbunara, Muz), — *tuřām* (turnăm) *tuřam niham di puscă* turnăm pușin oșet (Cipleaca, Muz), — *climam* (climăm) *climam yaturu* am chemat medicul (1b), — *cuqmam* (curmăm) *nă cuqmām di ahātă ayāgaqi* am obosit de atâta umblet (1b)

ām, *ân* . *ām*, *ân* ; *ām*, *ân*

După auzul meu, sunetul nazal al lui *đ* din *ām*, *ân* se aude destul de pronunțat

gqāndine „grindine” 7/XVII, *sāndzi* „sânge” 14/XVII, *șcāmbă* „stâncă 1b, *stānga* 10/XXI, *frāmtr* „frunte” 1b *mānă* 9/XXI, *cāntă* 4/XXI, *ștqāmbă* „strâmbă” 9/XX, — *cāmp* (câmpu) *toamna nă dipunim tu cāmp* . toamna ne coborâm în câmp (Pleasa), *adunām cānina di pīt cāmp* adunăm câniua (un fel de plantă) din câmp (1b), — *sāmbāta* (sămbăta) *sāmbāta așumsim n hoqā* sămbăta am ajuns în sat (Levan, Muz), — *sānt* 11/XVIII, — *pām* (pâne) *măcā pām*

12*

goyă mănâncă pâine goală (Bigliști), — *găstăne* (căstăne) *adună găstăne ayqă* adună castane sălbatece (Curtesii), — *gqăndină* (grândină), *cădzu gqăndină maqı* a căzut grindine mare (Imiștea, Muz), — *pyăndzi* (plândze) *nu pyăndzi* nu plânge (ib), — *găru* (gărnul) *găru lo ncărcam pı muqđı* grâul îl încarcăm pe catâri (Dișnița), *găqu lu ntseřă gıne* grâul îl cerne bine (Cipleaca, Muz), *găqu arı nu-ı bun, aqı multă plătıtsă* grâul acesta nu-ı bun are mult grâu de altă calitate (ib), — *săndzi* (sândze) *s-umplu dı săndzi* s'a umplut de sânge (Imiștea, Muz), — *căni* (câni) *avem řı căni s-avegle oyle* avem și câni să păzească oile (Carbunara, Muz), — *scănduqă* (scândură) *scănduqă dı bqad* scândură de brad (ib), *dutsım scănduqı* ducem scânduri (Libofșa, Muz), — *lăna* (lăna) *lăna u scăqminam* (Carbunara, Muz), *măna* (măna) *aqe măna umfată, tu tsăpă un yaspe* are măna umflată l-a înțepat un viespe (ib), *mañle* (măñle) *vinım cu măñle goli* am venit cu mâinile goale (Cipleaca, Muz), — *căntă* (cântă) *căntă muřat* cântă frumos (Cipleaca, Muz), *dimăndă* (dimândă) *văru nu nă dimăndă anau* nimeni nu ne poruncește nouă (ib), — *băq* (bărnul) *tsımtă cu băq aqoř* încinsă cu brău roșu (Grabiani, Muz), — *măndz* (măndzu) *ayagă dıpu măndz, kıqu măndzu* aleargă după mândz, a pierdut mândzul (Libofșa, Muz), — *sănt* (suntu) *năři nu sănt aya* ei nu sânt aici (Fracula, Fier), — *fqăndză* (frăndză) *s-lai fqăndză dı meq* să ıei frunze de măr (Levani, Muz) etc

Obscv řune Alături de această pronunțare care nu este generală, iutălim și pronunțarea din graul grămustean cu *ă cămpu* „câmp” *no-aqăvdăm tu cămpu* = nu răbdăm în câmp, — *măne* „măme” *măne va z-yıuă dzınrı anost* măme o să vină gnerale nostru (Bigliști), — *sănt* „sânt” *sănt cusuqıne vqpe* sânt verișoare (ib), — *ğınă* „lână” *clındu dı ğınă* = lână scărmanată (ib), — *pyămse* „a plân” *pyămse tută dzıvuz* (ib), — *măna* „mână” *nu tqăpse măna pănă nu-l deđe păqăzyı* (Grabiani, Muz), — *măcă* „mănâncă” *măcă pări goyă* mănâncă pâine goală (Bigliști)

Nu lipsește nici pronunțarea *ân* alături de *ın*, care este mai răspândită *qăřăne* „rușine” *qăřăne maqı* rușine mare (Bigliști) *cămpu* „câmp” *no-aqăvdăm tu cămpu* (ib), — *găstăni* „castane” *no-cqı găstăni* :

nu sânt castane (1b) În poziție neaccentuată *tâmbaqā* „tâmbarea” *mi anvălesc cu tâmbaqā* mă învelesc cu tâmbarea (1b).

e i

Se arată numai într'un singur cuvânt *prifti* de la *prifti* (prefți) „preot” I/IX și este probabil alb *prifti*.

é o

Î-am întâlnit numai în forma *yopur* (lepure) iepure (Uianic) Cuvântul este atestat și la Dal *lopur* De altfel *o* pentru *é* apare în dialectul aromân și în alte cuvinte *glom* (pl *glomuri*) „ghem” pentru forma obicinuită *glem* (Vlaho-Clisura), *gope* (pl *gokî*) pentru *gepe* (turc) „buzunar”, *ncomir* „mă otrăvesc” și *nçamir*, înfin *nçimirare*, *nçumirare* (sl), *mi nçornikedzû* „mă întunec” (sl) etc Cauza acestei prefaceri trebuie căutată în elementul palatal precedent

ea : e

Pronunțarea *e* sau *ê* a diftongului *ea* se aude când acesta rezultă din *é* urmat în silaba următoare de *ă* și *e*

1 *vęqă* (veară) *vęqa şidem tu kalvî* vara locuim în colibe (Bighşti), — *privęqa* (primăveara) *privęqa şudzim si tută vęqa şidem tu munli* primăvara plecăm, și toată vara stăm în munte (Pleasa), — *nvesta* (nveasta) *nvesta di yu o ai* ? de unde ai nevasta ? (1b), — *feță* (fețată) *estri feță ali sōqă* este fata surorii (Imuştea, Muz), *feța meao* (feata mea) fata mea (1b), *fețile poqtă geqdăñ* fetele poartă salbe (1b), — *gqeŭ* (greău) *mvqi di langoqi gqeŭ* a murit de boală grea (Duşari), — *dzedă* (dzadă) *apqindim cu dzedă* aprindem cu dzadă (Cipleaca, Muz), — *dzenă* (dzeană) *ne alinam n dzenă*, ne suiam în deal (Carbunara, Muz), — *tęqă* (teară) *o scoțem tęqa* o scoatem smântâna (Fracula, Muz), — *nvestă nauă* mureasă (1b)

2 *dzedet* (dzedazit) deget (Dişnița), — *sufquntşeli*, *dzeni* (sufrunțșeale, dzeane), sprincene, gene (1b), — *leme* (leamne): *adutsim leme dit pădūqi* aducem lemne din pădure (Bighşte), — *cusuqine vęqe* (cusurine veare) verișoare (1b), —

keptsân (këaptin și kãptsân) *no-ari aqua aftaq keptsân* . nu se găsesc aici astfel de piepteni (Cortesi) ,—*buqete* (peçurcă) *buqete fãqmãcos* burete otrãvicios (Carbunara, Muz) , — *mulqeqe* (mulãre) *mulqeqe qãuã* muere rea (ib) , — *nqeqe* (nqeqe) *stuk di nqeqe* stupi de miere (ib) , — *pqeqcle* (preacle) *pqeqcle di foqtits* pereche de foarfeci (Cipleaca, Muz) , — *fqeqicã* (fearicã) *s-ascumsi tu fqeqicã* s'a ascuns în feiecã (Bubulina, Muz) , — *mqeqe*, *cqeqqe* meqare, cqeqeqe mere, cireaqe (Libofqa, Muz) , — *stqeqpe* (stearpe) *ci stqeqpe* oi sterpe (ib) , — *creqtule di munte* creqtetul muntelui (ib) , — *qeqminã* (qeqminã) femeiascã (ib.) , — *nipulqeqe* (niputeqare) *muqi di nipulqeqe* . muri de boalã (ib) , — *l-este nuqercã*¹⁾ îi este vitregã (Cortesi) ; — *vqeqe* (vrqare) *q-o au vqeqeqe* se iubesc (Libofqa) , — *fqeqdze* (frqadze, frãmse) *cãdzu di-q fqeqdze gofu* cãzu de-q rupse gãtul (Diqniqa) , — *eqsti* (easte) *cãn n-estiq qãcqoqi* cãnd mi-e frig (Bigliqte) , — *s-aveqgle* (s-aveqglã) *avem kãn s-aveqgle oqle* avem cãini sã pãzeascã oile (Carbunara, Muz) , — *s-fqetsiq* (s-fqetsiq) *s-fqetsiq tu zmeqi* a umplut izmenele (Ciameria) , *q-fqetse cãqutsqeq q-ascuqe* iqsi fãcũ semnul crucii q̃i scupã (Carbunara, Muz) , — *dqede* (dqede) *il dqede foc q-tudzri* îi dãdũ foc q̃i plccã (ib) , — *lqi* (lqi) *lqi qãdzãtinã di cãqinã q̃i u kqeqq, kqeqq* iqei rãdqãcinq de cãqina (numele unei plante) q̃i o fierbi mult (Pleasa)

Observaþiune Pronunþarea lui *e* accentuat ca *ea*, precedat de o grupã de consonante, în care ultima este *r* (*q*) se întâlneqte pretutindeni în Albania *qqeqq* „prag” 10/XXI etc Dupã un element palatal, *ea* se pronunþã *q̃* sau *e*

nqeqe în *stuk di nqeqe* stupi de miere (Carbunara, Muz) , — *kqeqq* (kqeqq sau kãqeq) *mi usturqã kqeqq* mã usturã pielea (Levani, Muz) , *kqeqq* (kqeqqiri) *lo-avinq cu kqeqq* îi goneau cu pietre (ib) , *vqeqe* (vrqare) *cu vqeqeqe lui s-fqetse* cu vouqta lui se fãcũ (Ciameria) , — *qidqeq* (qidqeqe) *cu qidqeq nu s-aminqã isiva* = qezãnd nu cãqstiqi nimic (ib) , — *muqeqqi* (muqeqqã) *eqte muqeqqi* = este mlaqstinã (Cipleaca, Muz) , — *si-nqãcqe* (si-nqãcqe) se certau (ib)

În urmãtoarele forme avem *ea*, *qa*, *a*

1 *kqeqq* (kqeq) *loc tu kqeqq* — loc în apus (Bubulina, Muz) , — *si-nq̃q cu q̃eqdzã* se înfricoqeqzã (Curtesi) , — *ngãqeqqari* (ngãqeqqare) *tu isãnem tu-ngãq-*

¹⁾ q̃i *nqeqcã*, *nãqeqcã*, *niarcã*

șeari · il ținem pentru îngrășat (Fracula, Muz), — *așeariyo* (șeariă) *lo-acătsă di așeariyo* il apucă de șea (ib), — *șeara* (id) *ul tăle cu șeara* il tăle cu ferestrăul (Ciamera), — *șearpe* (șarpe) *ăpsăci ca mușcat di șearpe* sări ca mușcat de șarpe (ib), — *nișamă* (id) puțin (Pleasa), — *berbeate* (Bubulina, Muz)

2 *hăreș* (hăreș) *căpă hăreș tu năs* crăpă fierea într'insul (Pleasa), — *hăreșe* (hăreș) *după isi hăreșe bine* după ce fierbe bine (Fracula, Muz); — *hăreș* (hăreș) *mușci di hăreș aqăyo* muri de friguri rele (Pleasa)

3 După *y* *yară* (iarnă) *avum yară găreșo* am avut iarnă grea (Cortesi), — *yasli* (găste) *yasli aqă'si* este rece (Pleasa), — *yali* (năse) *yali no-aqăvdă căduș* = ele nu rabdă căldura (Fracula, Muz) După *g* *ăgăscă* (urgăscă) *va s-lu ăgăscă* vrea să-l orbească (ib) După *k* *kăpsin* „pieptem” 2/XXIII, — *ișă* (ișă) „teșă” 3/XVII, — *yini* (yineș) „veneș” ib, — *kaleș* (kaleș) *u vind kaleș* o vând pielea (Bubulina, Muz), — *tufeka* (tufekă) *iqăpse tufeka š-l vătămă* a tras cu pușca și l-a ucis (ib), După *q* *qăsin* (preșin) *isăn qăsin* postesc (Cutali, Muz), — *gășli* (găște) *nu-l-si gășli zbōq* nu-i vine să vorbească (Schepuri, Muz), — *s-cuțambqă* (s-cutreambură), *tut yocu s-cuțambqă di năs* tot pământul se cutremură de el (Pobrat), — *ciqăpu* (creșap) *o scotim la ciqăp* o scoatem la cuptor (Fracula, Muz) În poziție neaccentuată *tămbaș* (tămbară) *mi-amvălesc cu tămbaș* mă învelesc cu tămbara (Bigliști), — *naș* (nareș) *cădzu di-ș jădzu naș* = căzū de-și rupse nasul (Imiștea, Muz) După *n* *n-ast* (n-gaste) *n-ast hălină* = înu este fină (Bigliști), — *nășiqi*, *nășim* (neșarsă, neșarsim) = merșeră merșerăm (ib), — *azni*, *azni-l*, *azniște* (azgună, azgună-l, azgunăște, gonește, gonește-l, gonește (Conșbalta, Muz) După *ș* *aușim* (aușeam) = îmbătrâneam (ib), *șasi*, *șapt* (ib) = șase, șapte (Bigliști) *qimănem tu muntis tsints - šisi, căti văqqqī šapt meš*: rămănem în munti cinci-șase, câte odată șapte lum

În *dapoș* (dăpoș) „apoi” avem a pentru ea 10/XXI

e neaccentuat.

Se știe că în dialectul aromân orice *e* neaccentuat trece în *i*, afară de graiul grămustean, în care numai *e* final se mai păstrează ca atare În limba Fărșeroților pronunțarea lui *e* final oscilează între *e*, *e* și *i*:

1 *apqōke* (apqōkă) *nu-l apqōke* nu-l primește (Bigliști), — *gone* (ib). tânăr *fudz la gone* du-te tinere, — *dēade*, *aqpitle* (areăpitle). *ȝ-dēade aqpitle s-azbōiqă*. întinse aripele să zboare, — *avegle*, *oile* (aveăglă), ib. *avem can*

¹⁾ Meglenoromânu I, p. 135 § 59

s-avegळे oîle avem câini să păzească oile (Carbunara, Muz), etc, etc

2 *sōqte, mōqte* (șoarte, moarte) · *ditu sōqte pân tu mōqte* de la naștere până la moarte (Bighiștea), — *munte* (munte) *z-duse cu oîli tu munte* (1b), — *oîle* (oile) *s-avegळे oîle* (Carbunara, Muz), — *ayune* (alune) *un sac plin di ayune* un sac plin de alune (1b), — *pade* (pade) *ul dădeă di pade* = îl trântea la pământ (1b), *mânle* (1b) *nă doq mânle* · ne dor mâinile (1b), — *minte* (minte) *gucă di minte* · înebuni (Cipleaca), — *este* (easte) *este tu păqtsăle anoste* este în părțile noastre (Grabiani, Muz) etc etc

3 *qăçqari* (arcșare) *căn n-ęsti qăçqari* = când îmi este frig (Bighiștea), — *inatu* (inate) *il tsănu inatu* i-a ținut necaz (Levani, Muz), — *qășăne mari* (arșine mare) rușine mare (Bighiștea), — *munt* (munte), *aqătsi* (arașe) „iece” (Cutali, Muz) etc, etc

Observațiune În fo-ma *tri* pentru *trci*, avem trecerea lui *e* în *i* în poziție neaccentuată în frază *unu yasti di tri ani* unul este de trei ani (Pleasa)

e ă

Această pronunțare a lui *e* neaccentuat apare cel mai des după *r* sau *q*, provenite din *rn* sau *rl*

măqă (marle) *fiçōru atset cama măqă* băiatul cel mai mare 4 XVII, — *spară* (soarele) *nkisim tu hăqăyre ninte z-da spară* = am pornit dis de dimineața, înainte să dea soarele (Pleasa), *no-aveă dată nica șoqă* încă nu dăduse soarele (Carbunara, Muz), — *puřă* (purne, prune) *acupărai ndai puřă* am cumpărat puține prune (Cipleaca, Muz); — *năqă* (nărle) · *plicaqă năqă și fudziqă* = s'au supărat și au plecat (Grabiani, Muz), — *lucqă* (lucre) *lucqă făqă cali* (Levani, Muz), — *çoqă* (çoarne) *lo-acătsă di çoqă* l-apucă de coarne (1b), *çoqăle* (coarnele), — *tqurpuqă* (trupurile) etc Forme ca *șădeam, șădem* cu *e* > *ă* din cauza lui *ș*, se întâlnesc și în graul grămustean

În forma *dzinăqă, dzinăqui* (pronunțat și *dzinărui*) avem *ă* pentru *e* sub influența lui *ă* *acăsă la dzinără* „acasă la gi-

nererele” 3/XXI, *tu casa dzinăruî* „în casa ginerelui” 3/XXI cf 4, 5 etc, XXI Tot un *ă* pentru *e* avem în *păqpadî* „pe jos” 16/XVIII, *numărli* (numiri) „umeri” 14/XIX cf 8 X/VIII

În forma *putqitșea* 2/XVIII pentru *pitritșea* avem *u* pentru *e*, din cauza labialei De asemenea în *pistupsî* (pistipsi din *pistepsi*) „crezû” 22/XIX

Alături de forma *nămal’u* se aude și *nımal’u* cu *i* din *e* păstrat *nă lară un nımal’u* (Fracula).

o ă

În poziție neaccentuată apare în *rămăni* 2, 6, 17, 18/XX și *qarbări* „arbore” 13, 14, 15/XIX

qa o

Pronunțarea obicinuită a diftongului *qa*, provient din *ó* urmat de *ă*, *e*, nu lipsește în graiul Fărșeroților Ca să dau numai câteva exemple, citez *căqqaqea* (1d) *no-aqăvdăm căqqaqea* . nu răbdăm căldura (Pleasa), — *tqamna* (1b) *tqamna ncăqcam fumele și fudzim* toamna încărcăm familiile și plecăm (1b), — *noapte* (1d) *noapteă tută scăpıqa* toată noaptea scăpără (Imiștea), — *coastă* (1d) *lo-agudı tu costă* îl lovi în coastă (1b), — *sqaătă-te* etc, etc Cu toate acestea, pronunțarea redusă câte odată până la *o*, predomină în vorbirea curentă a Românilor din Albania *toară-te* (toarnă-te) *toară-te, yıno năpoi* . întoarce-te, vino înapoi 5/I; — *qoă* (qară) *fudz la gone, qoă bună* du-te tinere, într’un ceas bun 20/I, — *bună-ts qoă* bună ziua — *roi* (loai) *roi, funea nkısvı tı fagu* luai funia porni să taiu fag 10/I, — *văsılönă* (văsılönă) „regină” 1/XVII, — *hoqă* (hoqară) *no-avem hoqă* n’avem sat (Pleasa), — *sqote, mqote* (soarte, moarte) *avım, hul, cqrpăq dı tu sqote pân tu mqote* am avut, fiule, necazuri, de la naștere până la moarte (Bigliștea), — *goqă* (goală) *măcă păm goqă* . mănâncă pâine goală (1b), — *tăpoqa* (tăpoqara) *lo-agudı cu tăpoqa* îl lovi cu toporul b), — *codă* (codă) *aqması codă* a rămas cel din urmă

(ib.), — *qãngõqã* (lângoare) *muqr dı qãngõqã gqeu* muri de boală grea (Cortesi), — *vãqõqã* (vãrnãqarã) *cãtr vãqõqã şaptı meş*: câte odatã şapte luni (stam în munţi) (ib), — *qõm* (poame) *estan nõqr* (din no-apı) *qõm* anul acesta nu sânt fructe (Bıghştı), — *lãcãqõqr* (lãcãrtqare) *este mult lãcãqõqr* · este foarte harnică (Carbunara, Muz), — *sõqa* (soarle) *no-avea datã nıca sõqa* nu dãduse încă soarele (ib), — *aqãqõqr* (arcqare) *aqãqõqr fãqã maqdzıne*, tare frig (ib), — *avõstã* (avõastrã): *avõstã yaste* este a voastrã (ib), — *lot* (lqat) *nu-ı tu minte este lot* nu-ı în munţi, este nebun (ib), — *çõqã* (çõqarã) *lgat dı çõqã* . legat de sfoarã (Bubulina, Muz), — *scõtm* (scõatım) · *scõtm maş tı mã-caqr* câştigãm numai pentru mâncare (Bıghştı), — *qõqtã* (qõartã) *feţle qõqtã gãrdãñ dı guşã* fetele poartã salbe la gât (Cortesi), — *tõqtsım* (tõartsım) *lana u scãqminãm*, *u tõqtsım* · lâna o scãrmãnãm, o toarcem (Carbunara, Muz), *qõqã* (lqarã) *domny nã lı qõqã* stãpãnu (Turcu) mı le-au luat (ib) etc

Iatã şı cãteva exemple cu *o* pentru *õa tõqõã* (trqarã) *sã sculã tõqõã* s'a sculat de odatã (Ciamera), — *dıunoqã* (diunqarã) *vınnım dıunoqã* venırãm dınr'o datã (ib), — *scõsı* (scoase) *lu scõsı om* ıl fãcũ om (ib), — *fõmeã* (fõameã) *nã lo fõmeã* · ne-a apucat foamea (Bubulina); — *gõqõã* (groqapã) *s-ascumse t-unã gõqõã* s'a ascuns într'o groapã (ib), — *loı* (lqai) *loı dı uqeqãye* am priceput (ib)

Observaþiune În forma *aqõaşã* din *cu fãsãle aqõaşã* cu feþele roşı (Bıghştı) avem *õa*, atunci când în restul dialectului avem *o* arcşe (aroşã)

ı protetic

Se aratã numai în cuvântul *yatã* (atã) „mamã” (Dişniþa) şı *yatã* în *muyaqı-sa yastı yata fıçõquı* nevastă-sa este mama bãiatului 24/XVIII; — *yetã* (etã) 1/XI

ı . e , a

Aceastã pronunþare a lui *ı* în poziþie accentuatã se aratã numai în cãtevã cazuri izolate *n-ışeqã* (n-ışırã) îmi ieşırã

5/III cf 10/III (însă și . *ișă* „ieși” 8/XVII); — *ișeta* „ieșirea”: *tu ișeta bișeqicălei* la ieșirea din biserică 29/XVIII; — *ișe* „ieși” etc; — *agârșe* (agârși) · își uită 27/XVIII; — *așe* (ași) · *cân avdzăi așe, în sită le măcașea* · când am auzit așa, mi s'a tă:at pofta (Ciamera), *așe z-bănedz* · D-zeu să-ți dea sănătate (Carbunara, Muz); — *putsân* (putsăn) *ķișeqă cătepu tsan* = pișcă câte puțin (Cipleaca, Muz), — *urdzâts* (urdzâtsi), sg *urdzăcă* și *urdzică* (urdzăcă) · *neđzim di adunăm urdzats* mergem ca să strângem urzici (1b) Tot la Români din această comună am auzit și forma · *cătsan* (catsăn) *o adun ș-u badz tu un cătsăn* = o strângi și o bagi într'o strachină.

În poziție neaccentuată *i* ca și *z* se pronunță ca *y*:

plōyă (ploaje) 7/XVII; — *săqăye* (saraje) „palat” 1/XVII, — *oyli* (oile) 21/XVII, — *doy* (doi): *fuđziqă cu doy pișcuqăqî*: plecară cu doi păstori (Fracula, Muz), — *noy* (noi) · *nu șidzu moțt la noy* · nu rămase mult la noi (Libofșa, Muz); *vini dunoqă la noy* veni imediat la noi (Ciamera), — *cay* (cai, cari) *cay vă șpuse cine v'a spus?* (Levani, Muz); — *oy* (oi) *no-avem oy multi* · nu avem oi multe (1b) etc.

De asemenea avem în *șuyiqă* (șură) = flueră; — *soye, yastı* (soje) · *nu ștı tsi soye di om yastı* nu știu ce fel (neam) de om este (Levani, Muz), — *yası* (iase) *nu yası di zboq dot* nu iese din cuvânt deloc (1b), — *zyafete* (ziafete) *z-du-siqă la zyafete* s'au dus la petrecere (Imiștea), *yaturu* (iaturlu) *clımăm yaturu* am chemat doctorul (Pleasa).

După un element palatal *i* se pronunță ca *ă* *doiłă* (doiłi) 2/XVII, *călcăqă doiłă* încălecară ambii 20/XVII; — *poñlă* (poñli) *aftaqı vımt tsi poñlă ıł dădeș di pade* astfel de vânt încât trântea la pământ pomii (Fracula, Muz) Însă avem și · *poñle* (poñli) *școțe poñle di tu aqădzătınă* · scoate pomii din rădăcină (Radostina, Muz), — *čănușă* (činușă) *u cōpsı tu čănușă* o coapse în cenușe (Bigliști), — *čăčōq* (čičōp) picior (1b)

După *q*: *cusqăy* (cuscriłi) „cuscri” 9 XXI, *ayqă* (ayrı) *ōmın ayqă* oameni sălbateci (Imiștea), *socqă* (socri) *toqșe ș-pătsă di socqă lat*, a suferit mult din partea socrilor răi (Fracula, Muz), — *qăcqăñ* (lăcrăñ): *ñ s-apqesi guqa qăcqăñ*

îñ cuqa = mi s'a aprins gura, lacrimi îmi curgeau din ochi (Bîghîşti)

După africcate avem pe alocuri ca şi în graul grămusteană, pentru *ı numtsăle* „nunţile” *ı XXI*, *poqtsă* „porci”, *gortsă* „pere”, *moqtsă* „morţi” etc De asemenea la verbe *aqădză* alături de *aqădz* „râzi”, *şedză* şi *şedz* „şezi”, *lucqedză* şi *lucqedz* „lucrezi” etc, etc Însă în unele cazuri avem şi *ı* pentru *î muntsı* *6/XIX*, *multsi* *3/XIX*

În dialectul aromân, când *ı* urmează după *dz*, *ts* precedate de o vocală, de cele mai multe ori nu se rosteşte *badz*, *faits*=bagi, faci, etc Când însă *dz*, *ts* urmează după o consonantă, atunci *ı* se rosteşte *pındzı*, *muntsı* şi *munţă* „împingi, munţi” etc În graul fărşerot, *ı* nu se pronunţă, nici în cazul din urmă *dınts* (dintă) *dıntı* (Bîghîşti), — *tsınts* (tsıntsı) *cıncı* (Duşari), *lındz* (lındză) *lıngı* (ıb.)

Observaţiune Deosebite schimbări ale lui *ı* se arată în următoarele forme Neaccentuat *ı* u) *ıqapsın* (frapsın) *6/XX*, — *pıstıpşeseñ* (pıstpşesti) „crezi” *29/XVIII*, — (*ı* ă) *ıanıstă* (tınisită) „cinstit” *27/XVIII*, — *ıăşile* (vasile) „rege” *ı/XX*

La sfârşitul cuvântului, *ı* dispare după *r* (*ø*) în *aftar* (altări) *aftar keptsăñ* astfel de piepteni (Cortesi), — *cqıpcq* (cripări) *avum*, *hı cıpcq* am avut, fiule, necazuri (Bîghîşti) etc În *ăunoră* (dăunoră) „dintr'odată” (Ciamera) de asemenea *ı* din *e* nu se rosteşte

u

Se ştie că *-u* din dialectul aromân se pronunţă după orice grupă de consonante (socru, multu, preftu) În graul Fărşeroşilor, în cele mai multe cazuri el nu se rosteşte, întocmai ca în dialectul dacoromân

alant (alantu) *ı/XIX*, — *esc* (escu) *ıb*, — *sânt* (sântu) *5 XIX*, etc, — *ndqepş* (ndrepşu) *dăpă tsi-ndqepş tute lucăqă gım* după ce am aranjat toate lucrurile bine (Cipleaca, Muz), — *mı-mvesc* (mı nvescu) *mă îmbrac* (ıb), — *s-apqınd* (s-aprindu) *tsı omıñ sän dıunoqă s-apqınd* ce oameni sânt, se aprind dintr'odată (Pleasa), — *cqesc* (crescu) *cresc* (ıb), — *pqăndz* (prăndzu) *adżunsım tă pqăndz* atm ajuns la prânz (Carbunara, Muz), *pqăndz* (Pleasa); — *umt* (untu, umtu) *adusım umt* şi *uqdzats* am adus unt şi urzici (ıb), — *hıqob*

(ierbu) *badz stqañle nuntou și hëqb, hëqb g'ını* pui hainele înăuntru și fierb, fierb bine (1b), — *mi-nvălesc* (mi-nvălescu) mă învelesc (1b), — *mult* (multu) *aqđi mult* (Bigliștea), *este mult aqauă* este foarte rea (1b), — *sănt* (sântu) *sănti cusușine veqe* (1b), — *anost* (anostru) *este fi-čor anost* este băiatul nostru (1b), — *s-hqănesc* (s-hrănescu) *s-hqănesc cu gl'nduqă* se hrănesc cu ghindă (Cortesi), — *s-hăqnesc* (Fracula, Muz), — *vımt* (vımtu) *fătsęa un vımt zuq* suflă un vânt nebun (1b), — *moqt* (mortu) *lo-aqęaqă moqt* îl găsiră mort (Carbunara, Muz), — *vınd* (vındu) *kalea u vınd* vând pielea (Bubulina, Muz), — *aıst* (aıstu) *fičoqu aıst* (Levam, Muz), cf 5 XVII, — *qung* (lungu) lung (1b), — *stqımt* (strımtu) · strâmt, îngust (1b)

În următoarele forme *-u* apare după o singură consonantă *mi dușu* „mă duseu” 5 III, — *ıocu* (loc), 17 XVII, — *aușu* 6 XVIII, — *koșu, năsu* 1b, — *elu* 7/XVIII etc, etc Cf 5, 12/XIX — *soqu* (sor, soră) *alea soqu* · fă soră (Imiștea), — *sacu* (sac) *loı un sacu pln dı lână* am luat un sac plin de lână (Levam, Muz), — *focu* (foc) *uqfăñıpsıqă dı focu* au să-răcit din cauza focului (1b), — *cătsātu* (cătsut) *ı' dęde cu un cătsātu* ı-a dat cu un cuțit (Bubulina, Muz), — *ıncu* (ınc) mic (1b), — *ıncatu* înecat, — *ıricutu* trecut, — *ıscatu* uscat cf p 107 etc, etc.

u o

La sfârșitul unui cuvânt *u* se pronunță ca *o*, ori de câte ori urmează după el un cuvânt care începe cu *a*. Această pronunțare deschisă a lui *u* din cauza lui *a* următor se observă pretutindeni în dialectul român (no-are nu are, no-ascultă nu ascultă, etc) *no-am fapıă* n'am făcut (Bigliști), — *no-aqăvdăm tu cāmpu* nu răbdăm în câmpie (1b) etc, etc La Fărșeroți se aude și în *molt* (multu) *nu șıdzu molt la noy* nu rămase multă vreme la noi (Libofșa, Muz) De asemenea în cuvântul de origine turc *cāmbor* „fel de armă” 6/XXII

În poziție neaccentuată avem în *oqđzām* (urdzām) „urzim” 4/XXIII, — *coqām* (curām) „curățim” 2/XXIII, — *čoqoñdă*

(čuruñidă) : *o aqđi pı čoqoñidă* : o arde pe cărămidă (Ci-pleaca) , — *lucuqo* „lucru” 4/XVIII , — *năso* „dânsul” — *lo cęiscu(lu—)* 4/XVIII ; — *căndo* (cându) „când” 4, 7, 9, 14, 18, /XVII, 2, 13/XXI , *nu l-o seti* : nu-i este sete , *nu l-o řamı* . nu-i este foame 4/XXI ; — *p vidzu* (din u vidzu) 11/XVII ; *l-o pöte* ib , • *o ligă* 9/XII ; — *sınto* (sânto) „sânt” 5/XXI ; — *gřqmadzu* (grumadz) 102 ; *pqöscutulă* stropită 107 ; *pıčor* 106 , etc.

u : ä

În poziție neaccentuată apare regulat în *căqună* (curună) „cunună” 22/XVII , *căqunle* „cununile” 14/XXI ; *s-căqună* „se cunună” 1/XXI De asemenea în *pätu* (putu) 4/XVII. Alături de *řuqñgă* „furnică” (despre care vezi *n . ñ*) , am întâlnit în Carburnara, Muz. și *řăqñgă* „furnică” *yasti mplınă dı řăqñdz* • este plină de furnici , *řărcă* (fărcă) . furcă , din fure-că „dacă” 4/23.

u . ı

Avem , în poziție neaccentuată , numai în : *sı-ñđıpură* (sı-ñdupură) „se rezemă” de la *mı-ñđoapıř* 13/XIX.

2. Consonantism

r . q

Ceea ce izbește mai mult urechea unui strein , care pentru întâia dată aude pe Fărșeroři vorbind între ei , este pronunțarea lui *ř*

veřaqă , *maqe* , *căqvănaqe* (veară , mare , cărvănare) . *Ună veřaqă* , *maqe maqe* , *ma ti toři* , *lai căqvănăqe* • într'o vară mare , mare tot mai viu măi cărvănare 1/1 , — *măqată* (mărată) : *tsı s-mı toř* , *lai măqată* 1b , — *aqe* (are) *no-aqe yaqbă s-pască calı* 5/1 , — *Săqună* (Sărună) *s-pıřqets caqte dı Săqună* 20/1 ; *vqută* „iubită” 5/II , — *aqumına* (anumireș) , *mı luqađ de-aqumına* mă luară pe umeri 1 III , — *pqöta* „mai întâi” 1, XXI ; — *no-aq* (nu au) 1b ; — *řoșă* (aroșe) „roșe” 2/XXI ; — *uqđă* , *dzăq* (urdă , dzăr) • *heqđım dzăq řı řatsım uqđă* : fierbem zăr și facem urdă

(Bîglîște), — *fuqîle* (furile) *tqăpse măna di fuqîle* s'a lăsat de hoții (1b), — *păqă* (pără) *după ndoi an ıaq n'acătsăm di păqă* după câțiva ani din nou am câștigat bani (1b), — *qufe* „trăznet” *cădzu rufeia pi năs* (Colonia), — *saqtsină* (sar țină) *eqa saqtsină, o ălăsă saqtsină* eră însărcinată, o lăsă însărcinată (1b), — *dıoaqă* (1d) *nă sculăm dıoaqă* ne-am sculat de cu vreme (Dușari), — *maqtu* (martsu); *fudzim tu maqtu*, am pornit în martie (1b), — *sumedqu, bqumaqu, ndqelu* (sumedrul, brumarlu, andrelu) Octomvrie, Noemvrie, Decemvrie (Dușari), — *stămăqia maqı* (Stămăria mare) *tă stămăqia maqı va s-fudzim* o să plecăm de Sfânta Marie (Cortesi), — *gqeuș* (greuș) *ascumtu sum gqeuș* ascuns subt un arbore (1b), — *cokıqoșilă* (—) *capqă cokıqoșilă* capră roșcată (Pleasa), — *avqă* (avră) *innam tu avqă* umblăm în răcoare (1b), — *pqıq* (aprilie) *fudzim cu fumelle tu pqıq*: am plecat cu familiile în Aprilie (Cutali, Muz); — *pequșană* (—) cu bucle (1b), — *băqba-su* (barbat-su) *băqba-su yastı fugat tu cșem* bărbat-său este dus în streinătate (1b), — *fqıcă maqe* (frică mare) *tqapsım nă fqıcă maqe* am pățit o frică mare (Fracula, Muz), *čuštu caqı* (čuștiu care) *vını čuštu caqı* a venit cinevă (1b) — *săqmăntsă* (sărmăntsă) prunc în fașe (Pleasa); — *fıçoq, muqı* (ficioar, muri) *n-aveam un fıçoq, ma muqı tu yınaq* aveam un singur băiat, dar mi-a murit în luna Ianuarie (1b), — *ıo esc singuqă* eu sânt singură (Levani, Muz), — *qădzătınă* (rădătsină) *lı bușım cu qădzătınă di cănınă* le vopsım cu rădăcină de cănină (Pleasa) — *zboq* (zbor) *avem lıgată zboq maștı un an* ne-am înțeles numai pentru un an (Fracula, Muz), — *uqdzats* (urdzăți) *adusım umtı și uqdzats* am adus unt și urzici (Pleasa), — *uqđă* (urdă) *ıătsem uqđă, cașdıtı fqalı* facem urdă, brânză de burduf (1b), — *pqota* (prota) *u kĕqğ, kĕqğ gını pqota* o ierbi, bine mai întâi (1b) — *kındqă* (adunare) *nă kındqă maqe* grămadă mare de oameni (1b), — *fqapsım* (frapsın) *o bușım [lăna] cu fqăndză di tqapsım* vopsım lâna cu frunze de frasin (Dıșnița), — *kqđșaq* (Iunie) *aqămasım tu kqđșaq* am rămas în luna Iunie (1b), — *fqamtı* (trămte), — *sufquntselı*, (sufrântseale), *mequ di fıtsă* (—), *naqe* (nare),

gouñ (gruñ), *guomaz* (grumadz) frunte, sprincenare, umerii obrazului, etc (Bigliști), — *puonăqi* (purnări). *apqindim focu cu puonăqi* aprindem focul cu lemn dintr'o specie de copaciu (1b) — *aqoășă* (aroșe) *cu țatsăle aqoășă* cu obraji roșii (1b) — *guqa* (gura) *aqi mult, ni s-apqesi guqa* este tare iute (despre un ardeiu) (1b), — *cripăq* (cripări) *avum hi' cripăq di tu sōte pân tu mōte* am avut, fiule, necazuri de la naștere până la moarte (1b), — *cusuqine veqe* (cusurine veqare) verișoare (1b) — *păduqtsă* (—) *dusiqă tu ună păduqtsă* s'au dus într'o pădurice (1b), — *glinduqă* (—) *s-hqănesc cu glinduqă* se hrănesc cu ghinzi (1b), — *buqets* (peçurki), *măcăm j-buqets* măncăm și ciuperca (Curtesi), — *căqoqi* (cărqare) *tu cuqicu și agust țatsi căqoqi maqi* în lunile Iulie și August este mare căldură (1b), — *căqăqe* (cărare) *va-l aflăm ună căqăqe* o să-1 găsim o deslegare (1b), — *mascu* (mascur) de secs băibătesc (1b) — *piqon* (penură) *ncăqfusim un piqon* am bătut un cuu (1b)

rn, rñ ĩ

Este o pronunțare mai tare a lui r, care se aude deosebit de r obicnuit din dialectul aromân

tori (torii) *Ună veqăq maqe maqe ma ti tori, lai căqvănaqe* 5/I, — *mi tor* (mi tornu) 1b, — *toră-te* (țornă-te) 1/I, *yařa* (iarna), *yařa tu muntsi yaste aqatsi* iarna este rece în munti (Pleasa), — *tori* (torii) *tori tu căqdaqea di apă* tornu în căldarea de apă (Pleasa), — *spuřă* (spurnă) *u cots tu spuřă* o coci în spuză (Bigliști), — *fuřidz* (furnidz) *plină di fuřidz* plină de furnici (Curtesi), — *arıu* (arniū) *cân fuřim tu arıu* când plecăm la iernatec (Dușari), — *s-tuřă* (s-turnă) *țetsim păzaqe și s-tuřă* ne-am tocmit și s'a întors (1b)

rn : q

Când *r* (<*rn*) se află în apropierea lui *q*, atunci rostirea lui se identifică cu a lui *q*. Eu l-am auzit distinct la o singură formă.

văḡḡḡă (vărḡḡă și vărḡḡă) *tu munts ḡămănem tsints-șasi, căti văḡḡă ,i șapḡi meș* în munți rămănem cincisase luni, câte odată și șapte (Dușari), — *divăḡḡă* (divăḡḡă) : *s-nă videm divăḡḡă* : să ne vedem la anul (Imiștea, Muz)

rl ʀ

Ca rostire se identifică cu *ʀ* din *rn* — *căḡḡu* (cărliglu) · *ḡ-agăḡḡi căḡḡu n dzeană, noi căḡḡ ḡ-atu no-avem 1/VII*, — *agăḡḡu* (agărleao) : *s-aḡḡḡḡḡă ḡ-agăḡḡu 5/VII*, — *șḡḡă* (soarele) *ninte z-da șḡḡă* înainte de a da soarele (Pleasa), *no-aiḡa dată nica șḡḡă* nu dăduse încă soarele (Carbunara, Muz), — *dzinḡḡu* (dzinirle) · *va z-ḡḡă dzinḡḡu anost* . o să vie ginerele nostru (Bigliști) — *hăḡă* (hărlle) *aveḡa tute hăḡă* avea toate darurile (ib), — *sturu* (sturlu) *era sturu a casilei* · eră stălpul casei (Bigliști)

rl · ɸ

Cași *ɸ* din *rn*, apare rar Eu l-am auzit numai în . *doḡu* (dorlu) *mḡ ḡo doḡu* m'apucă doiul (Libofșa, Muz.)

l ʃ

Se pronunță cu articulație velară ca în dialectul meglent¹⁾

cătăḡ „ḡevi” 3/XXIII, — *sut* 4/XXIII; — *alăsam* (alăsam); — *calḡa* (calea), — *puḡset* (puḡsel) *ḡḡas ca un puḡset* gras ca un purcel (Carbunara, Muz), — *lunḡa* (lunḡa) *lunḡa nă ḡḡă* (ib); — *salḡă* (salḡă) pl *săḡs* (sălḡă) salcie pl sălcii (Bubulina, Muz), — *scuḡă* (sculă) *vḡḡi dḡ mḡ scuḡă* · veni și mă deșteptă (ib), — *vḡḡḡḡ* (Berat), — *plătḡḡă multă* (multă plătḡḡă) *ḡḡḡu nu-i bun, aḡḡ multă plătḡḡă* . grăul nu-i bun are multă plătḡḡă (ib), — *moḡḡ* (multu) *nu ḡḡḡu moḡḡ la noi* . nu rămase multă vreme la noi (Libohova);

¹⁾ *Meglenoromănu I*, p 135, § 59

añet (añeu) : *bărba-ñu añet* bărbatu-meu (Fracula, Muz) , — *cutcăscu* (clocesc) . *găyınle cutcăscu* găinele clocesc (1b) : — *cat* (cal) , — *cătsăt* (căţăl) , — *căčută* (căčulă) , — *nu ț-am vi-dzută* . nu l-am văzut (Biglști) , — *țas* (las) : *țas s-mi catcă* să mă calce (1b.) , — *țu* (—) · *țu tsăpă un yaspe* · l-a înșepat un viespe , — *ț* (-1) . *nu-ț vîglă gîne* . nu l-a păzit bine (Fracula, Muz)

l . γ

Este un sunet care s'a dezvoltat din *l*, pronunțat cu partea posterioară a limbii El se apropie de *γ* (gama) din limba greacă modernă În grecește partea posterioară a limbii nu se apropie prea mult de vălul palatului La Fărșeroți ea se apropie și sunetul care se produce se aude între *h* și *γ* *γot* (lqai) *γot funeja nkırsı tı fag* · am luat funia și am pornit ca să aduc lemne de fag 10/I ; — *deayag* (dealag) *ñ-o dedeam deayag deayag, moı vqută* 1/II , — *yumeja* (lumea) 10/IX , — *γocu* (locu) 17/XVII ; — *nă scuyām* (nă sculām) : *nınte dı hāqāyie nă scuyām* înainte de revărsatul zorilor ne sculām (Pleasa) , — *ayant* (alantu) *unu yastı dı trı añ, ayant sāqmāntsā* unul este de trei ani celălalt prunc în fașe (1b) , — *pyāmse* (plămse) *tută dzuıya pyāmse* : toată ziua a plâns (Biglști) , — *cāycāñ* (călcăñ) · *fqāndzı-ł un cāycāñ* rupe-ı o bucată de pâine (Dıșnița) , — *đayā* (đalā) · lapte acru (Pleasa) , — *γunęa* (lunęa) . *nă sculām dı yunęa* ne-am sculat de luni (1b) , — *γumbadă* (lumbadă) : *apęease ună γumbadă* . a aprins o lumânare mare (făclie) , — *γānă* (lănă) . *un clāndu dı γānă* · o mână de lână scărmanată (Biglști) , *γumi* (lume) : *ępa γumi multă* era multă lume (1b) ; — *γutsıtlu añeo* (luțitlu añeu) . scumpul meu (1b) , — *γală* (lală) : unchiu (Dușari) ; — *γumtă* (nuntă, numtă) *neđzım la γumtă* mergem la nuntă (Dıșnița) , — *γuom* (lom) luăm *γuom apa ș-u vıqsām* · luăm apă și o vărsăm (Dușari) , — *γuo* (lo) · *γuo apă* : luă apă (1b) , — *mızıa ș-γo vețea* · abia și-a venit în fire (Carbunai, Muz) , — *γungă* (lungă) . *țetsım cale γungă* . am făcut un

drum lung (ib.), — *yuom calea naparti di muntii* : am luat drumul dincolo de munte (ib.), — *yuua luna* (Dușari); — *amayămă* (amalămä) : *eștri di amayămă* . este de aur (Bi-gliști); — *yoc* (loc) · *yoclu va nă-nglătă* pământul o să ne înghită , *dșanda ġucăm dit yoc* de când ne-am mișcat de aici (Uianic) , — *yai* (lai) : *yai șqati* , *yai* măi frate, măi (Imiștea, Muz) ; *yo* (lu) · *pi gușe s-yo-at* să-1 duci păcatele (ib) , — *uy* (lu) · *uy lgaqă cu fuñle* · 1-au legat cu funiile (Grabiani, Muz) , — *yu* (lu) · *aqikits-yu* . răpiți-1 (ib) , — *yumăk* (lumăki) *cădeă di pi yumăk* cădeă de pe ramuri (ib) ; — *ayune* (alune) *sac plin de ayune* (ib)

l q

Se aude mai rar, în cele mai multe cazuri, când se află în apropierea unui ρ din r Rostirea lui se datorește, probabil, fenomenului de asimilație La bază trebuie să vedem un γ din l

daqă (dală) 14/XVIII , — *qoc* (loc) 25/XVIII ; — *qale* (lale) unchiule 26/XVIII ; — *qăcq* lăcrămă 28/XVIII ; — *qăcătqare* : 21 de lucru 23/XVIII ; — *muqari* (mulare) „catâr” 5/VII , — *aqântoq* (alântor) celorlalți 12/XVII ; — *muqđqi* (mulări) · *gđqu lo ncăqcăm pri muqđqi* grâul îl încărcăm pe catări (Biğliști) , *ncăqică pi muqđqi* încalecă pe catări (Carbunara, Muz) ; — *qăcqăñ* (lăcrăñ) . *n-s-apqesi guqa* , *qăcqăñ in cuqa* · mi s'a aprins gura, lacrimi îmi curgeau (Biğliști) , — *qucq* (lucru) *avem mult qucq* : avem treabă multă (Dușari) , — *qqă* (qară) *săqđy nă li qqă* Sârbii ni le-au luat (Carbunara, Muz) , — *qutuqđre* (luturqie) *dusim nă qutuqđre* · am dus [la biserică] o prescură (Grabiani, Muz) , — *yumăriçqu* (yumăriçlu) · măgărușul (ib)

Forma *qoc* pentru *yoc*, am auzit-o rostindu-se o singură dată, deși în apropierea lui l- nu se afla un ρ, la o femeie din Radostina la întrebarea care mi-o făcū *di tsi qoc kits?* din ce loc, din ce țară sânteti? și în *aqăcsi* pentru *alăcsi* de la *alăcsiqe*

l · r

În *de-arîhna* (dealîhe) „adevărat” 22/XIX, ct p. 204.

l nu se pronunță.

Am urmărit cu atențiune acest fenomen și la auzul fiecărui cuvânt în care *l* nu se rostea, am avut impresia că vocala imediat premergătoare se pronunță ceva mai lung. O formă ca *mută* în fraza *adusiră pașe mută* · au adus multă zestre (Bîglîști), am auzit-o rostindu-se mai mult *mută* sau *muută* decât *mută*.

La formele în care *l* eră precedat de o consonantă, rostirea șovăia între pronunțarea lui *ɣ* pentru *l*, ca în cazurile dinpa ragraful de mai sus, și între pronunțarea în care nu se simțea nimic din urma lui *l*. pe *umfată* (umflată) l-am auzit pronunțându-se *umfată* și *umfată așe mână umfată, lu tsăpă un yaspe* are mâna umflată, l-a pișcat (înțepat) un viespe (Lîboșsa, Muz) *mudzem* (mulzim), *mugu* și *mug* (mulgu), (Carbunara, Muz), — *cădușă* (căldură): *yali no-așavdă cădușă* · ele nu rabdă la căldură (ib), — *săts* (sălță) *șesc săts* · cresc sălcii (ib); — *șșaltu* (psaltu) cântăreș 23/XVIII; *șșaltușșe* · cântă la strană 26/XVIII; — *șșubre* (pulbere) pulbere (ib), — *șșenic* (celnic): *șșenicu anost nu șșesti așșe* cel micul nostru nu este aici (Imiștea, Muz), — *șșenitsy* (celnitsî) (Lîboșsa, Muz), — *șșenslor* 9/XXII *șșabă* (șșabă) 24/XVIII; — *șșat* (aflai) · *șș-șșat hazmu șș cașșe mașși* 10/VII; — *șștu* (altu): *șșot cășșig șș-șștu no-șșvem* 1/VII, — *șșambușșe* (flambura) 3/XXI; — *șșo* (aclo): *șș-șș-șșam șșă șșudșșim de-șșo*: ne-am șșeriat și am plecat de acolo (Pleasa) Această din urmă formă este singura care se pronunță consecvent fără *l* la toți Fărșeroșii: însă avem și *șșarco*, *șșo* și *șșo* cf. 10/XXII — *șșatașș* (așșaltari): *șșatașș vîșșim*: alaltăeri am venit (Cortesi), — *șșușșaticuy* (așșaticlui) · *șș-șș-șșan tîșșna așșușșaticuy* nu cîșștesc pe bătrâni (Sche-puri, Muz)

l γ

Este același proces de evoluare a lui *l* palatal spre *i*, așa cum se rostește în dialectul dacoromân, pe care l-am observat pe alocuri și în dialectul meglendoromân. El nu este general. De aceea aproape mai toate formele se întrebunțează când cu *y* când cu *l* păstrat: *ney* și *nel* miei, *puy* și *puł* pui etc.

păqazy (părazli) *c'am păqazy di la dada* 5/I; — *coqgy* (corgil) 10/VI, — *domny* (domnil) 10/IX, — *fičogyă* (fičorli) 1/XXI, — *vituy* (vitul) 7/XXI, — *văsiyă* (vasifă) 1/XVII, — *meqyă* (merli) 3/XVII, — *picuqogy* (picurarli) 21/XVII, — *ocyr* (ocli) (1b), — *nasyr* (natsli pl. de la natu) . *nasyr anoști* . pruncii noștri (Schepuri, Muz), — *luvarazmazyr* (luvarazmazli) . socotelile (Poiani, Muz), — *dzănucyu* (dzănuclu) . *čiçoq*, *puypă*, *căycăn*, *dzănucyu* . picior, pulpă, călcăiu, genuchiu (Dișnița), — *vigyar* (viglare) *tutriputa va vigyar* marfa trebuie păzită (Bigliștea), — *săqgy* (Sărgili) *săqgy nă li qqă* Sărbii ni le-au luat (1b), — *corgy* (Corgil) . *muqyă coqgy di năš* au murit sărmanii de ei (Carbunara, Muz), — *domny* (domnil) *domny nă li lqă* Turcii ni le-au luat (1b), — *fuqyr* (furl) *l-acătsaqă furyr* i-au prins hoții (Grabiani, Muz), — *puy* (pui) . *ca doi puy* ca doi pui (1b), — *fičogy* (fičorli) *di fičory anoști* din partea băeților noștri (Libofșa, Muz), — *yin* (lin) *cămeš di yin* cămăși de lin (Fracula, Muz), — *fumey* (fumel) . *no-aqe fumey* n'are copii (1b), — *găyinle cučăscu* găinile clocesc (1b), — *neyr* (neli) miei (1b), — *y* (li) *y-acătsam cu mănă* îi prindeam cu mâna (Uianic), — *mayu* (ma'lu) maiul (1b), — *yuftă* (voinic) *ma tsı yuftă yastı* ce mai voinic este (1b), — *yopuq* (Iepure) iepure (1b), — *yaqă* (Iară) : *capqă yaqă* capră, peștriță (Vărtopi), — *payu* (pa'lu) . pui pl. *payă* (pală) paie (1b), — *scay* (scal'u) *s-acatsă di scal* s-a prins de scaiu (Chelbăsira), — *amqăqyr* (amirările) împărăție (1b), — *cyimčun* (nclimăčun) . *cyimčun cu sănătati* închinăciuni cu sănătate (1b), — *uqecye* (urăcle), ureche (1b); — *gyets* (glets) *aqatsı gyets* rece ca ghița (Conisbaltă), —

uqecyr (urecli) : urechi (1b), — *yr* (li), *nu yr nqoqacã* nu-i vine greu, nu-i stã povarã (1b), — *cairy* (ca'li) : *cu cairy aloq* cu cai lor (1b) Numai în forma *orqe* (orgi!) · orbii avem *e* pentru *yr* (Uianic).

l r

L-am auzit foarte rar

fumeile familiile · *toamna cãqkãm fumeile și judzim* · toamnă încãrcãm familiile și plecãm (Bigliștia), — *cairy* (ca'li) : *cu cairy aloq* : cu cai lor (Comsbaltã), — *neyr* (ne'li) · *n-ascãpaqã neyr*; ne-au scãpat mei (1b.)

l nu se pronunțã.

În formele verbale de la *veglu* „pãzesc“, *l* cãte odatã se aude, cãte odatã nu · *vãga* (vigla) „pãzeã” 7/XVII, — *z-vegã* (s-veaglã) „sã pãzeascã” 6/XVII, *va z-vegu* (va s-veg'lu) 1b., însã și *z-veglã* „sã pãzeascã” 9/XVII De asemenea în *diș-kitõq* „rãșchitor” 3/XXIII, despre care vezi p. 200

în n

Este același fenomen care se observã peste tot în dialectul aromãn În centrele în care nu se obicinuește sã se rosteascã un *a* protetic în locul lui *i* din *în* (andreg, antreb, ancarcu etc) avem în totdeauna pronunțarea lui *n* silabic

nkisim · pornim *nkisim di yuni di dimineatsã* am pornit de luni dimineața (L1bofșa, Muz); — *nvesta* și *nvesta* : nevasta (1b), — *ndaũ* · cãtevã : *dupã ndaũ zboqã s-aqıkiqã* dupã cãteva cuvinte se luarã la bãtaie (Radoștina) etc, etc.

În *si vınıtsã* s'a învinețit (Pleasa), *si vınıtsãqã* s'au învinețit (1b) avem mai de grabã cãderea lui *n* decãt un derivat de la *vınıt* (vãnãt) fãrã prefix

mn : m

Apare rar, numai în cãteva cuvinte :

leamr (leamne) „lemne” 5/III; — *dom* (domnu) *z-dusi la dom-su* : s'a dus la stãpãnul sãu (Bigliști), — *nã pıımam*

(nă primnă) ne plimbăm (Libofșa, Muz), — *stamă* (stamnă) *no-aqi apă tu stamă*. nu este apă în urcior (ib.); — *lem* (lemn) · *s-alină pi un lem* s'a suit pe un arbore (Fracula, Muz), — *leme* (leamne). *s-nă dutsim s-adunăm leme*: să mergem să strângem lemne (Levani, Muz).

m nu se pronunță

În · *ș-acupără* își cumpără 21/XVIII.

n : ñ

Apare numai în cuvântul *fuqngă* (făqngă). *yasti mplină di făqndz* este plină de furnici (Carbunara, Muz) *alagă ca furnidz* aleargă ca niște furnici (Dışniță)

Observațiune În numele orașelului albanez *Pikindă* pentru *Piknă* (alb Pekin) avem *nă* (cf p 98), cuvântul arată aceeași prefacere ca *pendură*, obicnuit în Albania (cf Mih) pentru *penură* „cuiu”

r nu se pronunță

Acest fenomen se arată regulat la pronumele posesiv *anost* — *anoastă*, *avost* — *avoastă* cu plur *anošt* — *anoaste*, *avošt* — *avoaste*, despre care vezi mai pe larg capitolul despre pronume De asemenea în *nuntu* (nuntru) înăuntru 20/XVII; -- *cătă* (cătră) 1, 2, /XXI; — *Aryrocast* (Aḡgirocastru) p 101

b . y

La palatalizarea consonanțelor labiale avem de observat numai forma *tsepȳ(ă)* pentru *tsepġ(ă)* (tserġi) cerbi în care *b* este pronunțat ca *y*, ca și cum ar veni dintr'un *v*.

Pref *in-* lipsește

În următoarele forme · *calic* (ncalic) „încalec” *călcăi* 1/IV; *caqc* (ncarcu) „încarc”: *căqcam* 2, XXII, *căqcare* 1/XII, — *mi soq* (mi-nsor) „mă însor” *si suqa* 22/XVII,

sv sură (se nsură) 27/XVIII, — *veștă* și *veastă* · nevastă 1/XVIII, — *veatsă* învață 7/XVIII

Alte schimbări mari avem *c. g* în *găstăne* (căstăne) *găstăne ayqā* castane sălbaticе (Curtesı); — *agătsă* pentru *acătsă* (Conisbalta, Muz); — *g*: *ğ* în *gaq* (grâu) · *va s-acumpărām* *ğāq* · vom cumpără grâu (Dışnița, Ciupleaca, Muz); — *č* *ts* în *tsičoape* 25/XVIII, — *s* · *š* în *a vāšitelui* regelui 14/XIX; — *b* · *v* în *sivapı* pentru *sibapı* (turc) 13/XX, — *ht* *ft* în *aftar* *keptsān* (Cortesi) pentru *ahtāri kaptsāni* · astfel de piepteni; — *θ*: *s* în *şeamın* (θeamın) *şeamină* p 101; — *p* *b* în *baldāmā* pentru *păldămă* cf p 104

MATATEZĂ

Avem în următoarele forme *Mızuchyar* pentru *Muzichiar* cf p 19 — *Mızuchęa* pentru *Muzachia* cf p 78; — *trtsem* (tritsem) „trecem” 5/XXIII, cf 12/XVII, — *căpestur* (căpestru) „căpăstru” 13/XXI, — *pirgos* (prigos) „dedesupt” 7/XXII, — *pır* (pri) *pır pade* pe jos 7/XXI cf 16/XVII, — *de-aqumına* (anumirea) „pe umeri” 1/III; — *cuqeri* (cruire) „croire” 6/XXI, — *mpultesc* (ampltescu) „impletesc” cf 11/XXI, — *fuqınsırā* (din *fārnusırā*—*fārenusırā*—*fānerusırā* ngr) „apărură” 5/XX, — *s-avdatsı* pentru *s-adavdzı* 1/XI, — *s-fānāteęa* (s-năfătea) „se sătură” 9/XX; — *sufuqtselı* (sufrunteşale) 15/XVII, — *starın* (straîn) 1b; — *dıpāppoya* (deapoia) „apoi” 14/XVIII, — *kınduqi* pentru *kındruı* 15/XVIII, — *qādzātınā* (arădătsină) „radăcină”; — *culčāscu* (clučescu) „clocesc” (Libofşa). Interesantă este forma *lıścător* (p 107) pentru prefacerile prin care a trecut din răşclitor sau arăşclitor, forma obișnuită la Aromâni, am avut răşkitor (cu înlocuirea lui *l* prin *ı*), care, prin metateză, a ajuns rişcător și pe urmă, prin disimulare, la forma de mai sus · *lıścător*. Însă în vremea când răşclitor ajunsese răşkitor, prin substituie de prefix, a rezultat forma *dışkıtōq*, care există alături de *lıścător* (p 107)

EPENTEZA

Vocalică · *s-o tăqagă* (s'o tragă) cf. 2, 7 XVII, — *taratsru* (trastu) : traistă 104, — *cărutsșea* (crușea) 1/XIX, — *dărac* și *darac* pretutindeni, cf. bucata XIX; — *lucără* și *lucușo* 4/XVIII; — *ayăqe* (ayre) „ogoare” 14/XVIII, — *căsen* (csen) „strein” 16/XVIII etc; — *sufăru* (sufără) „masă” 18 XVIII, *umbără* (umbră) 17/XVII

Consonantică *imbqă* (imiră) „lmiștită” 8/XX cf. 14, 18/XX, — *dıstımbelă* (dıstımfă) „ștergar”; — *Zumbleac* și *Zămbleac*, nume de loc alb *Zamlak*

3 FLEXIUNEA

1 ARTICOLUL

Lipsa articolului masculin *-l* apare în rostire aproape ca un fenomen general.

unu (unlu) *unul* (Pleasa), — *focu* (foclu) *apqındem focu cu puqnăqi*. aprindem focul cu lemn de copaciu (Bigliști), — *măndzu* (măndzul) *kıqu măndzu* s'a pierdut mândzul (1b); — *lemnul* (lemnul) . *lo lemnul și-l dedı* a luat lemnul și 1-a dat (1b); — *găqu* (gărnul) . *găqu lu ntșeșă* grâul îl cern (Cipleaca, Muz), — *kıqou* (kıröulu) . *șıdem ș-tu yızmäcum, cum s-hibă kıqou* . stăm și în Septemvrie, cum să fie vremea (Bigliști), — *mequ* (merlu) : mărul (Levanı, Muz); — *zboqu* (zborlu) *ı-ıși zboqu* 1-a ieșit vestea (1b.) etc.

În fraza . *este fiçoq anost* (easte fiçorlu anostru) este băiatul nostru, *-u* pentru *-ul* nu se aude de loc (Bigliști)

2 PRONUMELE

Observăm mai întâi pron. pers de pers I *uy* „îl”; *yu* „il” cf. p 195, *u* „il” : *u pıqęc* : îl trimet 5 XXI, după aceea formele de la pronumele posesiv care se întâlnesc și în restul dialectului aromân

Persoana I sing (masc) : *amet* (ameu) · *fratılı amet* fratele meu (Bigliști), — *anet* (ameu) · *bărba-nu anet* · bär-

batul meu (Fracula, Muz), —*aheo* (aheū) · *qutsitlu aheo* scumpul meu (Bigliști); —*aheł* (ahei, amiei) · *fqatsli aheł* frații miei (Bigliști).

Persoana I sing. (fem.): *męao* (mea): *feța męao*: fata mea (Bigliști), —*dada męauă*. mama mea (Levani, Muz)

Persoana II sing. (masc.) · *atăt* (atău): *omu atăt* · omul tău (Cutali, Muz); *stepsu atăt*: vîna ta (ib.); — *atăt* (atăi). *luyarqazmasyr atăt*. socotelile tale (Poian), *pă-qăzyr atăt* banii tăi (ib.)

Persoana II sing (fem) · *atao* (ata): *cufina tao*. coșul tău (Radostina); *fumela tao* familia ta (ib.).

Alături de aceste forme, am mai dat și de *tșęao*, *tșęuă* (atșea). *feța tșęao*: fata aceea (Cortesi), *feța tșęuă* id

Persoana I (masc): *anost* (anostru): *măne va z-yrnă dzynitru anost* · mâine va veni ginerele nostru (Bigliști), *paplu anost* moșul nostru (Levani, Muz), *este fičoq anost* e băiatul nostru (ib), — *anošt* (anoștri) · *tu muntsăł anošt* · în munții noștri (Bigliști); *fičoqyr anošt* copiii noștri (Levani, Muz.)

Persoana I (fem) · *anqastă* (anqastră); *hqaqa nqastă* satul nostru (Bigliști), — *anqoste* (anqastre) *este tu păqtsăle anqoste* (Grabiani, Muz)

Persoana II (masc) · *avost* (avostru) · *zboqu avost* cu-vântul vostru (ib), — *avošt* (avoștri) · *bqqbetsli avošt* · berbecii voștri (Levani, Muz.)

Persoana II (fem) · *avqstă*, *avqastă* (avqastră). *yu easti hqaqa vqastă?* · unde este comuna noastră? (ib), *qaste avqstă*: este a voastră (Carbunara, Muz), — *avqste*, *avqaste* (avqastre) · *mulăqă avqaste* · catărul voștri (Grabiani).

Pronumele posesiv de persoana III enclitic, care se obicinuște foarte des în graiul Aromânilor din Pind (sora-I, feța-I etc), nu se aude aproape mai deloc

3 NUMERALUL

Este același ca peste tot în dialectul aromân. Numai *tsmts* (tinți). cinci (Dușari) se deosebește prin lipsa lui

-i final. Această formă se întâlnește și la Megleniți. În graiul fărșerot fenomenul acesta se explică prin lipsa de pronunțare a lui -i, care se observă și la alte cuvinte (cf p. 188).

4 VERBUL

La verb avem de observat mai întâi conjugarea verbului auxiliar „a fi” la ind. prez. .

1 *esc cușmat* „sânt obosit” 16/XVIII și *escu*, (o singură dată) -s. 20 -s *singură* (Levani, Muz) 2 *rești*, 3 *yastî*, 4 *zastî*, 5 *rești*, -i, 4 *him*, 5 *hîts*, 6 *sânt* (sant și sânt) 11/XVIII. Acî observ că nu există formele *hîu*, *hîi*, care se întâlnesc numai în graiul Aromânilor din sud.

La imperf. avem: *eram* și *vram*; încolo regulat ca în dialectul arom De la *am* avem pers. 6 *aq* (ar) 1/XXI cf 190

La formele verbale de la cele patru conjugări se observă mai cu deosebire trecerea mai frecventă a verbelor de conj III la conj II. Această trecere se arată și în restul dialectului aromân (avem *fătsem*, *fătșeari* pentru *fatssem fatsvire* etc), însă se pare că ea nu este atât de deasă ca în graiul Fărșeroților. La aceștia forme ca *trîțsem* (*trîțsem*) pentru *trêțsîm* „trecem” sau *tădžem* (*trădzem*) pentru *tradzîm* „tragem” sânt cele curente

Sânt cazuri când chiar verbe de conjugarea IV au trecut la a II *fudșeari* pentru *fudzvire* 12/XXI, *vineari* pentru *vinvire* 13/XXI sânt forme foarte obicnuite

Verbul *dîpun* „mă cobor” a trecut la unele forme verbale de la conj III la conj I. Astfel la ind prez la pers. 1. 2. 3. 6 se conjugă regulat *dîpun*, *dîpuñ*, *dîpune*, *dîpun*, însă la 4. 5. *dîpunăm*, *depunats* pentru *dîpunim dîpunîts*.

Tot așa la imperfect. *dîpunam*, *dîpunat*, *depuna*, *dîpunam*, *depunats*, *dîpuna* (cf. 5/XXII) pentru *dîpuneam*, *dîpuneat* etc. La fel se conjugă la perf compus *am dîpunată* (cf. 6/XXII) pentru forma regulată *am dîpusă*. Numai la aorist uzul șovăie între *dîpuș*, forma regulată și singura întrebuințată în restul dialectului aromân, și *dîpunat dîpunaș*, *dîpună*, etc auzită de mine foarte des în vorbirea

zilnică De la *dormu* avem înf *đuqñape* 2/XX; tot așa de la *arsar* „sar“ avem aor *arsârî* 11/XIX. De la *daü* avem imperat pers 2 de pentru *dă* în *de-n, vășile mară, de-n calea*, *dă-mı* 20/XIX.

Verbul *neadzire* și *nıdzare* „mergere” se conjugă în felul următor. ind prez.: neg, nedz, neadze, neadzım, neđzim și nıdzem (neđzem 15/V), neadzits și nıdzets, neg, alături de forma tot așa de uzuală *neg, nedz neadzi*, etc

La imperfect avem *nedzream, nıdzream, nădzream* (cf 2/XVII) și *nedzream, nıdzream*, etc La aorist *neșü* (neșü), *nıseš* (nıseš), *nease* (nıase), *neasım* (nıasım) *napsım*, *neasıt* (nıasıt) și *napsıt, neasıră* (nıasıră) și *napsıră*

Modificările ce se arată la celelalte verbe provin din cauza schimbărilor fonetice Verbul *es* (ies) la pers 6 de la aorist face *ișăra, ișaqă* și *ișeqă* pentru forma regulată *ișıră*, cum se aude în restul dialectului De asemenea de la *yın* „vin” imperfectul face regulat *vıneă*, însă foarte des și *yınam, yınat, yına* (cf 3/XVII, 20/XVII) sub influența pers 1 de la aorist, care face *vınıt* și *vınıü* În unele locuri se aude și: *veham, vehat, veña*

Despre schimbările ce arată verbele *lavü*, la formele cu accentul pe terminațiune din cauza trecerii lui *l* în *γ*, vezi la consonantism

La adverb observăm *ıu* (16/XIX) pentru *ıu*, — *arıhıma* (22/XIX) „adevărat” pentru alihira din alihıua (alihıea și suf -ura cf. p. 137)

*

La formarea cuvintelor atrag luarea aminte asupra numelui de oraș *Sămsaranda* p 101 pentru Santi-Quaranta, în care *Santi-* este înlocuit prin *Săm-* (ca în *Sămketru*), iar Quaranta disimilat sau înlocuit de ngr *σαράντα*

TH CAPIDAN

Notă Dintre reproduceri nr 4 este luat din Leonard Schulze Jena și nr 42 din Ekrem-Bel Vlora

INDICE

I. Cuvinte

a) aromânești

aco 176, 196, aftar 200, agăreună 155, agust 192, aȧag 153, aȧant 194, aȧape 201, a,co 176, 196, aȧune 195, ahuri 28, aică 109; aust 178, aletpă 105, amalămă 121, 122, amalomă 122, amalumă 121, 122, ară 137, arco 196, arih'ina 204, ariü 192, apap 101, apco 176, 196, apie 154, apumina 154, 190, așeaço 176, ata 28, atăi 126, ateı 126, atsă 173, aȧatar 196,

baıur 24, baltsu 86, bandilă 154, bār 22, bap 22, bårdila di ŋȧos 105, bårdila di ŋsus 105, bardușe 154, bapză 101, bayop 24, bayur 24, beктаși 48, bep 22, beșică 135, bilingucă di mână, binec 105, bizilică 103, brecușe 23, brecușe 142, bricușe 23, bȧumaȧu 191, bu-ćușe 157, bucuvală 107, budzalı 102, bufaru 28, bugat 178, buıgur 108, burets 108, bute 103,

căbure 105, căcülă cu flori 24, căcufă 20, căcȧuă 20, cădupă 196, caer 107, caică 163, caȧsavetă 23, caȧ ȧȧoc 105, caȧamı 173, căfăñ 173, cālărũș 106, cale 154, calic 199, calıstru 105, caltsavetă 23, cāluz 102, cãmbăcuk'i 107, cãmbor 189, cãmcăși 21, 154, cãmeșe, cãmeși, cameși 21, cãnepă 135, cãmnă 191, cãntecu 135, cap di sul 106, ćapăp 23, ćapăpe 23, cãpestru 103, cãpestru 200, capitili di pultări 103, cãpote 22, cařă friptă 107, cařă cu urizu 107, cãrãdzel'u 103, carasă 101, cãrãvãnar 97, capec 199, cãruñ 107, cãpună 161, cãr-vãnar 97, casa tsi tsãne plazu 105, cașu țingăsit 108, cãtun 89, cãtsut 105, ćenc 196, ćereaș 103, ćiriȧibaș 98, ćiceroană 86, ćicȧoane 23, ćicȧară di ćicrik'i 106, ćicrică 106, ćicrik'e 106, ćidic, 23, ćilimȧan 167, ćipape 23, ćipăp 183, cȧaci 21, cȧadă 103, cȧadă di cãpestru 103, cȧarda 106, cȧasta 103, 37, cȧoȧoander 22, ćoȧoñidă 189, cućãscu 197, cuditsă 103, cuȧastpă 108, culanța di la k'eptu 104, culćãscu 200, cul-ćek'i 104, culȧașu 107, culȧașu alb 107, culeü 107, ćumagă 104, cumașu 28, cundȧandir 22, cundușu 22, ćumili 106, ćupare 86, 23, ćupocu 103, ćuprak'i 24, cuřauă 103, cupicu 192, curil'i 103, curtsori 103, ćută 101, cutsăȧi 104, cutsăk'i 104,

dãmăl'ug 105, darmă 125, de-arih'ina 196, de-apumina 200, de-napol 135; denente 126, departe 135, derept 135, desherdãtoru 135, dinãnte 126, dımnte 126, dȧoapă 191, dipăppoya 163, dišk'itor 107, dišk'itȧȧ 200, 173, distimbel'ă 201, distimbeleȧa 153, diȧgă 24, docăp 177, dom 198, domne 127, drãmă 125, dremă 125, dulumă 22; dulumić 22, dumañı 101, dumic 22, duȧmić 22, dzamă 107, dzãnucl'u 103, dzedzet 135, dzınerę 135,

esc 191, 203, 188

fãlćă 102, fãmbuȧa 196, fãnãtescu 200, fãntãnă 121; 122; fãrcă 190, fãrmac 22, fãrũgă 190, fãcũgă 199, fãřu 103, řesti 20, fleru 103, formac 122, frãmptă 126, frãmță 126; frãmțea 102; frãmțu

126, fapsum 188, frempță 126, fremția 126, fremtu 126, ful'or 107, ful'op 173, funtănă 121, 178, furcăcu di čicrik'1 106, fupnăgă 190, 199, furti 104, fus 107,

gădăvușe 105, gală 102, ȕamandan 21, ȕap 200, găstănie 200, ȕeamandan 21, ȕelă rămănească 107, ȕumandan 21, gl'indupă 189, gl'om 181; ȕope 181, gortsă 125, gorțe 125; gravanô 22, greuș 191, ȕuman-dane 21, gunelă 24; ȕuřmadzu 103, ȕupa 174,

ȕală 194, ȕănă 194, ȕapă 197; ȕco 176, ȕoc 195; ȕuřtă 197, ȕum-badă 194, ȕumu 194, ȕumtă 194, ȕuna 195, ȕungă 194 ȕuřom 194, hăpăhăpă 154, hasiđiapu 170, h'irele 173, hōpă 155,

ianură 28, iată 186, 156, ietă 186, il'ili 103, imbăă 201, intenje 126, iu 204,

k'aptsiň 173, k'atrăom 88, k'eptu 103, k'epșag 191, k'indpă 191, k'iriğe 97,

lănă 125, lăndură 125, lăndzetlu 125, lăptare 108, l'apa 153, lămu 154, lem 199, lemn de-a-mplată 106, lemne di čicopi 106, lenă 125, lendură 125; lendzetlu 125, lișcător 200, 107, l'itsă 174, l'itsili 106; l'opur 181, lucanits umpluts 107, lulustzuň 166,

măiașă 142, malumă 178, mănă d'icicrik'1 106, mănaz 166; man-dra 28, mănli di bărdilă 105, maniță 22, mănlie di damal'ug 105, mară 101, mapă 101, 153, mărițăsăcu 143, mařtu 191, mață 125, mațe 125, măyie 154, mayu 197, merge 102, mepșu 101, meșu di fatsă 191, meș 105, mizaviriķi, 161 miziliști 155, molt 189, monok'iuri 24, mořă 155, mos 7, mpultese 200; mug 196, mugu 196, munts aroș 80, murg 91, muță 196, muță 101, mutuvită 173

năearcă 182, nană 108, nănte 126, năpă 102, nărcă 182, năvădim 173, năcamir 181, năcomir 181, năcornik'edzū 181, ndaū 198, năpeli 191, nărcă 182, nețe 24, nente 126, ngăm 133, nih'amă 155, nih'eamă 183, ninte 126, nipărticușe 154, nușercă 182,

qarbări 176, ocl'1 102, ocl'1 di disagă 164, ořdzăm 173, păduřitsă 192, pal' 107, pāl' 173, păldămă 104, paľmă di ungl'ă 103, păltare 121, pândicu 103, pânticu 103, păpuțsă 23, păpuțsă kipi-geșt 23, pařamandă 143, pařamandă 105, păřmășesc 161, pappedz 23, păstrămă 107, penură 199, pendură 199, pepeňil 135, perčeă 102, 103, pericul 135, petică albă 23, peturil 108, peturic'le 135, pičop 173, pičur 107, pir 200, piřgôș 200, pită di vęardză 108, pitușane 108, piș-tări 104, pișuridză 108, plazu 105, plentsă 28, pșalili di sumap 104, pravdă 125, prevdzile 125, pșift 181, pșifte 155, pșip 191; prisim 107, pruscutită 108, pșauțu 143, pubipe 196, puđęęao 24, puđuritsili 106, pul' 101, pultare 103, 121; pul'u 103, puřęęao 24, puțănă 125, pu-țenă 125, putsin 133, puzupits 174,

rădzătină 191, 200, rămăň 176, rămăň 176, rățeale 106, rățeău di čicrik'1 106, război 174, rivoile 105, romăň 176, rufeă 191, rŭmăň 176, rusa 154, răcățoape 163, răză 153, rıpă 153, rıză 101,

sabă 196, șăgune 22, șăgune 22, șăguni 22, șălvări 23, șăpvăru 23, șăm 51, sămar 103, sărăcuște 24, sărăcuști 24; sărăcuști 24, săr-ăye 158, sařca 22, sarica 22, sărmaľ 104, sărme 125, sazmă 104, scănduril 104, scăndupa di dămăľ'ug s pl'ořu 105, scări di funi 104, scay 197, șeamun 200, șeatsere 135, șeașă 103, selnică 21, ser-dzile 125, serme 125, sfiřiye 104, șigune 22, sigurimęa mănlor 105, silęafi 105, șilvări 23, șin 51, siryam 154, sivapi 200, sk'epi 24, sk'i-niratu 103, somu 154, sofă 127, soř (mı) 199, spata 105, spată 174, stamă 199, stane 40, stanęa 28, šteřil hıarti 108, strigl'atu 108, stro-zma 104; stpăgl'atu 166, stpi 255, sufăřu 201 suľ 173, sulu di dinapoil 105; sulu di dinnte 105, sumcșadă 104, sumedpu 191, sumk'etru 154, suvaltsă 105; suvanitsă 174

tägärġic 104, täyăgan 22, talagan 22, tälăgan 22, tană 101, tă pəapă 154, tarapašu 108, târastru 104 201, târhână 108, târhânqan 108, târtă 125, tatı 154, terțe 125, tîmbarça 23, tîzgă 24, 28, trjadza 167; tort 107, totna 133, tsap 101, tsarcu 28, tsăruhe 23, tserb 101, tsicqape 200, tsigărdz 107, tsints 202, tsulak'ı 103, tucă 101, turaștia 28, -ura 137, ublăncu 103, umbără 201, ungl'ă 103, ureacl'ılı dı sumap 104, urecl'ı dı sul 106, urecl'ile 103, ureçye 197, vălment 105, 142, vałment 173, vârtenitsă 107, vărtenitsă 173, vaše 102, vașil'elu 103, văsilonă 158, văsıyă 158, vęastă 200, veri, vestă 200, vrapă 142, yınap 191; yıncăla 104, yingălă 104, yopur 181, zănozu dı dımpoi 105, zănozu dı dımıte 105, zărculă 22, zmelġi 107, zverca 103, zverca dı sumap 104

b) *albaneze*

bardh 90, brekaše 142, frashen 118, frasher 118, ġambaris 143 ġemp 143, keshtere 50, lıter 50, mahkuam 143, maje 142, matekonj 143, malje 142, maltzohem 143, meshe 50, murgu 91, murk 91, premte 51, prift 50, 181, sheht 50, skjap 88, temp 143

c) *grecești*

γύφτος 85 λαμπάρω 143.

II Nume de localități

a) *aromânești*

Aghiughiana 8, Arȳirocast 100, 101, Avlona 100, Barza 90, 91, Berat 80, Bestrova 83, 86, Bighști 13, 14, 41, Bitochi 15, 40, Bitolia 5, Bituli 99, 173, Boboștia 15, 24, 35, 41, Cavaia 45, 51, 58, 59, Călvă-Pașa 92, Călvırı 91, Camia 46, Camıja 95, Căradac 98, 99, Cărarea-l Lampı 92, Carbutara, 78, 95, Castru 83; Cătsuri 100, Catuna 89, Cătunet 89, Cavața 98, Cavala 99, Cermemica 51; Chelbăsira 73, Chelbsira 83, 86, Chuafsáz 40; Ciamera 19, Ciorlu atsel Lungu 15, Cipleaca 73, 95, Cıșura 29, Colonia 19, 45, 68, Corča 99, Corfu 19, Corița 10, 14, 15, 16, 68, Costi al Manduca, Crușova 9, Cumanuva 99, 172, Curcao 14, 100, Curtesi 19, 25, Custreț 19, Cutali 77, 83, 87; Dangli 68, Darsı 75, Delvin 101, Devol 79, Dıșmıta 13, 14, 17, 24, 26, 26, 68, Dıvjacu 95, Dragor 5, Drenova 15, 36, 41, Dumră 75, Durăs 173, Duřăs 73, 98; Durazzo 43, 73, Duřus 73, 98; Dușarı 40, Dușnic 85, Dyrrachium 46, Dzegă (răulu al-) 32, Edrineil'i 99, Elbasan 43, 48, 51.

- Fearica 79, **92**, Fearica 100; Fersali 156, Flărna 99, Florina **9**, 10, 99, Fracula 73, 83, Frașari 25, 118,
 Găl'ina 89, Ghimucastri 100, Glava 96, Gopeș 6, Goră 15, Gorța 82, Grabani 73, Grabova 121, Grabovița 40, Gramos 15, 26, 121, Gramoși 51, Gramoste 20, 121, Grascu 99; Grebeni 101, Guriza 78, Guva lui Mima 92,
 Ianina 101, Iamțza 99,
 Jarcam 19, 25, Jareza 88, Jitom 96,
 K'ari **90**; K'atra-lată 92, K'atra Tsap 88, 95, K'atrom 88, Komja 51, Krucucu 95,
 Lacatun 89, Lănga 121, Larisa 101, Lascovici 68; Lăson 101, Lăsona 172, Lăsun 101; Lemnușa 92, Leșa 99, Leșniă 15, Levani 83, Libofșa 77, 95, Lunguță 155, Lascovick' 100, Livădz 42, Lușma **76**,
 Magarova 5, 6, Malacastra 86, Malic 43, Mbol 99, Mboria 15, 36, 41, Mecati 83, Mec 95, Meglen 42, Metropola 34, Metsova 101, Mi-foh 86, Milot 99; Mizuchea 78, Mizuchea 200, Mizuchiar 200, Mocra 46, Moloviște 6, 7, Moirava 15, 26, 83, 85, Moscopole 17, 24, **30**, 121, Mujgagă 7, Muntele Sec 15, 95, Murgana 91, 96, Murgăș 91, Muzachia 19, 45, **75**, Muzeké 75,
 Nдумor 79, 96, 172, Nemerčica 96, Nicea 17, Niropole 9; Nșar 99,
 Ohrida 46, Ohrida (lacul) 43, Opari 15, 31; Osum 85
 Padea șoariclu 92, Panaghia 40, Panariti 15, Părleap 99, 172, Părmeti 100, Pekini 43, 51, 98, 173, Peristera 5, 46, Peștani 83, Peștăpi 15, Petrova 78, 95, Pikină 98, Pikindă 98, Pind 20, 40, Pisuderi 11, Pleasa 13, 14, 17, 24, Pleşasa 99, Pogradet 44, 99, Poianu **94**; Protopapa 40, Prășpa 99, Premeti 40, 68, Prespa 46, Preveza 101, Profetul Ihe, Puka 51
 Radostina 78, 94, Remanța 83, Remeni 40,
 Șămtra 45, Sămsaranda 101, **204**, Sântu 8, San-Stefano 64; Sărună 99, Scărpa-lată 92, Schepuri 83, 87, Scrapar 83, 86, Scrapari 68, Școdră 99, Scrofotina 83, 86, Șcumbi **46**, Sec 15, 34, Șiac 73, Șipsca 17, 35, 121, Șiyac 99, Sk'ăpuri 100, Șkoză 93, Șopot 96; Spiraka 96, Stropani 13, Strunga 46, Sucha 4,
 Tărbuf 76, Tărcol 101, Tărcol 172, Tărnova 5, 6, Tesalia 20, Tipina 100, Tirana **60**, Tomor 79, Tomorița Mare 80 Tomorița Mică 80, Trebișna 96, Tsitate 83,
 Uianic 19, 84, 87,
 Valeamari 88, Valearatsi 88, Valea Caldă 88, Valona 94, Vărtopi 83, Vărtopi 77, Velis 99, Veria 40, Verja 99, Vilar 80, Vila **59**; Vilarđi 80, 81, 99, Vlahani 92, Vlahina 92, Vlahova 92, Vlaho-Gorangi 92, Vlaho-Psilotera 92,
 Zavari 78, 93, Zumbleac 14

b) *albaneze*

- Bardham 91, Bardhasnesht 91, Bardhoč 91; Batai 58, Bilisht 13, Bithkuq 40,
 Calivaci 92, Calivet e Stropani 92, Cuc 79, 69,
 Džura 47, 46,
 Fălărniă (Felerme) 9, Fieri 79, **92**, Frasher 118, Frasheri Kelepur 118;
 Geamia e madhe 16, 60; Ghéortcha 14, Glumi 51; Gjorge 15, Guri Tsap 88,

Katonet 89, Katund 89, Katundası 89, Katundi 89, Katundi i 11 89, Katundi 1 vieter 89, Katundiști 89, Kelcure 100, Kerkovici 113, Kodra e Şimilit 51; Korča 14,

Lakatundi 89, Laga e Prizrenit 64, 68, Lani 45, Lumi Beratit 79, 83,

Mal 1 thate 15, 46, Malet Dumres e Darsise 75, Malet e Gores 15, Malet e Oparit 15, Manastiri 1 Catunes 89; Mămuliști 45, Muzeke e Madhe 78, Muzeke e Vogel 78

Nikinče 113

Peshshtëpi (din pese sthepi) 15, Pekim 57, Pikindă 199, Piscupati 45, Porades 44,

Qafezezi 40, Qatrom 88,

Şămări 52, Şămbetra 52, Şămili 51, Şămitra 51, Şămriua 52, Şăndrița 53, Şăncollasi 52, Şăndrenița 53, Şăngherghu 52, Şănghini 51, 52, Şănghini e madh 52, Şănghini e vogël 52, Şănmriua 51, Şănpietăr 52, Şănpremte 51, Şănavasi 53, Shemerija 52, Shemili 51, Shemitra 45, 51, Shendremca 53, Shen e Premte 15, 16, Shenendrica 53, Shengjini 51, Shenkolasi 52, Shenmeri 52, Shemrija 51, Shenpieter 52, Shenvasili 53 Shumriua 52, Shnapremte 51, Shnapremtia 53, Şincollasi 53, Shinelmas 51, Shingiergi 52, Şinimlachi 53, Şimomi 51, Shinjoni 51, Shnkolla 51, 52, Shnpieter 52,

Uçisti 155, Udăniști 45, Ulkim 68, Uri Hasanbeut 85,

Vallamari 88, Vila 58, Vlore 100

c) *grecești*

Βελιγράδι 80

d) *slave*

Belgrad 80,

Drenkovo 36,

Ermensko 11,

Gradtsko 99,

Hlerin 9,

Kumanovo 99, Kupruli 99,

Nerečka 11,

Scopie 99,

Veles 99, Vrahe 99.

III Nume proprii

Abdul-bei Fraşari 64, 67, Adamı Hagi 30, Ahmed Muhtar Zogolli 72, Albanezi creştini 48, Albanezi musulmani 48, Ali-Paşa 64, Antonio Baldacci 82, Armăni 116,

Barazit II 15, Bektaşi 49,

Calcheu 30, Căstrămoşi 19, Ciămeriani 19, Constantin Arala 26, Constantin Zega 25, Culomaşi 19, Curtişani 19, Cuşu Glogia 78

Cutina alı Măruşe 84,

Damil Mihali 30, Dhori Koti 141,

Fărşerot 118,

Gagă 7, George Ciamba (Dr) 6, Gogia Mirahori 15

Hagi Ceaganı 30, Hahn 2, 60, 61, 73, Haralambie Balamace 17; Hodo Paşa 64, 67,

Dacoromania VI

14

- Ilie Qafezezi 19, Iljo 15, Iljo-bei 15, Ioan Vreta 67, 69, Ioasaf 30,
 35, Iorga 50, Iorgu Steriu 19, Ismail Kemal-bei 71,
 Jărcănoși 19,
 Kahram Pașa Vrioni 93, Kurt Achmed Pașa 93,
 Lambi Spânu 27, Leake 1, Lumo Skendo 68,
 Manduca 30, Mbret Wilhelm 1 pare 72, Mevlevi 49, Mîdat Frașari
 66, 68, Mizuchari 19, Mohamed II 15, 48, Muzichari 19,
 Nam-bei Frașari 69, Nazi O Mamaki 141,
 Omer-Pașa 93, Omer Pașa Vrioni 93
 Pandeli Sotir 67, Petro Poga 66, Plesoși 19, Prenk
 Bib-Doda 64, 67, Prenushi 140,
 Rămăni 116, Romăni 116, Rumăni 116,
 Sami-bei Frașari 66, 67, Șănazu 97, Spiro Risto Dine, 141, Steriu
 Papa 93,
 Teki Selenica 114, Țințari 114,
 Uianți 19,
 Vas-Pașa 66, Vlahi 114,
 Weigand 81, Wilhelm de Wied 72,
 Zogu I al Albaniei 72
-